

Technics®

**Minidisc Deck
Platina de minidisc
Miniskivspelare (MD)
MD-рекордер
Minidiskový rekordér
Odtwarzacz MD z funkcją
nagrywania**

**Operating Instructions
Instrucciones de funcionamiento
Bruksanvisning
Инструкция по эксплуатации
Návod k obsluze
Instrukcja obsługi**

Model No. **SJ-MD150**

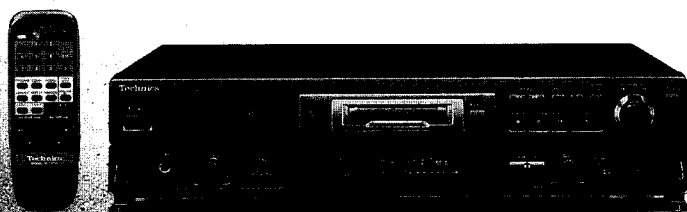

Before connecting, operating or adjusting this product, please read these instructions completely. Please keep this manual for future reference.

Antes de conectar, hacerlo funcionar o ajustar este producto, tenga la bondad de leer estas instrucciones por completo. Por favor guarde este manual.

Läs bruksanvisningen helt innan du ansluter, använder eller justerar denna produkt. Spara denna bruksanvisning.

Перед подключением, работой или регулировкой данного аппарата прочтите, пожалуйста, эту инструкцию полностью. Сохраните, пожалуйста, эту инструкцию.

Dříve než začnete jakékoli zapojování, operace nebo nastavování tohoto výrobku, prostudujte si prosím celý tento návod. Ušchevejte si prosím tento návod k obsluze.

Przed podłączeniem, regulacją, lub korzystaniem z urządzenia, prosimy dokładnie przeczytać instrukcję obsługi. Prosimy zachować instrukcję obsługi.

Niniejsza instrukcja została opracowana na podstawie oryginalnej publikacji firmy MATSUSHITA ELECTRIC INDUSTRIAL CO., LTD.

- ENGLISHSee pages 2-50.
- ESPAÑOLConsulte las páginas 2-51.
- SVENSKASe sidorna 2-52.
- РУССКИЙ ЯЗЫКСм. стр. 54-102.
- ČESKYViz str. 54-103.
- POLSKI.....Patrz strony 54-tylna okładka

E

RQT5409-E

Уважаемый покупатель!

Благодарим Вас за приобретение данного аппарата Technics. Чтобы обеспечить оптимальные эксплуатационные характеристики и безопасность, пожалуйста, внимательно прочитайте данную инструкцию.

Содержание

Перед началом эксплуатации	
Принадлежности	55
Меры безопасности.....	56
Подсоединения.....	58
Органы управления на лицевой панели.....	60
Сведения о дистанционном управлении	62
Операции записи и прослушивания	
Основные операции записи.....	64
Основные операции воспроизведения.....	68
Вспомогательные функции записи.....	
Синхронная запись.....	70
Добавление меток трека во время записи.....	70
Другие режимы воспроизведения.....	
Прямое воспроизведение	72
Произвольное воспроизведение.....	72
Программное воспроизведение.....	74
Повторное воспроизведение	76
Удобные функции.....	
Смена информации на дисплее.....	78
Прокрутка дисплея.....	78
Использование наушников	78
Функция монитора	78
MD-монтаж/таймер	
Монтаж MD	
Введение названий треков и дисков	80
Добавление меток трека для разделения треков - DIVIDE	86
Перемещение треков - MOVE	88
Объединение треков - COMBINE	90
Стирание треков	92
Стирание всего MD.....	92
Запись и воспроизведение с таймером.....	
Запись с таймером.....	94
Воспроизведение с таймером	94
Дополнительная информация	
Если такая индикация отображается на дисплее	96
Справочник по диагностике неисправностей	99
Технические характеристики	99
MD	102
Уход	102

Vážení zákazníci,

Děkujeme vám, že jste se rozhodli zakoupit tento výrobek firmy Technics.

Abyste mohli přístroj optimálně využívat a byla zajištěna plná bezpečnost, přečtete si prosím pečlivě tento návod k obsluze.

Obsah

Před použitím	
Příslušenství	55
Bezpečnostní upozornění.....	56
Připojení přístroje.....	59
Ovládací prvky na předním panelu	61
Dálkové ovládání	63
Obsluha při záznamu a reprodukci	
Základní obsluha při záznamu	65
Základní obsluha při reprodukci.....	69
Pomocné funkce pro záznam.....	
Synchronizovaný záznam	71
Dodatečné označení skladby při záznamu.....	71
Další režimy reprodukce.....	
Přímá reprodukce.....	73
Reprodukce skladeb v náhodně vybraném pořadí	73
Reprodukce naprogramovaných skladeb.....	75
Opakovaná reprodukce.....	77
Funkce usnadňující obsluhu.....	
Změna zobrazení informací na displeji	79
Rotování nápisů na displeji.....	79
Použití sluchátek.....	79
Funkce monitorování.....	79
Editace minidisků/Časovač	
Editace minidisků	
Pojmenování skladeb a disků	81
Dělení skladeb - DIVIDE.....	87
Přemístování skladeb - MOVE.....	89
Spojování skladeb - COMBINE	91
Vymazání skladeb.....	93
Vymazání celého minidisku	93
Časovaný záznam a reprodukce.....	
Časovač pro záznam	95
Časovač pro reprodukci.....	95
Další informace	
Zprávy na displeji	97
Odstraňování drobných závad	100
Technické údaje.....	100
Minidisky (MD)	103
Údržba přístroje	103

Drogi Kliencie

Dziękujemy Ci za zakup tego produktu firmy Technics. Dla zapewnienia optymalnej pracy i bezpiecznej obsługi urządzenia prosimy przeczytać dokładnie tą instrukcję obsługi.

Spis treści

Zanim zaczniesz używać urządzenia	
Wyposażenie	55
Zalecenia dotyczące bezpieczeństwa.....	57
Połączenia.....	59
Regulatory umieszczone na płycie czołowej.....	61
Nadajnik zdalnego sterowania	63
Obsługa podczas nagrywania i odtwarzania	
Podstawowa obsługa podczas nagrywania	
Podstawowa obsługa podczas odtwarzania	
Funkcje wspomagające nagrywanie	
Nagrywanie synchroniczne	71
Dodawanie znaczników utworów podczas nagrywania	71
Inne tryby odtwarzania.....	
Odtwarzanie z bezpośrednim dostępem.....	73
Odtwarzanie losowe.....	73
Odtwarzanie programowe	75
Powtórzenie	77
Zmiana trybu pracy wyświetlacza	
Zmiana trybu pracy wyświetlacza	79
Przewijanie wyświetlacza.....	79
Korzystanie ze słuchawek.....	79
Funkcja monitorowania	79
Edycja płyt MD/korzystanie z timera	
Edycja płyt MD	
Nadawanie tytułów utworom i płytom.....	81
Dzielenie utworów - funkcja DIVIDE	87
Przesuwanie utworów - funkcja MOVE	89
Łączenie utworów - funkcja COMBINE	91
Kasowanie utworów	93
Kasowanie całej zawartości MD	93
Nagrywanie i odtwarzanie z timerem.....	
Nagrywanie z timerem	95
Odtwarzanie z timerem	95
Informacje dodatkowe	
Wyświetlane komunikaty i ich znaczenie.....	
Ustawienie usterek	101
Dane techniczne	101
Płyty MD.....	tylna okładka
Konserwacja.....	tylna okładka

Принадлежности Příslušenství Wyposażenie

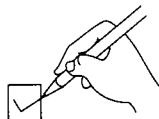

Проверьте, пожалуйста, наличие прилагаемых принадлежностей. Zkontrolujte si a zaznamenejte, prosím, dodané příslušenství. Zidentyfikuj poszczególne elementy wyposażenia i sprawdź jego kompletność.

- Сетевой шнур1
Síťový přívod1 ks
Kabel sieciowy1

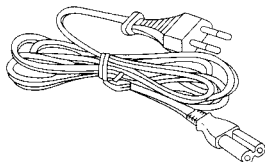

- Соединительные стереокабели2
Stereofonní propojovací kabely2 ks
Stereofoniczne kable połączeniowe2

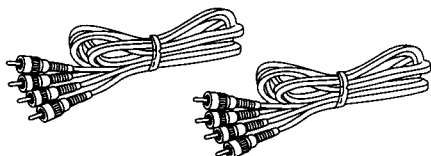

- Волоконно-оптический кабель1
Optický propojovací kabel1 ks
Optyczny (światłowodowy) kabel połączeniowy1

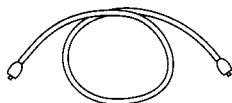

- Пульт ДУ1
Dálkové ovládání1 ks
Nadajnik zdalnego sterowania1

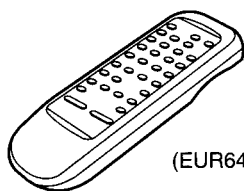

(EUR645272)

- Батарейки2
Baterie2 ks
Baterie2

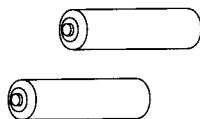

Примечание

Прилагаемый сетевой шнур предназначен только для использования с данным аппаратом. Не используйте его с другим оборудованием.

Poznámka

Příložený kabel síťového přívodu je určen pro použití pouze s tímto přístrojem. Nepoužívejte jej s jiným zařízením.

Uwaga

Przewód sieciowy, będący na wyposażeniu, może być używany tylko z tym urządzeniem. Nie wykorzystuj go do podłączania innego sprzętu.

CLASS 1 LASER PRODUCT

(Задняя стенка изделия)
(Zadní strana přístroje)
(Tylna ściana urządzenia)

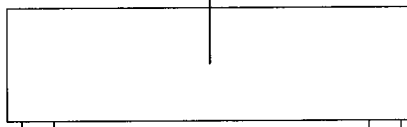

DANGER	INVISIBLE LASER RADIATION WHEN OPEN. AVOID DIRECT EXPOSURE TO BEAM.
ADVARSEL	USYNLIG LASERSTRÅLING VED ÅBNING. NÅR SIKKERHEDSÅFBRYDERE ER UDE AF FUNKTION. UNDGÅ UDSÆTTELSE FOR STRÅLING.
VARO!	AVATTAESSA JA SUOJALUKITUS OHITETTAESSA OLET ALTTIINA NÄKYMÄTÖNTÄ LASERSÄTEILYLLE. ÄLÄ KATSO SÄTEESEEN.
VARNING	OSYNLIG LASERSTRÅLNING NÄR DENNA DEL ÄR ÖPPNAD OCH SPÅRREN ÄR URKOPPLAD. BETRÄKTA EJ STRÅLEN.
ADVARSEL	USYNLIG LASERSTRÅLING NÅR DEKSEL ÅPNES OG SIKKERHEDSÅS BRYTES. UNNGÅ EKSPONERING FOR STRÅLEN.
VORSICHT	UNSICHTBARE LASERSTRAHLUNG, WENN ABDECKUNG GEÖFFNET. NICHT DEM STRAHL AUSSETZEN.

(Inside of product)

(Indersiden at apparatet)

(Tuotteen sisällä)

(Apparatens insida)

(Produktets innsida)

(Im Inneren des Gerätes)

ПРЕДОСТЕРЕЖЕНИЕ!

В ЭТОМ УСТРОЙСТВЕ ИСПОЛЬЗУЕТСЯ ЛАЗЕР. ПРИМЕНЕНИЕ РЕГУЛИРОВОК И НАСТРОЕК, ОТЛИЧНЫХ ОТ НИЖЕОПИСАННЫХ, МОЖЕТ ПРИВЕСТИ К ОПАСНОМУ ЛАЗЕРНОМУ ОБЛУЧЕНИЮ. НЕ ОТКРЫВАЙТЕ КРЫШКУ И НЕ ПРОИЗВОДИТЕ РЕМОНТ САМИ-ЛУЧШЕ ПОРУЧИТЬ ЭТО КВАЛИФИЦИРОВАННОМУ СПЕЦИАЛИСТУ.

POZOR!

TENTO VÝROBEK PRACUJE S LASEROVÝM PAPSKEM. PŘI NESPRÁVNÉM POUŽITÍ OVLÁDACÍCH PRVKŮ, STEJNĚ JAKO PŘI PROVÁDĚNÍ JINÝCH POSTUPŮ, NEŽ JSOU POPSÁNY V TOMTO NÁVODU, MŮŽE DOJÍT K NEBEZPEČNÉMU VYZAŘOVÁNÍ. NIKDY NESNÍMEJTE VNĚJŠÍ KRYT A PŘÍSTROJ SAMI NEOPRAVUJTE. SERVIS PŘENECHTE POUZE KVALIFIKOVANÝM OSOBÁM V AUTORIZOVANÝCH OPRAVNÁCH.

UWAGA!

W TYM URZĄDZENIU ZNAJDUJE SIĘ LASER. WYKONYWANIE REGULACJI INNYCH, NIŻ OPISANE, LUB POSTĘPOWANIE W SPOSÓB NIE PRZEWIDZIANY W INSTRUKCJI OBSŁUGI GROZI NIEBEZPIECZNYM NAŚWIETLENIEM PROMIENIAMI LASERA. PROSIMY NIE OTWIERAĆ OBUDOWY I NIE DOKONYWAĆ NAPRAW SAMODZIELNIE. PROSIMY POWIERZYĆ NAPRAWY KWALIFIKOWANEMU PERSONELOWI.

русский
язык

ČESKY

POLSKI

Расположение

Избегайте располагать аппарат в местах, подверженных действию:

- прямого солнечного света
- высоких температур
- высокой влажности
- больших вибраций
- на неровных поверхностях (Устанавливайте аппарат на плоскую горизонтальную поверхность.)

Подобные условия могут повредить корпус аппарата и/или другие его компоненты и сократить срок службы аппарата.

Установка

Никогда не кладите тяжелые предметы сверху аппарата или на сетевой шнур.

Напряжение

- Очень опасно использовать высоковольтное питание переменного тока, такое, как питание воздушных кондиционеров. При таком подключении может возникнуть пожар.
- Нельзя использовать источники питания постоянного тока. Обязательно проверяйте источник тока, особенно на кораблях или в других местах, где используется постоянный ток.

Предосторожности по использованию сетевого шнура

- Избегайте порезов, царапин и плохого соединения сетевого шнура, поскольку это может привести к пожару или к электрошоку. Также следует избегать чрезмерных изгибов и натяжения шнура.
- При отсоединении от розетки не тяните шнур, так как это может привести к электрическому удару. При отключении питания твердо беритесь за вилку.
- Никогда не касайтесь вилки мокрыми руками во избежания получения серьезного электрического удара.

Посторонние предметы

- Следите за тем, чтобы никакие инородные предметы, как например, иголки, монеты, отвертки и т.п. случайно не попали в аппарат через вентиляционные отверстия. В противном случае можно получить серьезный электрический удар, или аппарат может испортиться.
- Будьте крайне внимательны к попаданию воды или других жидкостей на аппарат или внутрь его, поскольку это может привести к пожару или электрическому удару. (Если это случилось, то немедленно отключите шнур питания и свяжитесь с дилером.)
- Избегайте распыления вблизи аппарата инсектицидов, так как он содержит горючие газы, которые могут воспламениться.
- Для чистки аппарата нельзя использовать инсектициды, спирт, растворители для красок и другие аналогичные химикаты, поскольку они могут вызвать помутнение или потерю блеска отделки корпуса.

Ремонт

- Если у Вас возникли проблемы с этим аппаратом, то никогда не пытайтесь сами отремонтировать его, разобрать или переделать. В результате игнорирования этого предостережения можно получить серьезный электрический удар.
- Если при работе аппарата возникли проблемы (пропадает звук, гаснет подсветка индикаторов, показался дымок и т. п.), немедленно проконсультируйтесь со своим дилером или с уполномоченным сервисным центром.
- Отключайте питание аппарата, если не пользуетесь им в течение продолжительного времени. В противном случае сокращается его срок службы.

ПРЕДОСТЕРЕЖЕНИЕ!

НЕ СЛЕДУЕТ УСТАНАВЛИВАТЬ ИЛИ РАЗМЕЩАТЬ ДАННЫЙ АППАРАТ В КНИЖНОМ ШКАФУ, ВСТРОЕННОМ ШКАФУ ИЛИ ДРУГОМ ОГРАНИЧЕННОМ ПРОСТРАНСТВЕ ДЛЯ ТОГО, ЧТОБЫ СОХРАНИТЬ УСЛОВИЯ ХОРОШЕЙ ВЕНТИЛЯЦИИ. УДОСТОВЕРЬТЕСЬ, ЧТО ШТОРЫ И ДРУГИЕ ПОДОБНЫЕ ПРЕДМЕТЫ НЕ ПРЕПЯТСТВУЮТ НОРМАЛЬНОЙ ВЕНТИЛЯЦИИ ДЛЯ ПРЕДОТВРАЩЕНИЯ РИСКА ПОРАЖЕНИЯ ЭЛЕКТРИЧЕСКИМ ТОКОМ ИЛИ ВОЗНИКНОВЕНИЯ ПОЖАРА ИЗ-ЗА ПЕРЕГРЕВА.

Umístění

Neumísťujte tento prístroj na:

- priamom slnečnom žarení
- miestach s vysokou teplotou
- miestach s vysokou vlhkosťou
- miestach s nadmernými vibráciami
- nerovnom povrchu (Umístěte přístroj na ploché, vodorovné podložce.)

Nedodržení výše uvedených pokynů může mít za následek poškození skříňě přístroje a/nebo jeho vnitřních součástí a tímto ke zkrácení životnosti přístroje.

Pokládání na sebe

Nikdy nepokládejte těžké předměty na tento přístroj či kabel síťového přívodu.

Napětí

- Použití vysokého síťového, jako např. pro klimatizační zařízení, je velice nebezpečné. Připojení k takovému zdroji by mohlo způsobit vznik požáru.
- Nelze použít zdroj stejnosměrného napětí. Vždy pečlivě zkontrolujte elektrický zdroj, zvláště na lodí nebo na jiných místech, kde se používá stejnosměrné napětí.

Ochrana kabelu síťového přívodu před poškozením

- Vyvarujte se pořezání, poškrábání nebo špatného zapojení kabelu síťového přívodu, neboť by mohlo dojít k požáru či úrazu elektrickým proudem. Také byste se měli vyvarovat přílišného ohýbání, tahání nebo zaplétání tohoto kabelu.
- Nevytahujte kabel síťového přívodu ze zásuvky taháním za kabel, mohlo by dojít k úrazu elektrickým proudem. Při vytahování kabelu síťového přívodu ze zásuvky jej pevně uchopte za vidlici.
- Nikdy se nedotýkejte kabelu síťového přívodu mokřými rukama, mohlo by dojít k vážnému úrazu elektrickým proudem.

NEBEZPEČÍ!
PŘI ODKRYTÍ A
ODJIŠTĚNÍ
BEZPEČNOSTNÍCH SPÍNAČŮ
HROZÍ NEBEZPEČÍ
NEVIDITELNÉHO
LASEROVÉHO ŽÁŘENÍ.
CHRAŇTE SE PŘED PŘÍMÝM
ZÁSAHEM LASEROVÝM
PAPRSKEM.

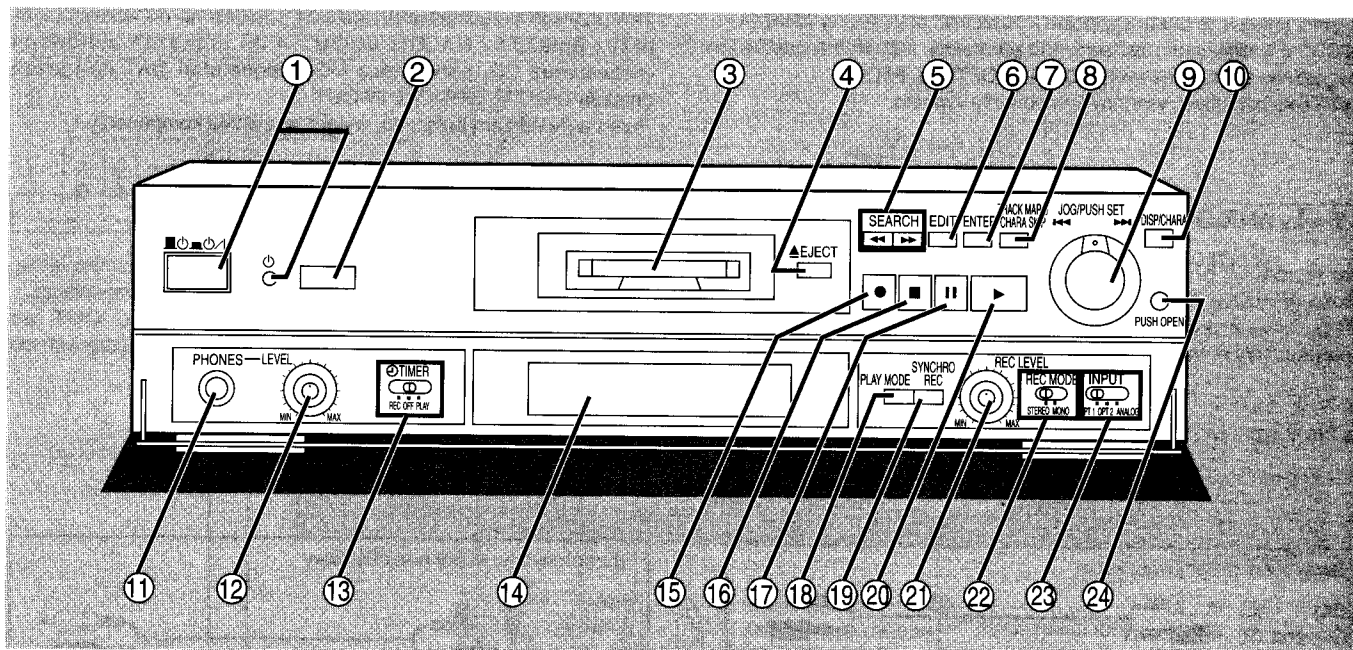

Номер	Название	См. стр.
①	Кнопка вкл./выкл. аппарата (/) и индикатор дистанционной готовности () ...64, 68 Используйте эту кнопку для включения и выключения аппарата. ■ (выкл): Аппарат находится в режиме готовности. ■ (вкл): Аппарат включен. Включение и выключение аппарата возможно с помощью пульта ДУ. Когда аппарат выключается с помощью пульта ДУ, он находится в режиме дистанционной готовности, и высвечивается индикатор. В состоянии готовности и состоянии дистанционной готовности аппарат все еще потребляет небольшое количество электроэнергии. В режиме готовности используется меньше электроэнергии.	
②	Сенсор сигнала дистанционного управления.....62	
③	MD-паз.....64, 68	
④	Кнопка разгрузки (EJECT).....66, 68	
⑤	Кнопки поиска (, SEARCH).....68	
⑥	Кнопка режима монтажа (EDIT)80	
⑦	Кнопка ввода, используемая при монтаже (ENTER)80	
⑧	Кнопка выбора режима метки трека/пропуска символа (TRACK MARK/CHARA SKIP)64, 80	
⑨	Регулятор JOG/пропуска (JOG/PUSH SET ,)68, 70	

Номер	Название	См. стр.
⑩	Кнопка выбора режима дисплея/выбора символа (DISP/CHARA).....78, 80	
⑪	Гнездо наушников (PHONES).....78	
⑫	Регулятор уровня наушников (LEVEL).....78	
⑬	Переключатель таймера (TIMER).....94	
⑭	Дисплей	
⑮	Кнопка записи ().....64, 78	
⑯	Кнопка остановки ().....64, 68	
⑰	Кнопка паузы ().....66, 68	
⑱	Переключатель режимов воспроизведения (PLAY MODE).....72, 74	
⑲	Кнопка синхронной записи (SYNCHRO REC)70	
⑳	Кнопка включения воспроизведения/начала записи ().....64, 68	
㉑	Регулятор уровня записи (REC LEVEL)66	
㉒	Переключатель режимов записи (REC MODE)64	
㉓	Переключатель входов (INPUT)64	
㉔	Кнопка открывания панели (PUSH OPEN) Нажимайте эту кнопку, чтобы открыть прозрачную панель. Закрывайте панель рукой.	

Примечание

Прозрачная панель открыта во всех объяснениях в этой инструкции.

В случае соскока прозрачной панели

1. Вставить панель, как показано на иллюстрации.
2. Установить панель параллельно аппарату и сильно нажать на рычажки в направлении вниз и внутрь, так чтобы их положение зафиксировалось.
3. Проверить, правильно ли движется панель.
Если нет, снять ее и повторить вышеописанные действия.

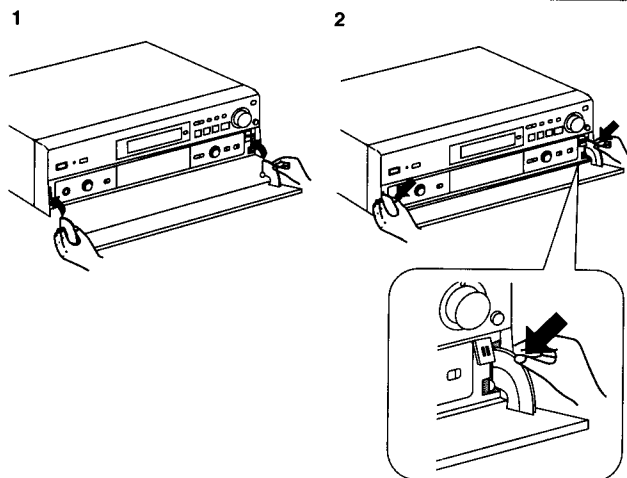

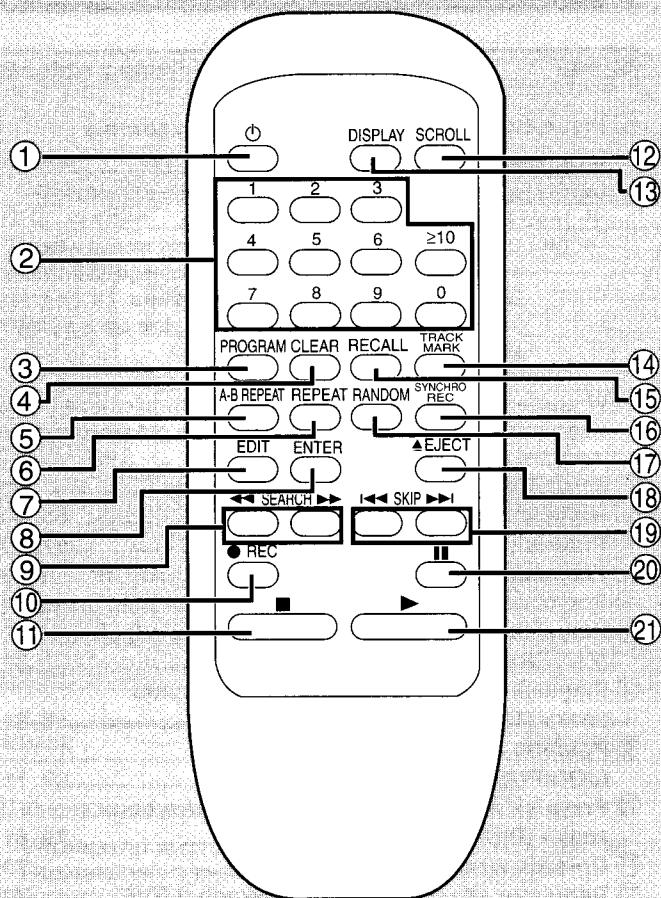

Номер	Название	См. стр.
①	Кнопка вкл./выкл. аппарата ()	64, 68
	Если кнопка [] аппарата нажата (), то с помощью данной кнопки возможно его включение и выключение.	
②	Цифровые кнопки (1-0, ≥10)	72
③	Кнопка программирования (PROGRAM)	74
④	Кнопка сброса программы (CLEAR)	74
⑤	Кнопка повторного воспроизведения A-B (A-B REPEAT)	76
⑥	Кнопка повтора (REPEAT)	76
⑦	Кнопка режима монтажа (EDIT)	88
⑧	Кнопка ввода, используемая при монтаже (ENTER)	88
⑨	Кнопки поиска (SEARCH)	68
⑩	Кнопка записи ()	64, 78
⑪	Кнопка остановки ()	64, 68
⑫	Кнопка прокрутки дисплея (SCROLL)	78
⑬	Кнопка выбора режима дисплея (DISPLAY)	78
⑭	Кнопка выбора метки трека (TRACK MARK)	64
⑮	Кнопка вызова из памяти (RECALL)	74
⑯	Кнопка синхронной записи (SYNCHRO REC)	70
⑰	Кнопка произвольного воспроизведения (RANDOM)	72
⑱	Кнопка разгрузки ()	66, 68
⑲	Кнопки пропуска (SKIP)	68
⑳	Кнопка паузы ()	66, 68
㉑	Кнопка включения воспроизведения/начала записи ()	64, 68

Подготовка пульта дистанционного управления

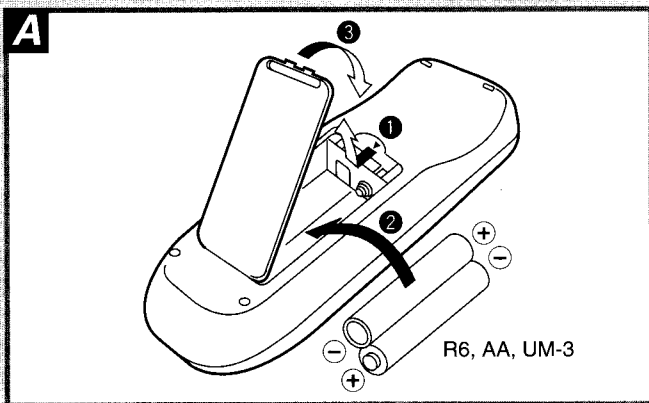

Вставьте батарейки, соблюдая правильные полярности (+, -).

- Не используйте вместе старые и новые батарейки или батарейки разных типов (марганцевые и щелочные и т.п.).
- Никогда не подвергайте батарейки сильному нагреву или воздействию пламени; не пытайтесь их разобрать; убедитесь в том, что они не закорочены.
- Если пульт ДУ длительное время не будет использоваться, то выньте батарейки и храните их в прохладном темном месте.
- Не перезаряжайте щелочные или марганцевые батарейки.
- Не снимайте наружную оболочку батареек и не используйте батарейки со снятой оболочкой.
- Не используйте батареи перезаряжаемого типа.

Неправильное обращение с батареями может стать причиной вытекания электролита, который при попадании предметы может повредить их и вызвать возгорание. В случае вытекания электролита из батарей обратитесь к своему торговому посреднику. В случае попадания электролита на какую-либо часть тела хорошо смойте его водой.



Правильный метод использования

Замечания по эксплуатации

- Не размещайте препятствия между сенсором сигнала дистанционного управления и пультом ДУ.
- Не подвергайте сенсор сигнала дистанционного управления воздействию прямых солнечных лучей или яркого света инвертной люминесцентной лампы.
- Позаботьтесь о том, чтобы сенсор сигнала дистанционного управления и кончик пульта ДУ не были покрыты пылью.
- Если система установлена на стойке со стеклянными дверцами, толщина или цвет этих дверец может вызвать необходимость в использовании пульта ДУ на более близком расстоянии от системы.

Меры предосторожности при обращении с дисками

- Не ставьте на пульт тяжелые предметы.
- Не разбирайте и не переделывайте пульт.
- Не проливайте на пульт воду или другие жидкости.

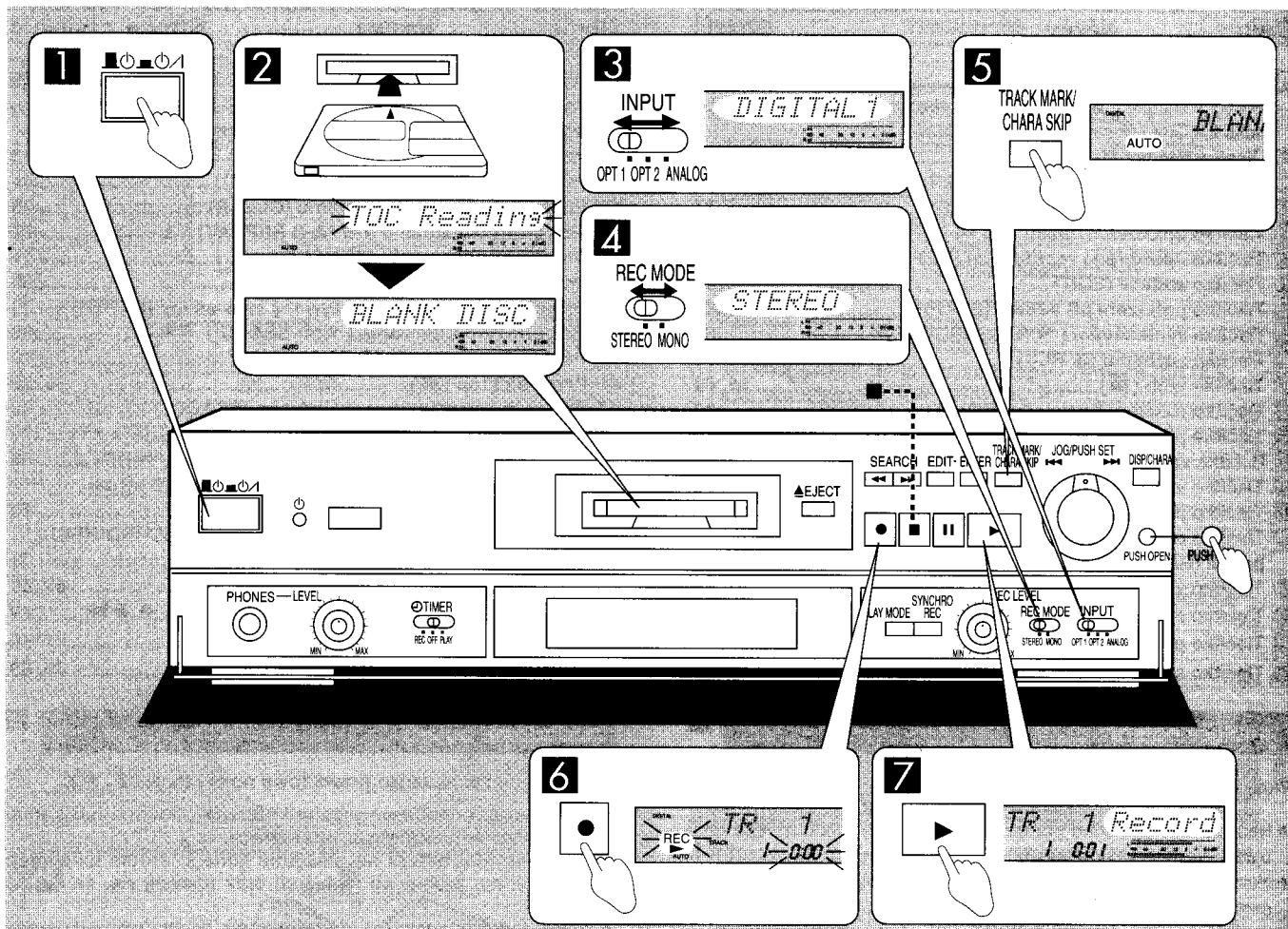

Если Вы используете MD впервые, то справьтесь в словаре на стр. 102 для уточнения терминологии.

Перед началом эксплуатации

Включите аппарат, с которого Вы будете производить запись, и подготовьте его к воспроизведению.

- 1** Нажмите кнопку [].
Аппарат включится.

- 2** Вставьте MD, предназначенный для записи.
Загрузка MD происходит автоматически, как только он вставлен в аппарат.
На дисплее отобразится мигающая индикация "TOC Reading", а затем появится текстовая информация о диске.

- 3** С помощью кнопки [INPUT] выберите входные разъемы, подлежащие использованию.
OPT 1: Когда используется разъем DIGITAL OPTICAL IN 1
OPT 2: Когда используется разъем DIGITAL OPTICAL IN 2
ANALOG: Когда используется разъем ANALOG IN

- 4** С помощью кнопки [REC MODE] выберите режим записи.
STEREO: Обычный режим записи.
MONO: В этом режиме может быть записано количество материала в два раза больше, чем в режиме STEREO.

- 5** С помощью кнопки [TRACK MARK/CHARA SKIP] выберите режим вставки меток.
При каждом нажатии данной кнопки: режим AUTO включается и выключается.
AUTO: Метки трека вставляются автоматически (→ см. стр. 66).

Нет индикации AUTO: Если метки трека не нужны, или если Вы желаете вставлять их вручную (→ см. стр. 70).

- 6** Нажмите кнопку [●].
Аппарат переходит в режим ожидания записи.
Если в пункте 3 Вы выбрали разъем ANALOG: Отрегулируйте уровень записи.
(→ Более подробно см. стр. 66).

- 7** Нажмите кнопку [▶], чтобы начать запись и воспроизведение источника звука.

Для остановки записи

Нажмите кнопку [■].
Если с дисплея исчезнет индикация "UTOC Writing", то это означает, что запись закончена.

Примечания

- Изменение режимов записи и нанесения меток, а также входного источника невозможно во время записи.
- Не выключайте аппарат и не производите разгрузку диска, пока на дисплее отображается индикация "UTOC Writing". Это может вызвать стирание записи и повреждение диска.

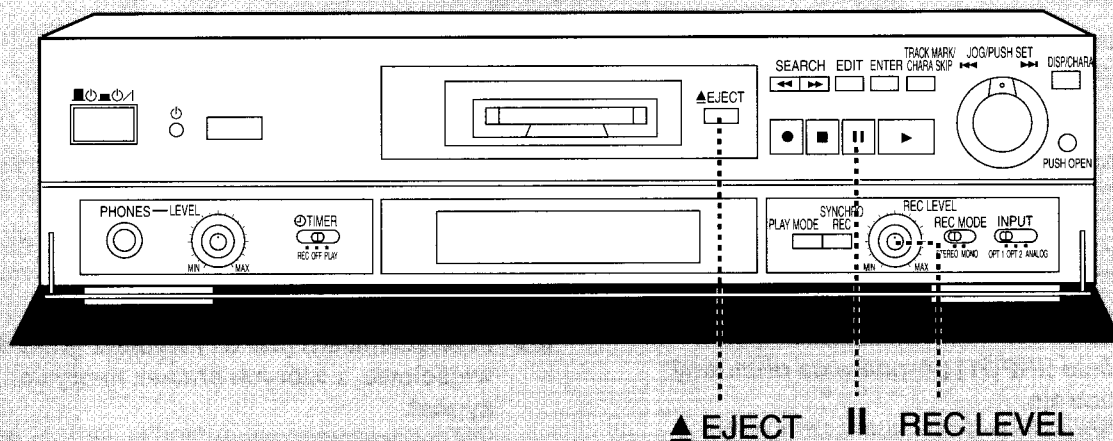

Чтобы сделать паузу в записи

Нажмите кнопку [||].

Метка трека добавляется в случае, если режим нанесения меток был установлен в положение AUTO.

Для возобновления записи снова нажмите кнопку.

Для разгрузки MD

Нажмите кнопку [▲ EJECT].

Примечание

Новая запись начнется с того места, где закончилась последняя запись, поэтому нет необходимости искать незаписанный участок.

Произведение записи на треки невозможно. Если трек больше не требуется, и Вам нужно освободить место на диске, то используйте функции монтажа.

Автотрекинг (⇒ См. пункт 5 на стр. 64)

При установке в положение AUTO метки трека вставляются в порядке их приема с цифрового источника, или через трехсекундные незаписанные участки при аналоговой записи.

Метки трека могут быть вставлены неправильно во время аналоговой записи в следующих случаях:
 Если промежуток между треками короткий;
 Если между треками имеется шум;
 Если имеются части трека, которые воспроизводятся на очень низком уровне;
 Если запись начата в середине трека (первый незаписанный промежуток после начала записи не зарегистрирован).
 Используйте функции монтажа по окончании записи для исправления меток трека.

Как отрегулировать уровень записи

Регулировка необходима при аналоговой записи

- ① Включите воспроизведение источника, с которого будет производиться запись.
- ② Поворачивайте регулятор [REC LEVEL], чтобы выбрать правильный уровень.
 Установите регулятор в такое положение, при котором наивысший уровень источника доводит измерители пикового уровня до 0 дБ. (Если уровень является слишком высоким, высвечивается красный индикатор.)

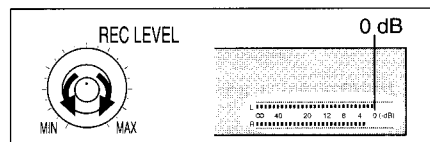

- ③ Остановите воспроизведение источника.
 Теперь начинайте запись (⇒ см. пункт 7 на стр. 64).

Цифровая запись (⇒ См. пункт 3 на стр. 64)

В результате ввода аудиосигнала через разъемы OPT 1 или OPT 2 запись начнет осуществляться в цифровом формате. В данном аппарате предусмотрен преобразователь частоты дискретизации.

Это позволяет Вам записывать звук со спутниковых и кабельных тюнеров (32 кГц и 48 кГц).

Если оборудование источника не подсоединено или подсоединено неправильно, то на дисплее отобразится индикация "DIGITAL IN UNLOCK".

Количество возможных записей и перезаписей цифрового материала ограничено (⇒ см. стр. 102).

Регулировки уровня записи производятся автоматически.

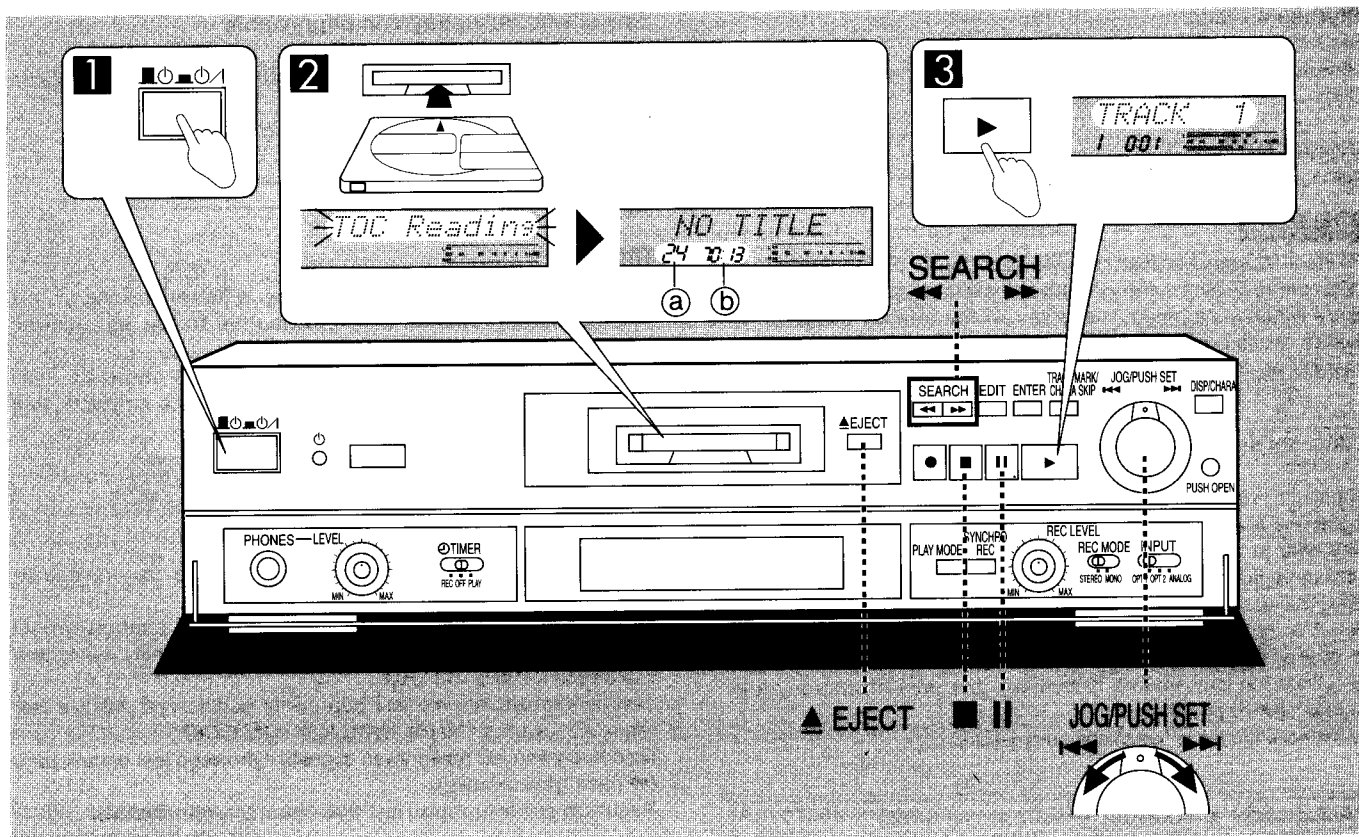

Если Вы используете MD впервые, то справьтесь в словаре на стр. 102 для уточнения терминологии.

1 Нажмите кнопку [].
Аппарат включится.

2 Вставьте MD.
Загрузка MD происходит автоматически, как только он вставлен в аппарат.
На дисплее отобразится мигающая индикация "TOC Reading", а затем появится текстовая информация о диске.
a) Общее количество треков
b) Суммарное время воспроизведения

3 Нажмите кнопку [].

Для пропуска треков	JOG/PUSH SET назад вперед
Для нахождения определенной точки на MD	SEARCH назад вперед Диск будет воспроизводиться с высокой скоростью, пока не будет отпущена кнопка.

Для остановки воспроизведения
Нажмите кнопку [].

Для паузы в воспроизведении
Нажмите кнопку [].
Для возобновления воспроизведения снова нажмите кнопку.

Для разгрузки MD
Нажмите кнопку [EJECT].

Справка
Аппарат автоматически воспроизводит стерео и монофонические MD.

Синхронная запись

Запись начнется, как только будет обнаружен входной звуковой сигнал.

- 1** Вставьте MD, выберите источник, режимы записи и вставки меток (→ пункты 1 - 5 на стр. 64).
Если Вы выбрали аналоговый вход, то нажмите кнопку [●], отрегулируйте уровень записи и нажмите кнопку [■].
- 2** Нажмите кнопку [SYNCHRO REC].
На дисплее отобразится индикация "SYNCHRO".
- 3** Нажмите кнопку [●].
Аппарат перейдет в режим ожидания записи.
- 4** Начните воспроизведение источника.
Запись начнется, как только будет обнаружен звуковой сигнал.

Для остановки записи

Нажмите кнопку [■].

Если с дисплея исчезнет индикация "UTOC Writing", то это означает, что запись закончена.

Чтобы сделать паузу в записи

Выполните паузу или остановку источника звука, и аппарат перейдет в режим паузы на 4 секунды. Запись возобновляется, когда источник снова запущен. Кнопка [■] на этом аппарате не работает, когда включена эта функция.

Этот аппарат переходит в режим паузы, когда закончено воспроизведение.

Нажмите кнопку [■] для отмены функции.

Примечание

Возможно ухудшение качества записи, если уровень громкости начала трека слишком низок, или если внутри трека имеются почти беззвучные фрагменты. Не используйте данную функцию, если источник, который Вы записываете, содержит такие треки. (После записи при помощи функции монтажа можно добавить метки трека.)

Добавление меток трека во время записи

Добавьте метки трека по желанию.

Во время записи

Нажмите кнопку [JOG/PUSH SET].

При каждом нажатии кнопки добавляется метка трека, и количество треков увеличивается.

Справка

Можно вставить до 254 меток трека.

A

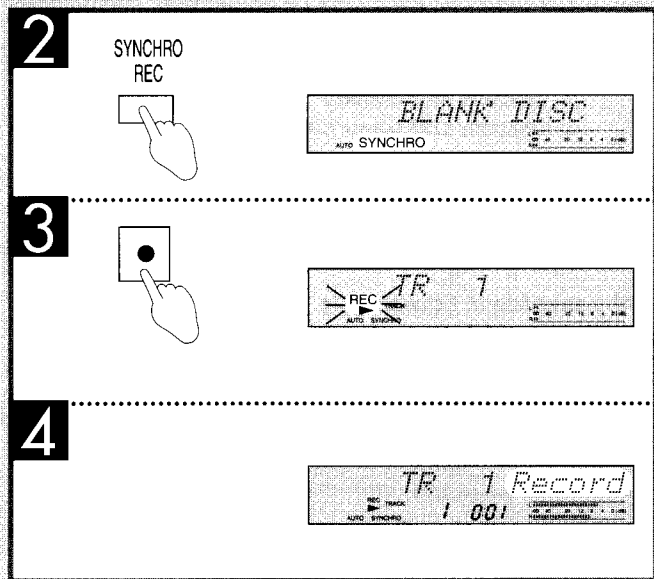
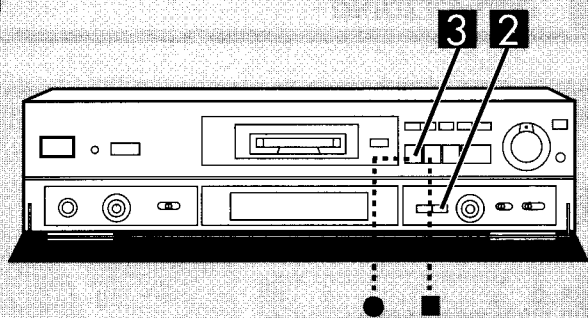

B

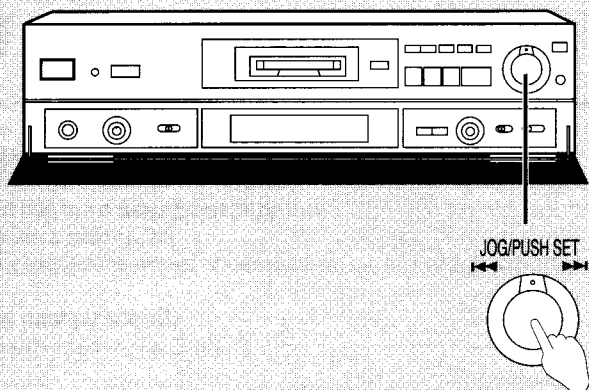

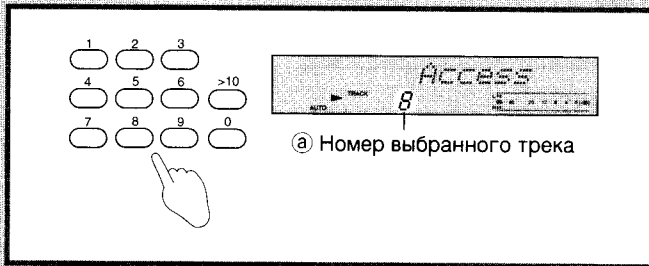
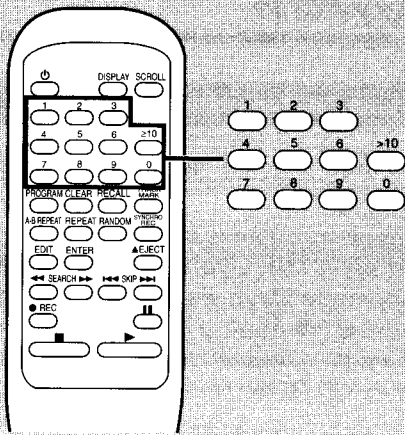
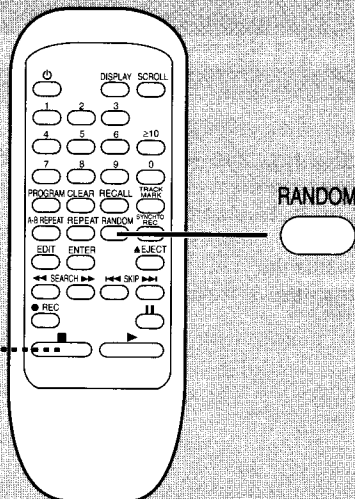
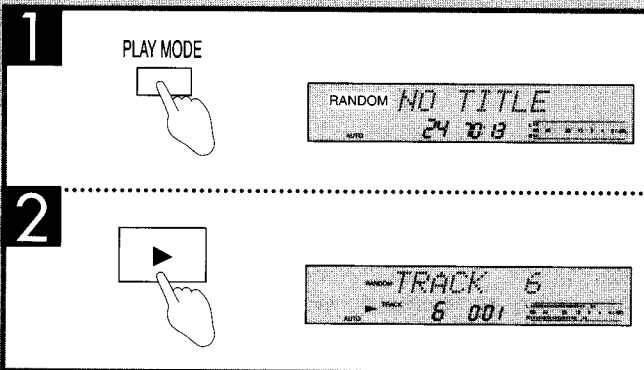
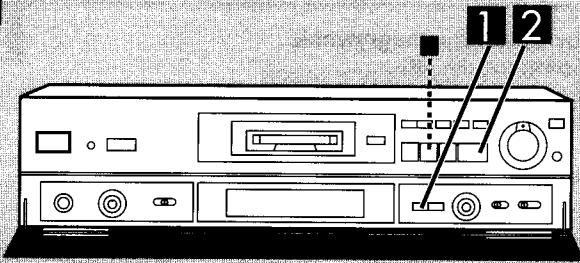
A**B**

Другие режимы воспроизведения

Прямое воспроизведение (только с помощью пульта ДУ)

Для воспроизведения трека введите соответствующий номер.

Во время остановки или воспроизведения

Нажмите цифровые кнопки.

Начнется воспроизведение выбранного трека. Воспроизведение будет продолжаться до конца последнего трека.

Для выбора трека от 1 до 9

Нажмите соответствующую цифровую кнопку.

Для выбора двузначного номера (от 10 до 99)

Сначала нажмите кнопку ≥ 10 , а затем соответствующие цифровые кнопки.

например, трек 10: ≥ 10 → [1] → [0]

Для выбора трехзначного номера (от 100 до 254)

Сначала дважды нажмите кнопку ≥ 10 , а затем соответствующие цифровые кнопки.

например, трек 235: ≥ 10 → ≥ 10 → [2] → [3] → [5]

Произвольное воспроизведение

Воспроизведение всех треков MD в произвольном порядке.

На основном аппарате

Во время остановки

1 Нажмите кнопку [PLAY MODE], чтобы на дисплее отобразилась индикация "RANDOM".

При каждом нажатии данной кнопки индикация меняется следующим образом:
PRGM → RANDOM → нет индикации

2 Нажмите кнопку [▶].

Все треки воспроизведутся один раз в произвольном порядке.

На пульте ДУ

Во время остановки

Нажмите кнопку [RANDOM].

Сразу же начнется произвольное воспроизведение.

Для отмены произвольного воспроизведения

Нажмите кнопку [■]. (Нажмите дважды, если аппарат находится в режиме воспроизведения).

На дисплее погаснет индикация "RANDOM".

Примечание

Во время произвольного воспроизведения невозможно выполнение пропуска назад к трекам, которые уже были воспроизведены, или выполнение поиска назад или вперед между треками.

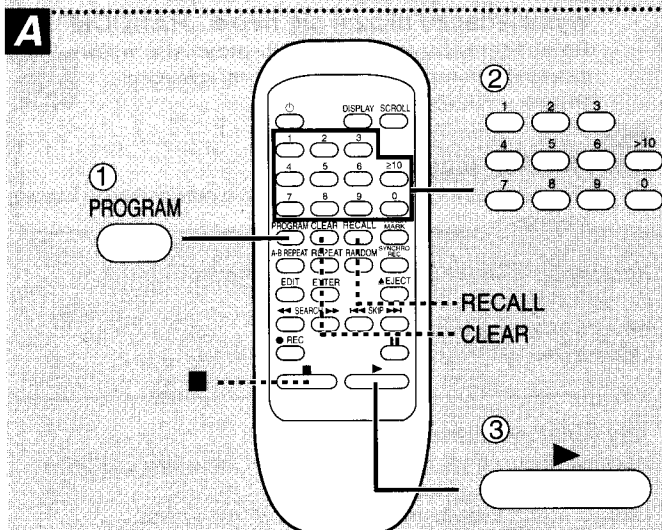
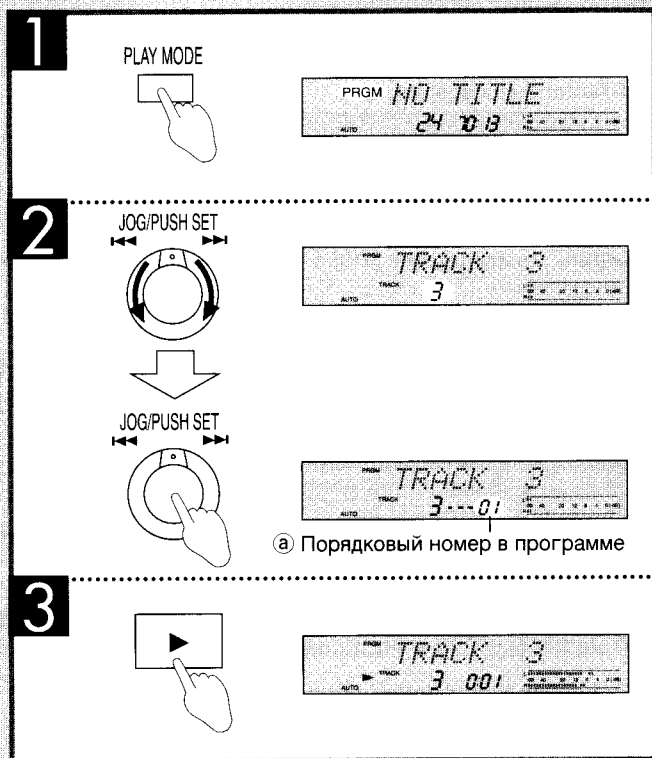
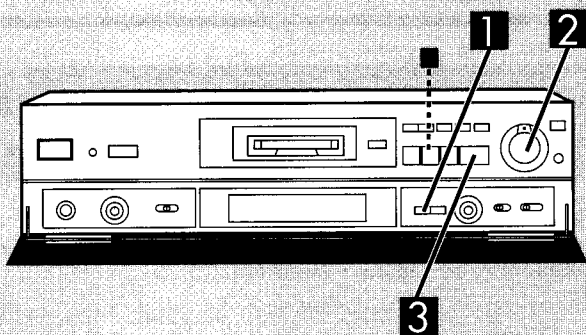

Программное воспроизведение

Данная функция позволяет Вам воспроизводить до 24 треков в выбранном порядке.

На основном аппарате
Во время остановки

1 Нажмите кнопку [PLAY MODE], чтобы на дисплее отобразилась индикация "PRGM". При каждом нажатии данной кнопки индикация меняется следующим образом: PRGM → RANDOM → нет индикации

2 Поворачивайте регулятор [JOG/PUSH SET], а затем нажмите на него, когда на дисплее отобразится желаемый номер трека. Повторите операции, описанные в данном пункте, чтобы запрограммировать все требуемые треки в желаемом порядке.

Если в программе не осталось места, то на дисплее отобразится индикация "FULL".

3 Нажмите кнопку [▶]. Начнется воспроизведение выбранной программы.
• Программа сохранится в памяти, даже если аппарат был выключен и затем снова включен.

На пульте ДУ **A**

Во время остановки

- ① Нажмите кнопку [PROGRAM].
- ② При помощи цифровых кнопок выберите треки в желаемом порядке (→ для более подробной информации см. стр. 72).
- ③ Нажмите кнопку [▶].

Для отмены программного воспроизведения

Нажмите кнопку [■]. (Нажмите дважды, если аппарат находится в режиме воспроизведения.) На секунду на дисплее отобразится индикация "CLEAR", а индикация "PRGM" исчезнет. Содержимое программы также стирается.

Проверка содержимого программы (только с помощью пульта ДУ)

Нажмите кнопку [RECALL]. При каждом последующем нажатии этой кнопки на дисплее отображается номер очередного трека и его порядковый номер в программе.

Для стирания определенных треков программы (только с помощью пульта ДУ)

1. Последовательно нажимайте кнопку [RECALL], пока на дисплее не появится индикация трека, который необходимо стереть.
2. Пока на дисплее отображается индикация "RECALL", нажмите кнопку [CLEAR]. На дисплее появится индикация "CLEAR", и данный трек будет удален из программы.

Нет необходимости в нажатии кнопки [RECALL], если Вы желаете стереть последний трек из программы. Последний трек удаляется при каждом нажатии кнопки [CLEAR].

A

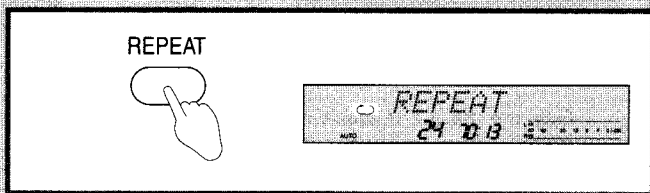
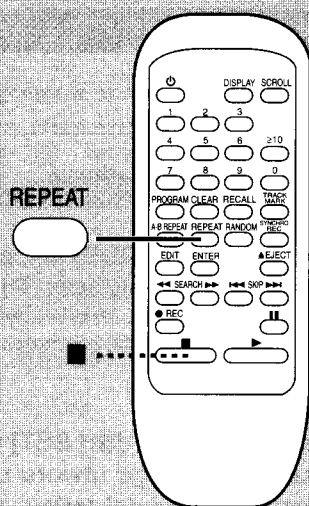

B

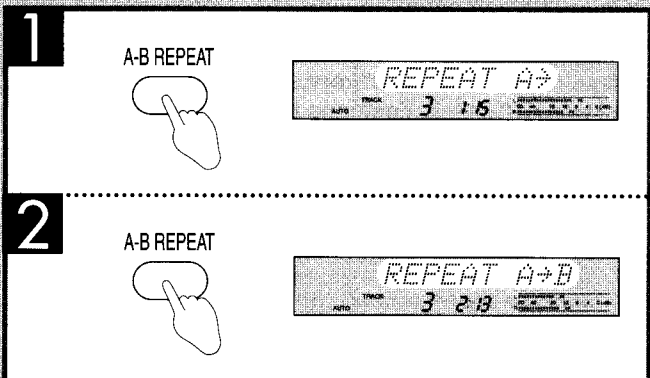
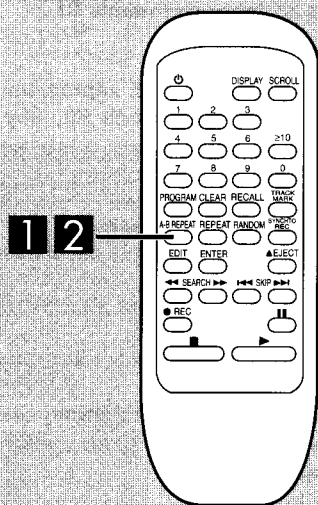

Повторное воспроизведение (только с помощью пульта ДУ)

Повтор одного или всех треков **A**

Нажмите кнопку [REPEAT], чтобы на дисплее отобразилась индикация "⊞" или "1-⊞".

При каждом нажатии данной кнопки индикация меняется следующим образом: ⊞ → 1-⊞ → нет индикации

⊞ : повторно воспроизводятся все треки
Этот режим также функционирует во время произвольного и программного воспроизведения.

Перед началом или после начала воспроизведения нажмите кнопку [REPEAT], чтобы на дисплее отобразилась индикация "⊞".

1-⊞ : повторно воспроизводится один трек
Если данный режим включен во время воспроизведения, то будет повторно воспроизводиться текущий трек.
Если данный режим включен перед началом воспроизведения, то после начала воспроизведения будет повторно воспроизводиться первый трек.
Выберите другой трек путем пропуска или прямого выбора с помощью цифровых кнопок.

Отмена повторного воспроизведения

Нажмите кнопку [■]. (Нажмите дважды, если аппарат находится в режиме воспроизведения.)

Данный режим отменяется также, если нажать кнопку [REPEAT], чтобы при этом на дисплее исчезла индикация "⊞" или "1-⊞".

Повтор определенного участка - повтор A-B **B**

Во время воспроизведения

1 Нажмите кнопку [A-B REPEAT] в точке, где должен начинаться повтор.

2 Снова нажмите кнопку [A-B REPEAT] в точке, где повтор должен заканчиваться.
Выбранный участок воспроизведется повторно.

Для отмены повтора A-B

Нажмите кнопку [A-B REPEAT].

Повтор отменяется также в случае остановки воспроизведения.

Примечание

Функция повторного воспроизведения фрагмента повтора A-B недоступна в режимах произвольного, программного или повторного воспроизведения.

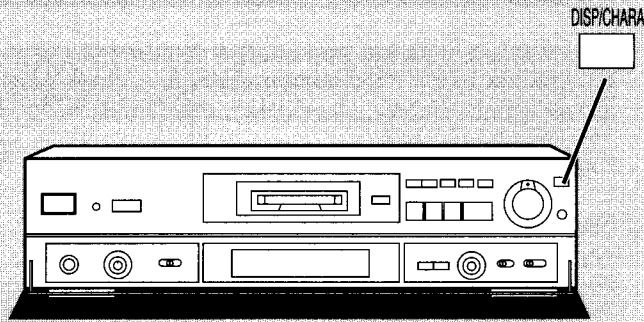
A

Смена информации на дисплее

A

Нажмите кнопку [DISP/CHARA].

При каждом нажатии данной кнопки на дисплее отображается различная информация. Отображаемая информация зависит от состояния аппарата.

Пример

Во время воспроизведения

- ① Название трека и время, прошедшее с начала воспроизведения
- ② Номер трека и время, оставшееся до конца воспроизведения

Во время записи

- ① Номер трека и время, прошедшее с начала его воспроизведения
- ② Время, оставшееся на MD

Во время остановки

- ① Название диска, общее количество треков и суммарное время воспроизведения диска
- ② Время, оставшееся на диске

Справка

Текст длительностью более 12 букв прокручивается на экране в виде бегущей строки при возврате дисплея в любое состояние.

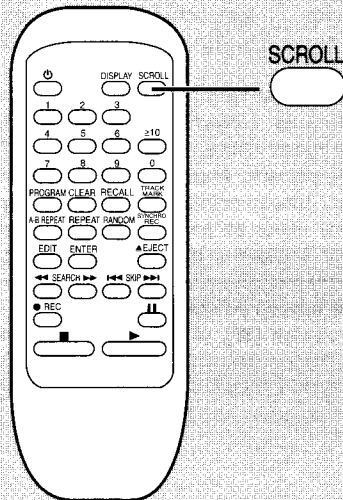
B

Прокрутка дисплея (только с помощью пульта ДУ)

B

Если название диска или названия треков слишком длинные, чтобы целиком поместиться на дисплее, то во время первого доступа к информации аппарат однократно автоматически прокручивает эту информацию на экране в виде бегущей строки. Данная операция позволяет Вам снова полностью посмотреть введенную информацию.

Во время отображения на дисплее названия диска или трека.

Нажмите кнопку [SCROLL].

Информация отобразится на дисплее в виде строки, бегущей справа налево.

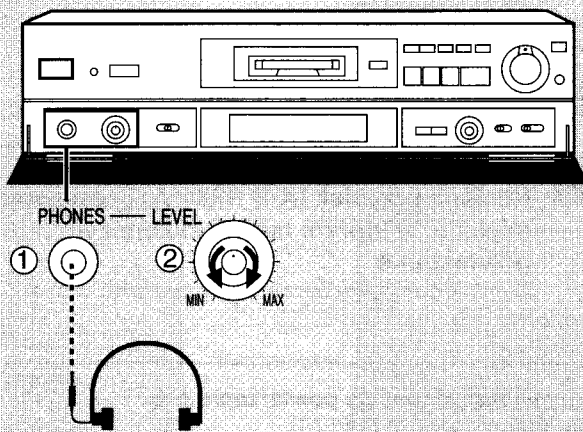
C

Использование наушников

C

- ① Вставьте штекер наушников (не входят в комплект поставки) в гнездо [PHONES].
Тип разъема: 6,3 мм стерео
- ② Поворачивайте регулятор [LEVEL], чтобы отрегулировать уровень громкости.

Примечание

Избегайте продолжительного прослушивания в наушниках на большой громкости во избежание повреждения слуха.

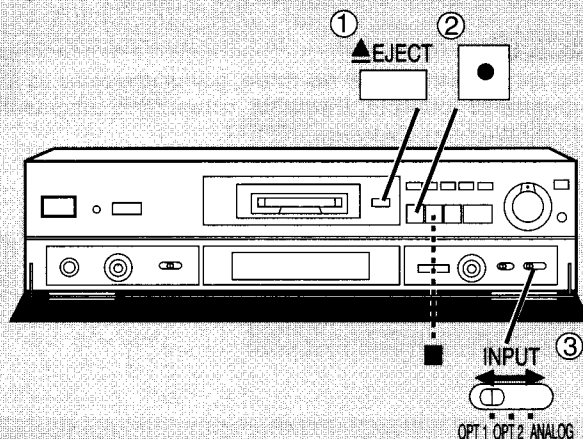
D

Функция монитора

D

Входной сигнал с аппаратов, подсоединенных к входным разъемам данного аппарата, может быть передан на аппараты, подсоединенные к выходным разъемам данного аппарата.

Выходной сигнал подается через разъемы OPTICAL OUT и ANALOG OUT. Данный аппарат преобразует цифровые и аналоговые сигналы автоматически, поэтому Вы можете, например, передать цифровой входной сигнал прямо на аналоговый усилитель.

- ① Нажмите кнопку [▲ EJECT], если MD находится в аппарате. (Эта функция не будет работать, если MD находится в аппарате.)
- ② Нажмите кнопку [●]. (На дисплее появляется индикация "Monitor".)
- ③ Выберите источник с помощью кнопки [INPUT]. Начните воспроизведение на выбранном источнике, и звуковой выходной сигнал подается автоматически. Нажмите кнопку [■] для отмены.

Введение названий треков и дисков

Каждое название может иметь до ста букв.
Один MD может содержать текстовую информацию объемом 1700 букв.
Добавление названия к MD со студийной записью невозможно.

Убедитесь в том, что диск готов к записи.

Во время остановки

- 1** Нажмите кнопку [EDIT], и выберите индикацию "TRACK TITLE?" или "DISC TITLE?".

При каждом нажатии данной кнопки индикация меняется следующим образом: TRACK TITLE? → DISC TITLE? → MOVE? → COMBINE? → TRACK ERASE? → ALL ERASE? → текущая индикация

- 2** Если Вы выбрали индикацию "TRACK TITLE?" Поверните регулятор [JOG/PUSH SET], чтобы выбрать трек.

- 3** Нажмите кнопку [ENTER].
Включится режим ввода текста.

- 4** Нажмите кнопку [DISP/CHARA], чтобы выбрать тип текста.

При каждом нажатии данной кнопки индикация меняется следующим образом: ЗАГЛАВНЫЕ БУКВЫ/символы → строчные буквы/символы → Числа

- 5** Поверните регулятор [JOG/PUSH SET], чтобы выбрать буквы (ⓐ).

На правой стороне дисплея одновременно появятся пять букв.

Поверните регулятор [JOG/PUSH SET] или нажмите кнопку [TRACK MARK/CHARA SKIP], чтобы вывести на дисплей следующие пять букв.

- 6** Нажмите на регулятор [JOG/PUSH SET].
Теперь выбранная буква отображается на левой стороне дисплея, а курсор находится на месте, куда будет введен следующий символ.

- 7** Повторите пункты 4, 5 и 6, чтобы ввести название полностью.

(⇒ Более подробную информацию о вводе текста см. на стр. 82).

- 8** Нажмите кнопку [ENTER].

На дисплее отобразится индикация "UTOC Writing".
Исчезновение данной индикации означает окончание введения названия.

Остановка во время операции

После проведения операций, описанных в пункте 1 или 2: Нажмите кнопку [■].

После проведения операций, описанных в пунктах 3 - 7: Нажмите кнопку [EDIT], затем кнопку [■].

Примечание

Эти режимы не могут быть выбраны нажатием кнопки [EDIT] на пульте ДУ.

продолжение на стр. 82

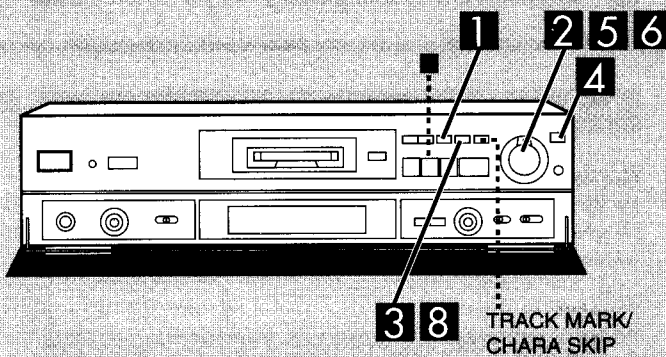

1 EDIT

2 JOG/PUSH SET

ⓐ Номер выбранного трека

3 ENTER

4 DISP/CHARA

5 JOG/PUSH SET

ⓑ

6 JOG/PUSH SET

ⓒ Количество букв

8 ENTER

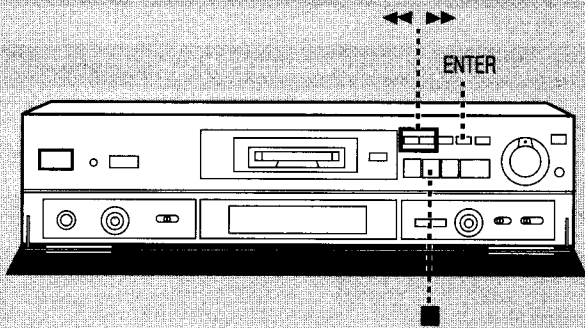

Символы, доступные для названий

Тип текстового режима	Символы (○: пробел)
ЗАГЛАВНЫЕ БУКВЫ/СИМВОЛЫ	ABCDE FGHIJ KLMNO PQRST UVWXY Z ○ ! " # \$ % & ' () * + , - . / : ; < = > ? @ _ `
строчные буквы/символы	abcde fg hij klmno pqrst uvwxy z ○ ! " # \$ % & ' () * + , - . / : ; < = > ? @ _ `
Числа	01234 56789

Монтаж текста

Нажмите кнопку [◀◀] или [▶▶], чтобы переместить курсор.

Стирание букв

Переместите курсор так, чтобы он совпал с буквой, которую необходимо стереть, и нажмите кнопку [■]. Данная буква стирается, а другие буквы сдвигаются, заполняя этот пробел.

Вставка буквы или пробела

Переместите курсор на букву справа от того места, куда необходимо вставить новую букву или пробел. Теперь выберите и введите новую букву при помощи регулятора [JOG/PUSH SET].

Замена букв

- ① Сотрите старую букву.
- ② Вставьте новую букву.

Корректировка названия

- ① Выберите название, подлежащее корректировке (➔ пункты 1 - 3 на стр. 80).
- ② Используя указанные выше методы монтажа, произведите корректировку названия.
- ③ Нажмите кнопку [ENTER].

продолжение на стр. 84

A

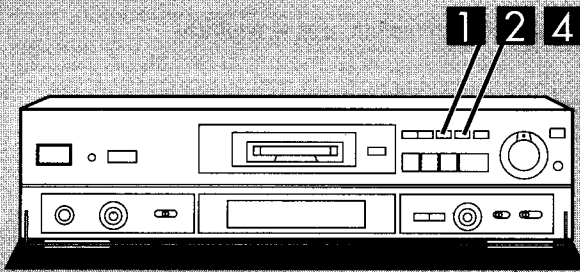

1 **EDIT**

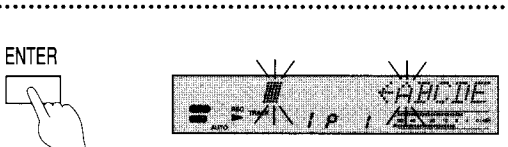
2 **ENTER**

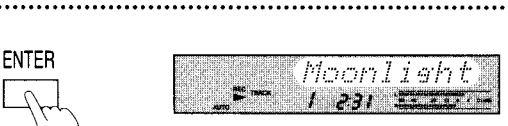
4 **ENTER**

B

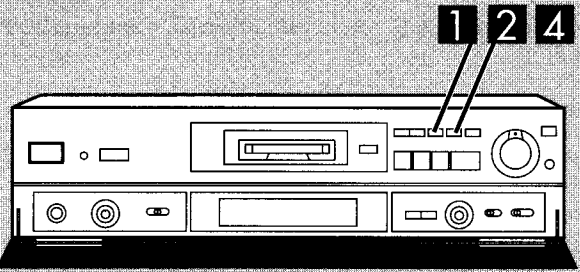

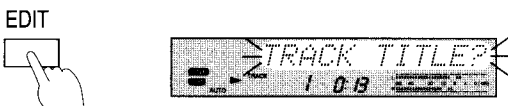
1 **EDIT**

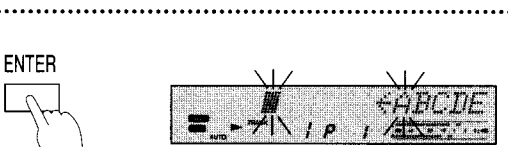
2 **ENTER**

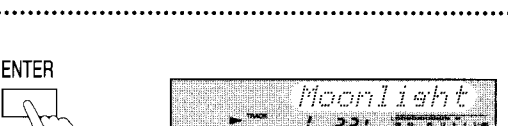
4 **ENTER**

Введение названия записываемого трека A

Во время записи

- 1** **Нажмите кнопку [EDIT].**
 На экране отобразится индикация "TRACK TITLE?".
- 2** **Нажмите кнопку [ENTER].**
- 3** **Введите название**
 (→ пункты 4 - 7 на стр. 80).
 Данная операция может быть продолжена, даже если во время записи произойдет смена трека.
- 4** **Нажмите кнопку [ENTER].**
 Возобновляется предыдущая индикация, и высвечиваются титры.

Название вводится после того, как заканчивается запись, и на дисплее исчезает индикация "UTOC Writing".

Для отмены во время операции

Нажимайте кнопку [EDIT] до тех пор, пока не возобновится нормальная индикация.

Введение названия воспроизводимого трека B

Во время воспроизведения трека

- 1** **Нажмите кнопку [EDIT], чтобы выбрать "TRACK TITLE?".**
 При каждом нажатии данной кнопки индикация меняется следующим образом: TRACK TITLE? → DIVIDE? → MOVE? → COMBINE? → TRACK ERASE? → текущая индикация
- 2** **Нажмите кнопку [ENTER].**
- 3** **Введите название**
 (→ пункты 4 - 7 на стр. 80).
 Трек воспроизводится повторно.
- 4** **Нажмите кнопку [ENTER].**
 Возобновляется предыдущая индикация, и высвечиваются титры.

Название вводится после того, как заканчивается воспроизведение, и на дисплее исчезает индикация "UTOC Writing".

Для отмены во время операции

Нажимайте кнопку [EDIT], пока не отобразится обычная индикация.

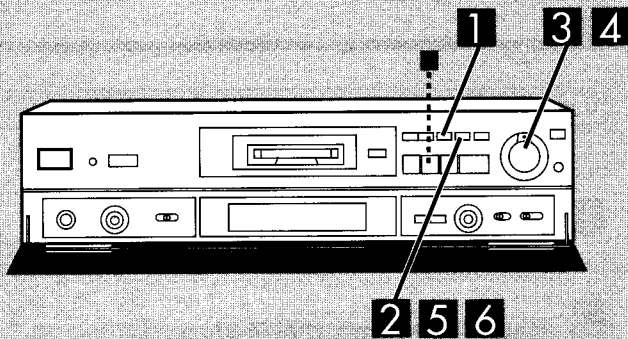

Добавление меток трека для разделения треков - DIVIDE

Данная функция позволяет вручную добавлять метки трека. Это значит, что Вы можете монтировать записанную Вами радиопрограмму или разделить симфонию на отдельные части.

Убедитесь в том, что диск готов к записи.

Во время воспроизведения трека, который Вы хотите разделить

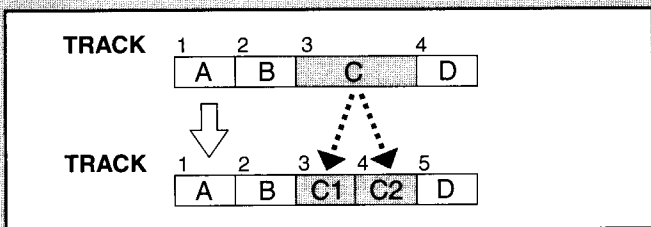

1 Нажмите кнопку [EDIT], чтобы выбрать "DIVIDE?".

При каждом нажатии данной кнопки индикация меняется следующим образом: TRACK TITLE? → DIVIDE? → MOVE? → COMBINE? → TRACK ERASE? → текущая индикация

2 Нажмите кнопку [ENTER].

Если точка, в которой Вы хотите поставить метку трека, уже прошла, то поверните регулятор [JOG/PUSH SET], чтобы вернуться к началу трека. В этом месте Вы можете также выбрать другой трек.

3 В точке, где Вы хотите добавить метку трека. Нажмите кнопку [JOG/PUSH SET].

Начнется повторное воспроизведение 4-секундного (или 8-секундного, если трек записан в монофоническом режиме) отрезка трека, начиная с выбранной точки.

4 Поверните регулятор [JOG/PUSH SET], чтобы отрегулировать положение точки.

Вы можете изменить положение выбранной точки в пределах от -128 до +127, т.е. прибл. на 8 секунд в произвольную сторону от начального положения (на 16 секунд, если трек записан в монофоническом режиме).

5 Нажмите кнопку [ENTER].

На дисплее появится индикация "DIVIDE OK?". Если Вы хотите произвести отмену, то сразу нажмите кнопку [■].

6 Нажмите кнопку [ENTER].

На дисплее появится индикация "UTOC Writing". Исчезновение данной индикации означает окончание введения метки трека. Воспроизведение остановится.

Остановка во время операции

Нажмите кнопку [■].

Для удаления разделительной метки трека

Используйте функцию COMBINE (→ см. стр. 90).

Примечание

- Если был разделен трек, имеющий название, то вторая половина трека останется без названия. Нет никакого прерывания звука, даже если добавлена метка трека.
- Эта функция не может быть выбрана нажатием кнопки [EDIT] на пульте ДУ.

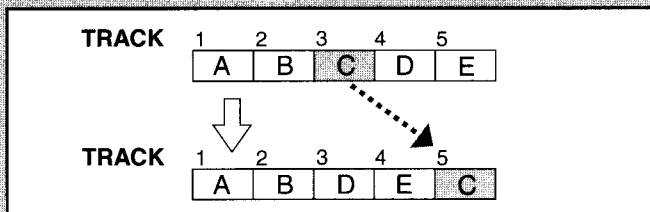
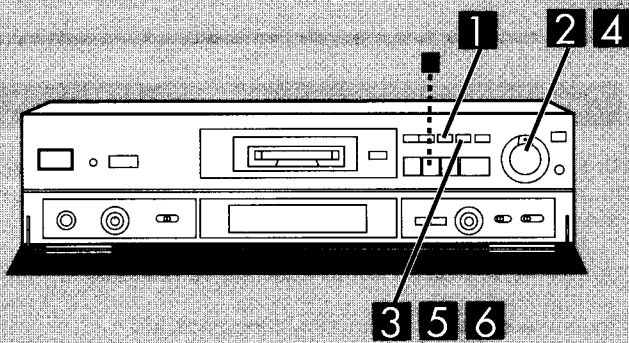

1 EDIT

2 JOG/PUSH SET

а) Номер выбранного трека

3 ENTER

4 JOG/PUSH SET

б) Номер нового трека

5 ENTER

6 ENTER

Перемещение треков - MOVE

Данная функция позволяет Вам постоянно изменять порядок воспроизведения треков.

Убедитесь в том, что диск готов к записи.

Во время остановки

- 1** Нажмите кнопку [EDIT], чтобы выбрать индикацию "MOVE?".
При каждом нажатии данной кнопки индикация меняется следующим образом: TRACK TITLE? → DISC TITLE? → MOVE? → COMBINE? → TRACK ERASE? → ALL ERASE? → текущая индикация
- 2** Поверните регулятор [JOG/PUSH SET], чтобы выбрать трек, который необходимо переместить.
- 3** Нажмите кнопку [ENTER].
- 4** Поворачивайте регулятор [JOG/PUSH SET], чтобы выбрать положение (номер трека), куда необходимо переместить данный трек.
Чтобы переместить трек в положение 5, необходимо, чтобы на дисплее был номер трека "5".
- 5** Нажмите кнопку [ENTER].
На дисплее отобразится сообщение, подтверждающее Ваш выбор.
Если Вы хотите произвести отмену, то сразу нажмите кнопку [■].
- 6** Нажмите кнопку [ENTER].
Исчезновение индикации "UTOC Writing" подтверждает произошедшее перемещение.

Для перемещения трека во время его воспроизведения

Это удобно в случае, если Вы хотите убедиться в том, какой трек Вы перемещаете.

Во время воспроизведения трека, который необходимо переместить.

- 1** Нажмите кнопку [EDIT], чтобы выбрать индикацию "MOVE?".
При каждом нажатии данной кнопки индикация меняется следующим образом: TRACK TITLE? → DIVIDE? → MOVE? → COMBINE? → TRACK ERASE? → текущая индикация
- 2** Нажмите кнопку [ENTER].
- 3** Поверните регулятор [JOG/PUSH SET], чтобы выбрать положение (номер трека), куда необходимо переместить данный трек.
- 4** Дважды нажмите кнопку [ENTER].
Перемещение подтверждается после того, как с дисплея исчезнет сообщение "UTOC Writing" и воспроизведение остановится.

Для отмены во время операции

Нажмите кнопку [■].

Для возврата трека в первоначальное положение
Повторите операции, указанные в вышеописанных пунктах, выбрав в пункте 4 первоначальное положение трека.

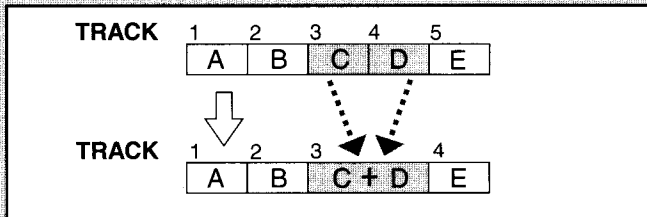
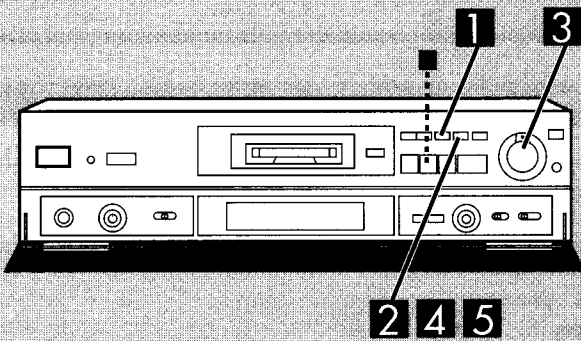

- 1** EDIT

- 2** ENTER

- 3** JOG/PUSH SET

- 4** ENTER

- 5** ENTER

Объединение треков - COMBINE

Данная функция удаляет метку трека, поэтому треки по обе стороны от нее становятся фактически одним треком. Это удобно при удалении меток трека, которые были ошибочно добавлены во время записи.

Убедитесь в том, что диск готов к записи.

Во время остановки

- 1** Нажмите кнопку [EDIT], чтобы выбрать индикацию "COMBINE?".
 При каждом нажатии данной кнопки индикация меняется следующим образом: TRACK TITLE? → DISC TITLE? → MOVE? → COMBINE? → TRACK ERASE? → ALL ERASE? → текущая индикация
- 2** Нажмите кнопку [ENTER].
- 3** Поверните регулятор [JOG/PUSH SET], чтобы выбрать два трека, подлежащие объединению.
- 4** Нажмите кнопку [ENTER].
 На дисплее появляется сообщение, подтверждающее Ваш выбор.
 Если Вы хотите произвести отмену, то сразу нажмите кнопку [■].
- 5** Нажмите кнопку [ENTER].
 На дисплее появится индикация "UTOC Writing".
 Исчезновение данной индикации будет означать, что метка трека стерта.

Объединение треков во время воспроизведения

Перед началом операции полезно проверить треки, которые Вы хотите объединить.

- Во время воспроизведения второго трека
- ① Нажмите кнопку [EDIT], чтобы выбрать индикацию "COMBINE?".
 При каждом нажатии данной кнопки индикация меняется следующим образом: TRACK TITLE? → DIVIDE? → MOVE? → COMBINE? → TRACK ERASE? → текущая индикация
 - ② Три раза нажмите кнопку [ENTER].
 На дисплее появляется индикация "UTOC Writing".
 Исчезновение этой индикации означает, что метка трека стерта.
 Воспроизведение остановится.

Для отмены во время операции
 Нажмите кнопку [■].

Чтобы снова разделить треки
 Используйте функцию DIVIDE (⇒ стр. 86).

Примечание

Трек, записанный в стереофоническом режиме, и трек, записанный в монофоническом режиме, не могут быть объединены.
 Если оба трека имеют названия, то после их объединения остается только название первого трека.

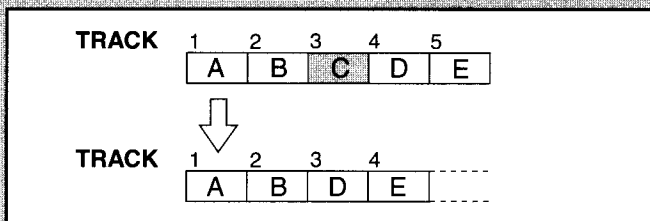
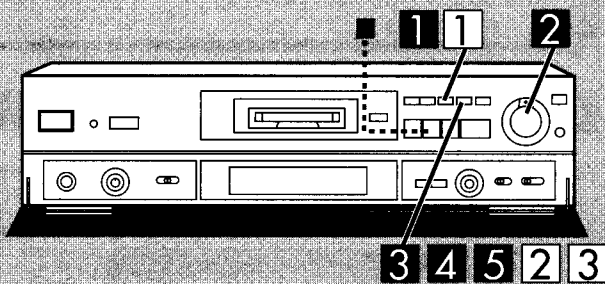

1 EDIT

2 JOG/PUSH SET

3 ENTER

а) Доступное время

4 ENTER

5 ENTER

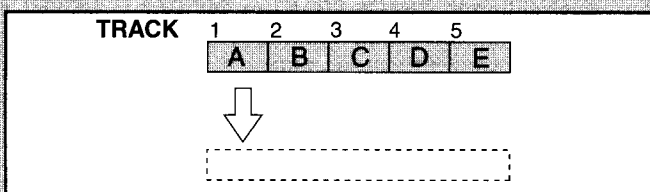

1 EDIT

2 ENTER

3 ENTER

Стирание треков

Ненужные треки могут быть стерты, и, таким образом, можно увеличить имеющееся время записи.

Убедитесь в том, что диск готов к записи.

Во время остановки

- 1** Нажмите кнопку [EDIT], чтобы выбрать "TRACK ERASE?".
При каждом нажатии данной кнопки индикация меняется следующим образом: TRACK TITLE? → DISC TITLE? → MOVE? → COMBINE? → TRACK ERASE? → ALL ERASE? → текущая индикация
- 2** Поверните регулятор [JOG/PUSH SET], чтобы выбрать трек, который необходимо стереть.
- 3** Нажмите кнопку [ENTER].
На дисплее отобразится время записи, остающееся после стирания этого трека.
- 4** Нажмите кнопку [ENTER].
На дисплее появится сообщение, подтверждающее Ваш выбор.
Если Вы хотите произвести отмену, то сразу нажмите кнопку [■].
- 5** Нажмите кнопку [ENTER].
На дисплее появляется индикация "UTOC Writing".
Исчезновение данной индикации означает, что трек стерт.

Стирание трека во время его воспроизведения

Это удобно, чтобы проверить, что стирается нужный трек.

Во время воспроизведения трека, который необходимо стереть.

- 1** Нажмите кнопку [EDIT], чтобы выбрать "TRACK ERASE?".
При каждом нажатии данной кнопки индикация меняется следующим образом: TRACK TITLE? → DIVIDE? → MOVE? → COMBINE? → TRACK ERASE? → текущая индикация
- 2** Три раза нажмите кнопку [ENTER].
На дисплее появится индикация "UTOC Writing".
Исчезновение данной индикации означает, что трек стерт.
Воспроизведение остановится.

Для отмены во время операции

Нажмите кнопку [■].

Стирание всего MD

Данная операция создает незаписанный диск.

Убедитесь в том, что диск готов к записи.

Во время остановки

- 1** Нажмите кнопку [EDIT], чтобы выбрать индикацию "ALL ERASE?".
При каждом нажатии данной кнопки индикация меняется следующим образом: TRACK TITLE? → DISC TITLE? → MOVE? → COMBINE? → TRACK ERASE? → ALL ERASE? → текущая индикация
- 2** Нажмите кнопку [ENTER].
На дисплее появится сообщение, подтверждающее Ваш выбор.
Если Вы хотите произвести отмену, то сразу нажмите кнопку [■].
- 3** Нажмите кнопку [ENTER].
На дисплее появится индикация "UTOC Writing".
Исчезновение данной индикации означает, что MD стерт.

Для отмены во время операции

Нажмите кнопку [■].

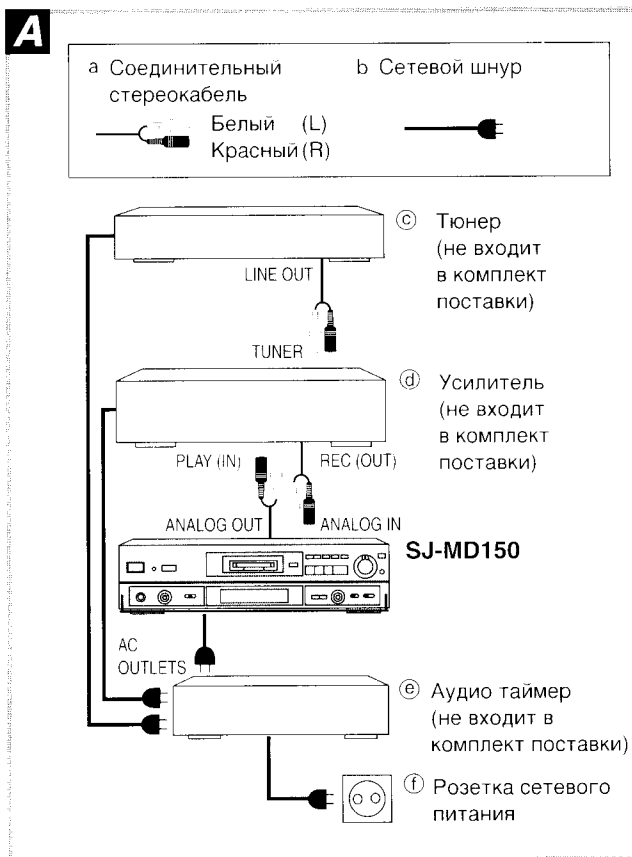

Запись с таймером **B**

Сначала включите все оборудование. Установите тюнер и усилитель так, чтобы воспроизводилась радиостанция, с которой Вы желаете выполнять запись.

- 1** **Подготовьте данный аппарат к записи.**
Выполните операции, описанные в пунктах 1 - 6 на стр. 64, и нажмите кнопку [■].
- 2** **Установите таймер.**
Оборудование, подсоединенное к таймеру, выключается. Установите его для включения по крайней мере за 30 секунд перед началом записи и для выключения по крайней мере за 30 секунд после окончания записи.
- 3** **Выберите "REC" при помощи кнопки [⌚ TIMER].**
Когда таймер включится, то данный аппарат также включится, и начнется запись.

Примечание

Между моментом включения таймера и началом записи будет небольшая пауза.

Воспроизведение с таймером **C**

Включите этот аппарат и усилитель, и установите их так, чтобы воспроизводился MD, который Вы желаете прослушать.

- 1** **Вставьте MD.**
Если Вы желаете воспроизвести определенные треки при включении таймера, запрограммируйте их (→ пункты 1 и 2 на стр. 74).
- 2** **Установите таймер.**
Оборудование, подсоединенное к таймеру, выключается.
- 3** **Выберите "PLAY" при помощи кнопки [⌚ TIMER].**
При включении таймера данный аппарат также включается, и начинается воспроизведение.

Примечание

Между моментом включения таймера и началом воспроизведения будет небольшая пауза.

Важная информация

Убедитесь в том, что когда таймер не используется, с помощью кнопки [⌚ TIMER] выбрано положение "OFF".

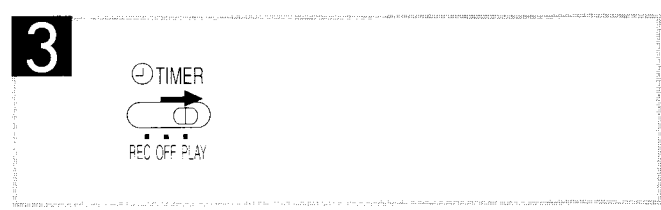
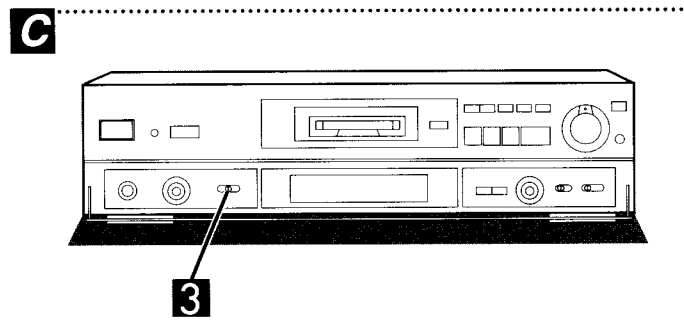
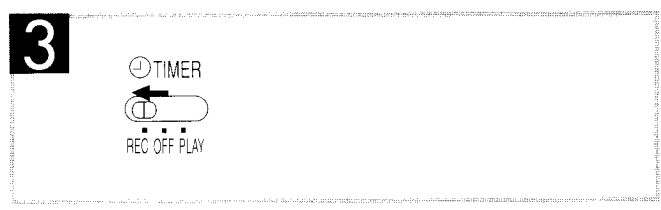
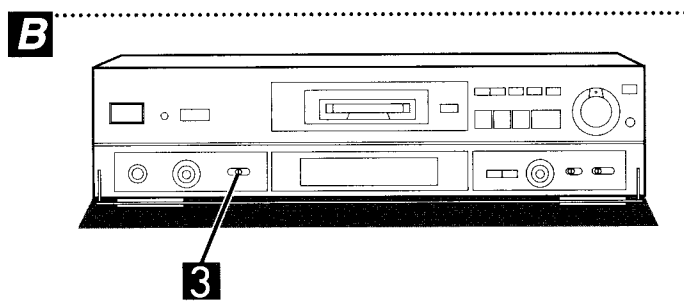

Если такая индикация отображается на дисплее

Индикация дисплея	Значение индикации	Решение
BLANK DISC	На вставленном Вами MD ничего не записано.	Если Вы не собираетесь ничего записывать, то вставьте диск с записанными на нем треками.
CANNOT COMBINE	Вы пытались объединить треки, которые невозможно объединить.	Решения нет. Это ограничение системы.
CANNOT EDIT	Вы пытались объединить трек 1. Вы пытались редактировать названия, которые имеют более, чем 101 букву.	Используйте данную функцию на треках с номером 2 или более. На данном аппарате невозможно редактировать название. Если возможно, то используйте аппарат, на котором было первоначально создано это название, чтобы сократить его длину.
UTOO FULL	Вы пытались разделить трек на MD, на котором уже есть 254 трека. Вы пытались выполнить запись на MD, уже содержащий 254 трека. Название не входит в UTOO.	Решения нет. Это ограничение системы. Сотрите ненужные треки или замените MD. Удалите ненужные названия или сделайте название короче.
DIGITAL IN UNLOCK	Вы пытаетесь производить запись со входа "OPT 1" или "OPT 2" при неправильно подсоединенном оптическом кабеле. Аппарат, с которого Вы пытаетесь произвести запись, не включен.	Проверьте подсоединения кабелей. Включите аппарат источника.
DISC ERROR	MD поврежден.	Замените диск.
DISC FULL	На диске не осталось места.	Сотрите ненужные треки или замените MD.
DISC PROTECTED	MD защищен от записи.	Закройте переключатель защиты от записи, чтобы сделать возможными запись и монтаж.
EMERGENCY STOP	Возникла неисправность во время записи.	Повторно вставьте MD и снова начните запись.
NO DISC	Диск не вставлен.	Вставьте диск.
PLAYBACK DISC	Вы пытались произвести запись или монтаж диска со студийной записью.	Замените этот диск на записываемый диск.
SCMS CANNOT COPY	Вы пытаетесь сделать копию записи с цифрового источника.	Для произведения записи используйте аналоговый вход.
TRACK PROTECTED	Трек защищен.	Данный трек не может быть стерт. Если возможно, то используйте аппарат, на котором была установлена защита этого трека, чтобы снять эту защиту. (При помощи этого аппарата можно стереть все треки).
LOAD ERROR	Возникла неисправность во время загрузки MD.	Нажмите кнопку [▲ EJECT] и вставьте диск снова.

Для России
ИНФОРМАЦИЯ О
СЕРТИФИКАЦИИ ПРОДУКЦИИ



Для России
"Установленный производителем в порядке п. 2 ст. 5 Федерального Закона РФ "О защите прав потребителей" срок службы изделия равен 7 годам с даты производства при условии, что изделие используется в строгом соответствии с настоящей инструкцией по эксплуатации и применимыми техническими стандартами."

Сделано в Германии

Мацушита Электрик Индастриал Ко., Лтд.

Пример маркировки: 8A 8000

Элементы кода: 3-ий символ—год изготовления
(8—1998 г., 9—1999 г., 0—2000 г., ...);
4-ый символ—месяц изготовления
(А—январь, В—февраль, ..., L—декабрь)

Расположение
маркировки: Задняя или нижняя панель устройства

Прежде тем, как обращаться в сервисную службу, определите по приведенной ниже таблице возможную причину возникшей у Вас неисправности. Проведенные Вами несколько простых проверок или небольшая регулировка могут устранить неисправность и восстановить нормальную работу аппарата.

Если у Вас есть сомнения по некоторым пунктам проверки, или если способы устранения, указанные в таблице, не устраняют неисправность, то обратитесь к списку авторизованных сервисных центров (прилагается к данному аппарату), чтобы найти сервисный центр, или проконсультируйтесь с дилером Technics.

Страницы для справки указаны в черных кружках. (Например 69)

Неисправность	Возможная причина	Решение
Воспроизведение не начинается.	Был ли вставлен MD?	Вставьте MD. 69
	Была ли какая-либо запись на MD?	Вставьте MD с записанными треками.
Запись невозможна.	Не используете ли Вы MD со студийной записью?	Замените на MD, на который можно производить запись. 102
	Защищен ли MD от записи?	Закройте переключатель защиты от записи. 102
	Правильно ли произведены подсоединения?	Проверьте все подсоединения. 58
	Не слишком ли низок уровень записи?	Увеличьте уровень записи. 66
Ввод текста невозможен.	Не ввели ли Вы максимальное количество букв для MD (около 1700) ?	Сократите названия на MD. 80-82
На MD еще имеется оставшееся время, и было записано менее 254 трека, но запись невозможна.	Это явление наблюдается время от времени, и это происходит из-за системы записи, используемой на MD.	
Время записи и оставшееся время не добавляются к суммарному времени на MD.		

Технические характеристики

Система	Мини-дисковая цифровая аудио система
Запись	Прямая модуляционная магнитная запись
Считывание	Бесконтактная оптическая система с полупроводниковым лазером ($\lambda = 780$ нм)
Частота дискретизации	44,1 кГц
Система кодирования	ATrac
Каналы	2 стереоканала
Частотная характеристика	5–20000 Гц ($\pm 0,3$ дБ)
Соотношение сигнал-шум (воспроизведение)	99 дБ
Динамический диапазон (воспроизведение)	97 дБ
Детонация звука	Ниже измеряемого предела
Вход	
Аналоговый входной сигнал (уровень/импеданс)	500 мВ/47 кОм
Цифровой входной сигнал (OPTICAL IN 1, OPTICAL IN 2)	
Длина волны	660 нм
Выход	
Аналоговый выходной сигнал (уровень/импеданс)	2,0 В/600 Ом
Цифровой выходной сигнал (OPTICAL)	
Номинальная мощность	-17 дВт
Длина волны	660 нм
Уровень выходного сигнала наушников	15 мВт макс. 32 Ом (регулируемый)

■ ОБЩИЕ ХАРАКТЕРИСТИКИ

Электропитание Переменный ток

Переменный ток 230–240 В, 50 Гц

Потребляемая мощность 13 Вт

Размеры (Ш×В×Г) 430×103×300 мм

Масса 3,4 кг

Примечание:

Технические характеристики могут быть изменены без уведомления.

Вес и размеры даны приблизительно.

Лицензии на американские и заграничные патенты получены от Долби Лабораториз Лайсенсинг Корпорэйшн.

Типы MD

MD со студийной записью **A**

На такие MD производство записи невозможно. Эти MD называются оптическими дисками.

Записываемые MD **B**

Запись производится электромагнитным способом. Такие MD называются магнитооптическими дисками. Не считая ограничения времени записи, на MD может быть записано до 254 различных треков.

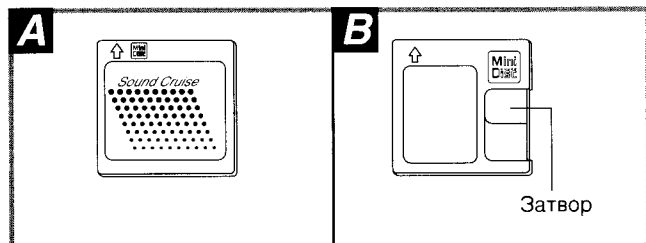

Запись и монтаж MD

MD отличаются от кассет.

Когда начинается запись, то она начинается с того места, где закончилась последняя запись, поэтому нет необходимости искать незаписанный участок. Когда диск записан полностью, то для стирания ненужных треков можно воспользоваться функцией монтажа.

Защита MD от стирания **C**

Переместите переключатель защиты от записи, чтобы открыть отверстие. Снова закройте отверстие, когда Вы хотите произвести запись или монтаж MD.

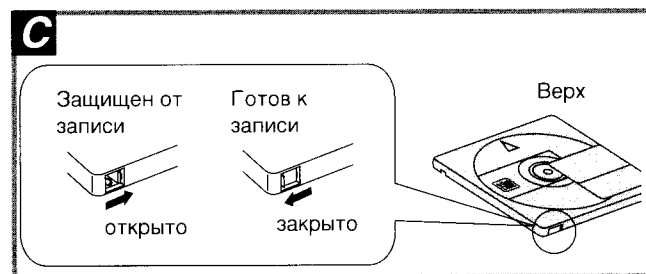

Ограничения на цифровую запись

Система ограничения последующего копирования (SCMS) препятствует неограниченной записи цифрового материала. Подсоединив MD-плеер при помощи волоконно-оптического кабеля к цифровому источнику аудиосигнала, например, к CD-плеер, можно получить запись исключительно высокого качества.

Для защиты прав изготовителя первоначального материала последующая цифровая запись полученной записи сделана невозможной.

Данная система не накладывает ограничений на аналоговые записи.

Словарь

Метка трека

Это элемент данных на MD, который указывает границы треков. Эти метки либо добавляются автоматически во время записи, либо Вы можете ввести их сами. На один MD можно ввести до 254 меток треков.

ТОС

Содержание. Это зона на MD, расположенная отдельно от зоны записи, на которой записана информация о треках этого MD.

УТОС

Пользовательское содержание. Это информация о содержании, которую может редактировать сам пользователь. Она может включать текстовую информацию и результаты монтажных операций. Индикация "UTOC Writing" появляется на дисплее каждый раз, когда происходит какое-либо изменение УТОС.

ВВОД МЕТОК

Это операция по добавлению меток треков. Она может производиться автоматически во время записи или пользователь может добавлять метки треков в любом месте по своему выбору.

Уход за Вашим MD

- Этикетки на MD приклеивайте только так, как рекомендуется. Не заклеивайте этикетками шторки мини-дисков. Дополнительные этикетки могут попасть в механизм и вызвать нарушение нормальной работы. Убедитесь в том, что на используемых Вами MD не осталось следов клея.
- Не открывайте шторку. Если Вы случайно открыли шторку, то закройте ее немедленно. Не прикасайтесь к диску.

Хранение

Не храните Ваши MD в следующих местах:

- В местах, куда попадает прямой солнечный свет
- Во влажных и пыльных местах
- В местах, находящихся под прямым воздействием тепла от нагревательного прибора

Уход

Чтобы почистить данный аппарат, вытрите его мягкой сухой тканью.

Если поверхности сильно загрязнены, то используйте мягкую ткань, смоченную в мыльном растворе или в слабом растворе моющего средства.

- Нельзя использовать спирт, растворители для красок и бензин для чистки данного аппарата.
- Перед тем, как использовать химически пропитанную ткань, внимательно прочитайте инструкцию, сопровождающую ткань.