

SAMSUNG

КАССЕТНАЯ МАГНИТОЛА С ПРОИГРЫВАТЕЛЕМ КОМПАКТ-ДИСКОВ ВОСПРОИЗВЕДЕНИЕ ДИСКОВ VIDEO-CD/MP3-CD/CD-R/RW RCD-VS30

Инструкция по эксплуатации

Прежде чем пользоваться магнитолой, внимательно прочтите данную инструкцию и сохраните ее для использования в дальнейшем.





Инструкции по технике безопасности

R

ЛАЗЕРНОЕ ИЗДЕЛИЕ КЛАССА 1

ЛАЗЕРНОЕ ИЗДЕЛИЕ КЛАССА 1

Эта магнитола классифицируется, как ЛАЗЕРНОЕ ИЗДЕЛИЕ КЛАССА 1.

	ПРЕДУПРЕЖДЕНИЕ ОПАСНОСТЬ ПОРАЖЕНИЯ ЭЛЕКТРИЧЕСКИМ ТОКОМ! НЕ ОТКРЫВАТЬ!	
<p>ПРЕДОСТЕРЕЖЕНИЕ: ВО ИЗБЕЖАНИЕ ПОРАЖЕНИЯ ЭЛЕКТРИЧЕСКИМ ТОКОМ, НЕ СНИМАЙТЕ ЗАДНЮЮ КРЫШКУ. ВНУТРИ НЕТ ДЕТАЛЕЙ, ОБСЛУЖИВАЕМЫХ ПОЛЬЗОВАТЕЛЕМ. ДЛЯ ТЕХНИЧЕСКОГО ОБСЛУЖИВАНИЯ ОБРАЩАЙТЕСЬ К КВАЛИФИЦИРОВАННОМУ СПЕЦИАЛИСТУ.</p>		

Использование органов управления или выполнение процедур, не содержащихся в данной Инструкции, может привести к опасному облучению лучом лазера.

ВНИМАНИЕ - НЕВИДИМОЕ ЛАЗЕРНОЕ ИЗЛУЧЕНИЕ. ОТКРЫВАЯ КОРПУС И ОТКЛЮЧАЯ БЛОКИРОВОЧНЫЕ КОНТАКТЫ ИЗБЕГАЙТЕ ПОПАДАНИЯ ПОД ЛУЧ ЛАЗЕРА

ПРЕДУПРЕЖДЕНИЕ: Во избежание пожара или поражения электрическим током, не допускайте попадания данного изделия под дождь или в условия высокой влажности.

ПРЕДОСТЕРЕЖЕНИЕ: Во избежание поражения электрическим током, полностью вставляйте вилку в розетку так, чтобы широкая пластина вилки совпадала с широким отверстием розетки.



Этот символ указывает на то, что внутри данного изделия имеются детали, находящиеся под опасным напряжением, прикосновение к которым приведет к поражению электрическим током.



Этот символ указывает, что в документации на изделие имеется важная инструкция по его использованию или обслуживанию.



АЯ46

“Настоящий продукт маркирован знаком соответствия на основании сертификата соответствия, выданного органом по сертификации-Ростест-Москва”

Содержание

◆ Инструкции по технике безопасности	1
■ Вид передней панели	3
■ Пульт дистанционного управления	4
■ Источники питания	5
■ Подсоединение к внешним устройствам	6
■ Выбор стандарта цветного телевидения NTSC/PAL	6
■ Прослушивание передач радиостанций	7
■ Выбор режима СТЕРЕО или МОНО	8
■ Прослушивание кассеты	9
■ Прослушивание компакт-диска/диска MP3-CD	10
■ Воспроизведение диска MP3-CD	11
■ Перемещение по компакт-диску	13
■ Повтор компакт-диска	14
■ Запрограммированное воспроизведение	15
■ Воспроизведение в случайном порядке	16
■ Воспроизведение диска Video-CD	17
■ Перемещение по диску Video-CD	19
■ Просмотр содержимого диска Video-CD	20
■ Функция поиска по времени	22
■ Изменение скорости воспроизведения	23
■ Выбор режима звучания	24
■ Функция УВЕЛИЧЕНИЕ	24
■ Функция КАРАОКЕ	25
■ Функция усиления низких частот (S. Bass)	27
■ Временное отключение звука (MUTE)	27
■ Запись передачи радиостанции	28
■ Запись с компакт-диска	29
■ Запись от микрофона	30
■ Подсоединение наушников	30
■ Поддержание качественного звучания	31
■ Как обращаться с компакт-дисками	31
■ Прежде чем обращаться в сервисный центр	32
■ Меры предосторожности	33
■ Технические характеристики	34

Символы



Важно



Замечание

Вид передней панели

R

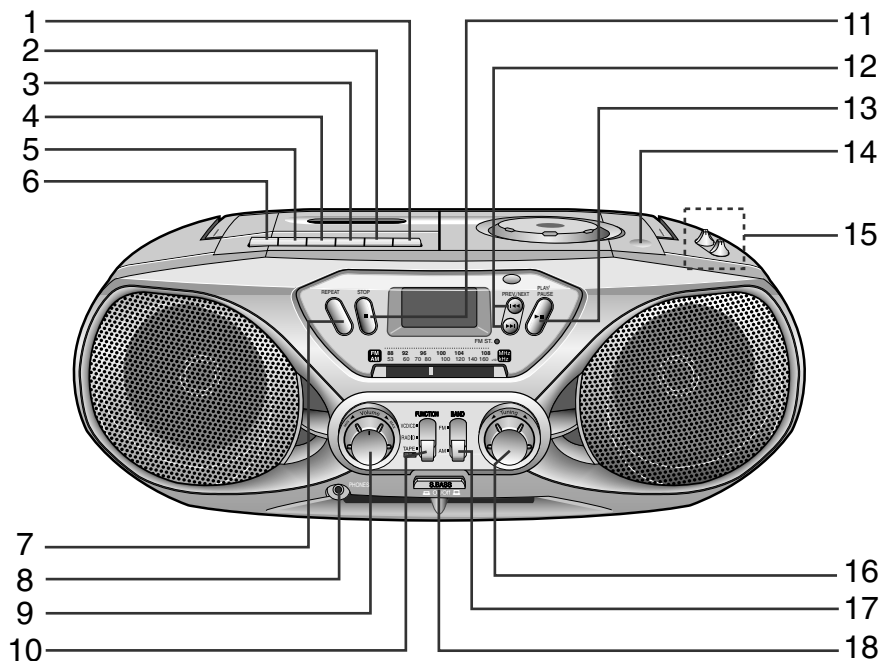

1. ПАУЗА
2. СТОП / ВЫБРОС КАССЕТЫ
3. ПЕРЕМОТКА ВПЕРЕД
4. ПЕРЕМОТКА НАЗАД
5. ВОСПРОИЗВЕДЕНИЕ
6. ЗАПИСЬ
7. ПОВТОР КОМПАКТ-ДИСКА
(см. стр. 14)
8. ГНЕЗДО ДЛЯ НАУШНИКОВ
(см. стр. 30)
9. РЕГУЛЯТОР ГРОМКОСТИ
10. ПЕРЕКЛЮЧАТЕЛЬ ФУНКЦИЙ
(VCD/CD, РАДИО, КАССЕТА)

11. Кнопка "СТОП" КОМПАКТ-ДИСКА
12. Кнопки ВПЕРЕД/НАЗАД
13. ВОСПРОИЗВЕДЕНИЕ / ПАУЗА
КОМПАКТ-ДИСКА
14. КНОПКА "ОТКРЫТЬ ОТСЕК ДЛЯ
ДИСКОВ"
15. РЕГУЛЯТОРЫ УРОВНЯ СИГНАЛА
ОТ МИКРОФОНА/ГРОМКОСТИ
ЭФФЕКТА "ЭХО" (см. стр. 26)
16. РУЧКА НАСТРОЙКИ
17. ПЕРЕКЛЮЧАТЕЛЬ ДИАПАЗОНОВ
18. ВКЛЮЧИТЬ / ВЫКЛЮЧИТЬ СИС
ТЕМУ SUPER BASS (см. стр. 27)

Пульт дистанционного управления

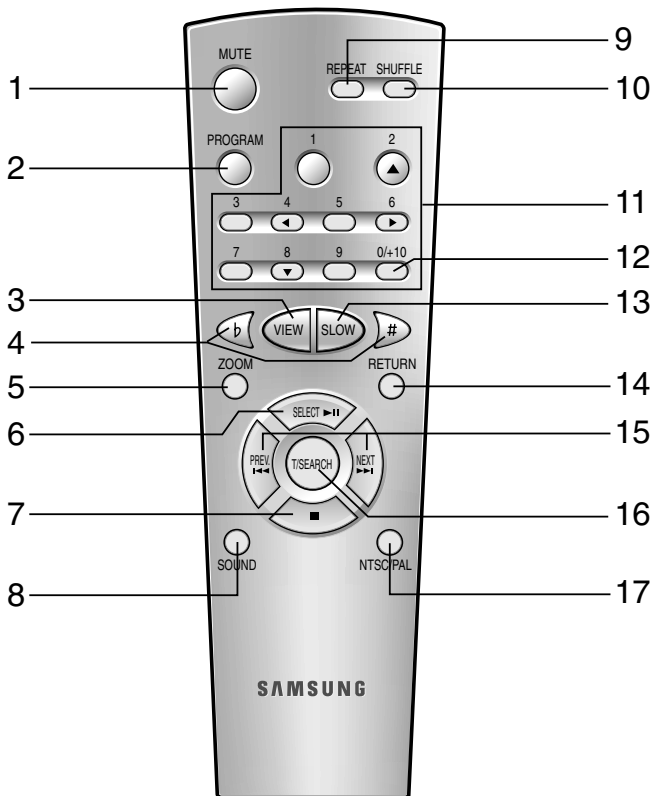

- | | |
|----------------------------------------------------------------------------------------------------------------------------------------------------------------------------------------------------------------------------------------------------------------------------------------------------------------------------------------------------------------------------------------------------------------------|----------------------------------------------------------------------------------------------------------------------------------------------------------------------------------------------------------------------------------------------------------------------------------------------------------------------------------------------------------------------------------------------------------------------------------------------------|
| <p>1. Кнопка ВРЕМЕННОГО ОТКЛЮЧЕНИЯ ЗВУКА (см. стр. 27)</p> <p>2. ЗАПРОГРАММИРОВАННОЕ ВОСПРОИЗВЕДЕНИЕ</p> <p>3. Кнопка ПРОСМОТР</p> <p>4. Кнопки ВЫБОРА ТОНАЛЬНОСТИ b, # (см. стр. 25)</p> <p>5. Кнопка УВЕЛИЧЕНИЕ (см. стр. 24)</p> <p>6. Кнопка ВЫБОР, ВОСПРОИЗВЕДЕНИЕ/ПАУЗА</p> <p>7. Кнопка СТОП</p> <p>8. Кнопка ВЫБОР РЕЖИМА ЗВУЧАНИЯ (см. стр. 24)</p> | <p>9. Кнопка ПОВТОР</p> <p>10. Кнопка ВОСПРОИЗВЕДЕНИЕ В СЛУЧАЙНОМ ПОРЯДКЕ (см. стр. 16)</p> <p>11. Кнопки с цифрами/Кнопки управления курсором</p> <p>12. Кнопка 0 / +10</p> <p>13. Кнопка ЗАМЕДЛЕННОЕ ВОСПРОИЗВЕДЕНИЕ (см. стр. 23)</p> <p>14. Кнопка ВОЗВРАТ</p> <p>15. Кнопки ВПЕРЕД/НАЗАД</p> <p>16. Кнопка ПОИСК ПО ВРЕМЕНИ (см. стр. 22)</p> <p>17. Кнопка NTSC/PAL (см. стр. 6)</p> |
|----------------------------------------------------------------------------------------------------------------------------------------------------------------------------------------------------------------------------------------------------------------------------------------------------------------------------------------------------------------------------------------------------------------------|----------------------------------------------------------------------------------------------------------------------------------------------------------------------------------------------------------------------------------------------------------------------------------------------------------------------------------------------------------------------------------------------------------------------------------------------------|

Источники питания

R

Сеть переменного тока

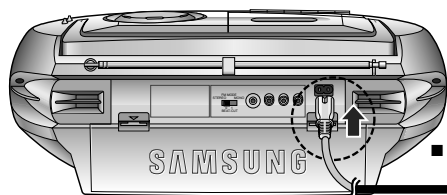

■ 1 конец шнура - к сетевому гнезду,
другой - к розетке

■ Сетевой шнур (прилагается)

■ Переключатель напряжения (не во всех моделях)

Служит для переключения напряжения сети (только в моделях с ПЕРЕКЛЮЧАТЕЛЕМ НАПРЯЖЕНИЯ на задней стенке).

Установите ПЕРЕКЛЮЧАТЕЛЬ НАПРЯЖЕНИЯ (расположенный внутри отсека для батарей) в положение, соответствующее напряжению сети переменного тока у вас в доме.

ПЕРЕКЛЮЧАТЕЛЬ НАПРЯЖЕНИЯ

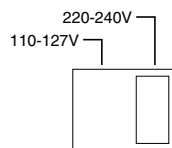

Батареи

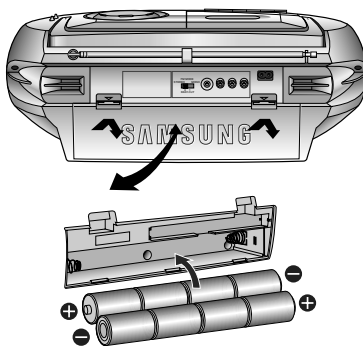

12 В, размер D DM, UM-1, R20, HP2..., x 8

Когда вы делаете важную запись или прослушиваете диски

Рекомендуется использовать питание от сети переменного тока.

Примечание: Магнитола не будет работать от батарей, пока к ней подсоединен сетевой шнур.

Подсоединение к внешним устройствам

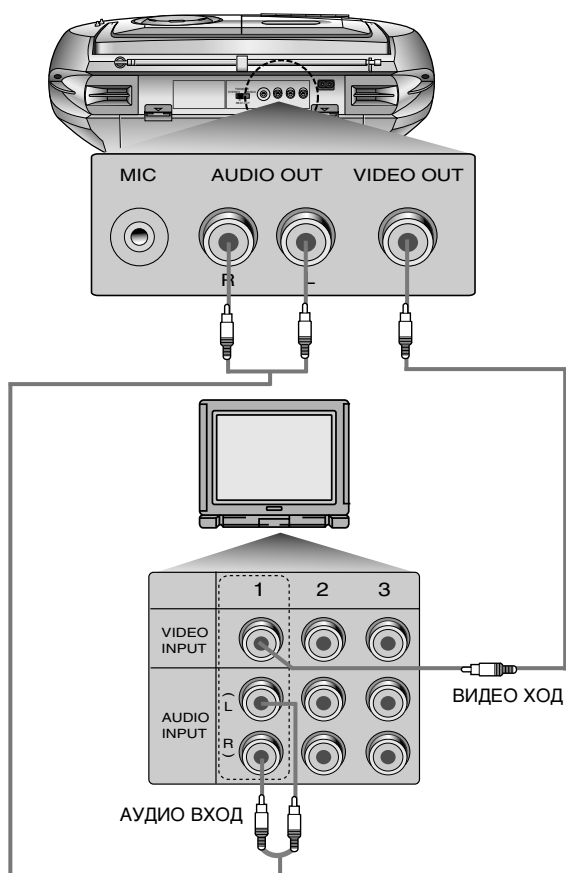

- ◆ С помощью кабеля для аудиосигнала соедините гнезда аудио выхода (Левый, Правый) на задней панели магнитолы с гнездами аудио входа (Левый, Правый) телевизора.
- ◆ С помощью шнура для видеосигнала соедините гнездо видеовыхода на задней панели магнитолы с гнездом видеовхода телевизора.

Выбор системы цветного телевидения NTSC/PAL

- ◆ **Нажмите кнопку NTSC/PAL на пульте дистанционного управления**

Прежде, чем загрузить компакт-диск или диск Video-CD установите переключатель функций в положение CD (компакт-диск) и нажмите кнопку **NTSC/PAL** на пульте дистанционного управления.
Результат: При нажатиях кнопки **NTSC/PAL** система цветного телевидения меняется следующим образом:

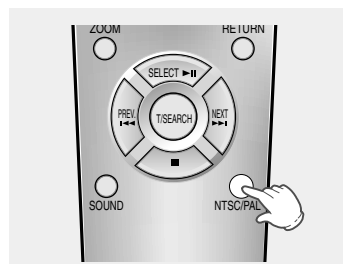
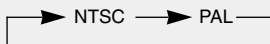

Прослушивание передач радиостанций

R

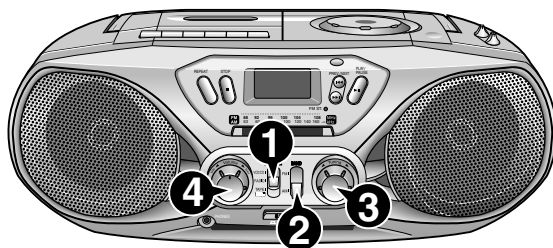

- 1** Установите переключатель FUNCTION (Функция) в положение RADIO (Радио).

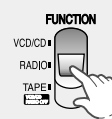

- 2** Выберите нужный диапазон частот.

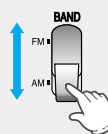

- 3** Поверните ручку настройки приемника.



- 4** Поверните ручку регулятора громкости.



Для улучшения качества приема

Измените ориентацию антенны при приеме радиостанций в диапазоне FM или SW (KB) (опция).
Измените ориентацию самой магнитолы при приеме радиостанций в диапазонах AM (CB) или LW (ДВ) (опция).

Для диапазона FM или SW (KB)
(опция)



Для диапазонов AM (CB) или LW (ДВ) (опция)

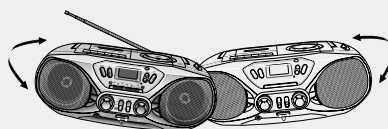

Выбор режима СТЕРЕО или МОНО

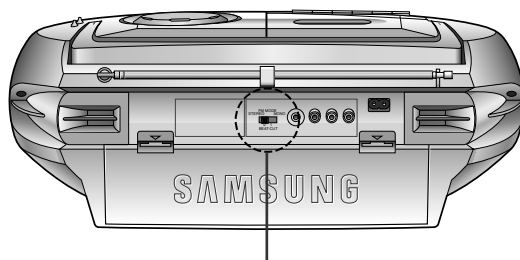

Переключатель BEAT-CUT (Устранение гетеродинного свиста)

• Для прослушивания в режиме Стерео

Установите переключатель в положение STEREO (Стерео).

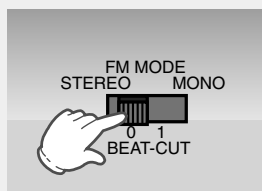

• Для прослушивания в режиме Моно

Если качество приема какой-либо радиостанции в диапазоне FM низкое, установите переключатель в положение MONO (Моно). Качество приема улучшится.

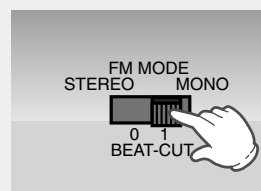

Устранение гетеродинного свиста

При записи передач радиостанций в диапазоне AM (СВ, ДВ), для снижения уровня шума можно использовать переключатель **BEAT-CUT** (Устранение гетеродинного свиста). Установите переключатель в то положение, в котором уровень шума наименьший.

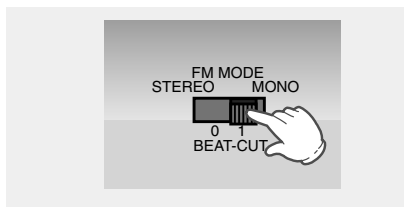

Прослушивание кассеты

R



- 1** Установите переключатель FUNCTION (Функция) в положение TAPE (магнитофон).

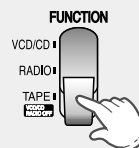

- 2** Вставьте кассету в магнитофон.

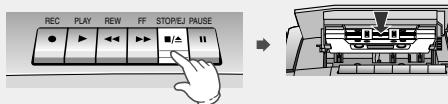

- 3** Нажмите кнопку ВОСПРОИЗВЕДЕНИЕ (▶).



- 4** Чтобы остановить воспроизведение, нажмите кнопку СТОП / ВЫБРОС КАСЕТЫ (■/▲).



Чтобы сделать паузу	Нажмите кнопку II
Чтобы снять с паузы	Снова нажмите кнопку II
Для перемотки вперед	Нажмите кнопку ►►
Для перемотки назад	Нажмите кнопку ◄◄

Прослушивание компакт-диска/диска MP3-CD

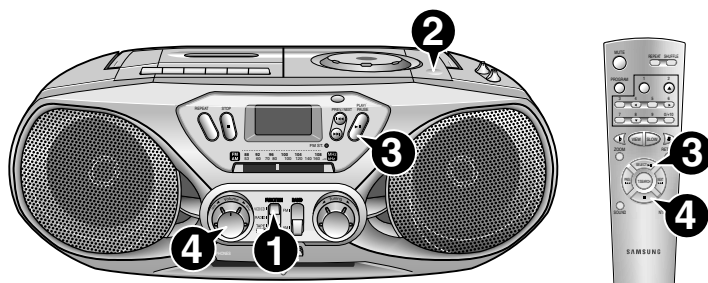

- 1** Установите переключатель FUNCTION (Функция) в положение CD (компакт-диск).

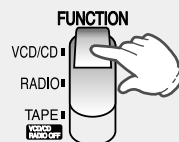

- 2** Нажмите кнопку **ОТКРЫТЬ ОТСЕК ДЛЯ ДИСКОВ** (▲) и загрузите компакт-диск или диск MP3-CD стороной с надписями вверх.

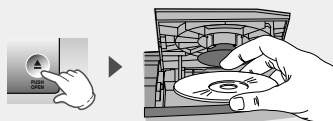

- 3** Нажмите кнопку **ВОСПРОИЗВЕДЕНИЕ/ПАУЗА** (▶||).

- Чтобы приостановить воспроизведение, нажмите кнопку **ВОСПРОИЗВЕДЕНИЕ/ПАУЗА** (▶||).
- Чтобы возобновить воспроизведение, нажмите кнопку **ВОСПРОИЗВЕДЕНИЕ/ПАУЗА** (▶||) еще раз.



- 4** Чтобы остановить воспроизведение, нажмите кнопку **СТОП** (■).



Воспроизведение диска MP3-CD

R

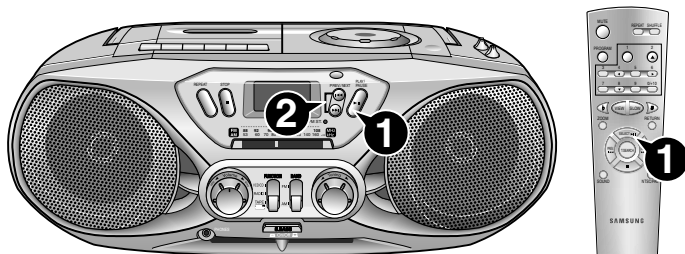

• Непосредственное управление воспроизведением диска MP3-CD

- 1** Загрузив диск MP3-CD, нажмите кнопку **ВОСПРОИЗВЕДЕНИЕ/ПАУЗА (▶||)**.



- 2** На экране телевизора появится информация о содержимом диска.

• Для перехода к предыдущему или следующему файлу нажимайте кнопки **◀◀** и **▶▶** соответственно.

- На экране телевизора с системой PAL появляется список из 7 файлов.
- На экране телевизора с системой NTSC появляется список из 5 файлов.
- С помощью **кнопок с цифрами** на пульте дистанционного управления введите номер нужного файла; если кнопка **ВОСПРОИЗВЕДЕНИЕ/ПАУЗА (▶||)** не будет нажата, воспроизведение файла начнется автоматически через 5 секунд.

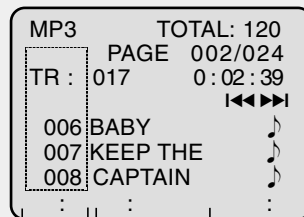

№ файла Название песни

🎵 : Обозначение файла MP3

Что такое MP3?

MP3 означает MPEG1 Layer 3, мировой стандарт сжатия аудиосигнала. Этот стандарт использует цифровую технологию сжатия данных, обеспечивающую максимум 12-кратное сжатие исходных аудиоданных практически без потери качества звука.

Совместимость файлов

- ◆ Этот проигрыватель позволяет воспроизводить файлы формата MP3 (MPEG1 Layer3) с расширением *.mp3.
- ◆ Он также может воспроизводить файлы, созданные в формате MP2 (MPEG1 Layer2) и имеющие расширение *.mp2.

Сколько файлов формата MP3 можно записать на диск CD-R или CD-RW?

Максимальная емкость одного диска CD-R или CD-RW составляет 700 Мбайт. Обычно размер одного файла формата MP3 равен примерно 4 Мбайт, таким образом, на один диск можно записать приблизительно 170 файлов.

Воспроизведение диска MP3-CD



R

• Управление воспроизведением диска MP3-CD через меню

- 1** Загрузив диск MP3-CD, нажмите кнопку **VIEW** (Просмотр) при остановленном проигрывателе.



- 2** На экране телевизора появится следующая информация о содержимом диска.
- Для перехода к предыдущей или следующей папке нажимайте кнопки **I◀◀** и **▶▶I** соответственно.

MP3	TOTAL: 120
PAGE	001/003
TR : 000	0 : 00 : 00
	▶▶I
1 01 -	BON
2 02 -	NEW
3 03 -	OLD
4 04 -	SEE
5 05 -	THE

№ папки Название папки

- 3** Выберите номер папки. На экране телевизора появится следующая информация.

MP3	TOTAL: 120
PAGE	001 / 002
TR : 000	0 : 00 : 00
01 -	BON
1	RED
2	BLUE
3	GREEN
4	BLACK
5	WHITE

- 4** С помощью **кнопок с цифрами** на пульте дистанционного управления введите номер нужного файла; если кнопка **ВОСПРОИЗВЕДЕНИЕ/ПАУЗА (▶||)** не будет нажата, воспроизведение файла начнется автоматически через 5 секунд.



Перемещение по компакт-диску

R

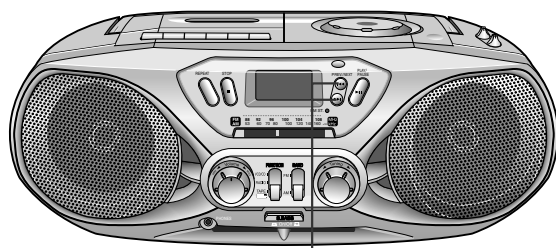

Кнопки ВПЕРЕД/НАЗАД

Кнопки
ВПЕРЕД/НАЗАД

• Поиск нужного места на текущей дорожке

Во время воспроизведения нажмите и удерживайте кнопку **I◀◀** или **▶▶I**.

- Нажмите и удерживайте кнопку **▶▶I** для быстрого перемещения вперед по текущей дорожке, а кнопку **I◀◀** - для перемещения назад по текущей дорожке.
- Для возобновления нормального воспроизведения отпустите кнопку.

PREV./NEXT



• Выбор дорожки на диске

Во время воспроизведения нажмите кнопку **I◀◀** или **▶▶I**.

- Нажмите кнопку **▶▶I** для перехода к следующей дорожке, а кнопку **I◀◀** - для перехода к началу текущей дорожки.
- Если вы находитесь на первой дорожке, то при нажатии кнопки **▶▶I** начнется воспроизведение дорожки номер 2, а при нажатии кнопки **I◀◀** начнется воспроизведение последней дорожки.

PREV./NEXT



• О воспроизведении дисков CD-R/RW

- Диски типа CD-R (с однократной записью), записанные в формате музыкальных аудио компакт-дисков, и диски типа CD-RW (перезаписываемые), редактируемые пользователем, могут воспроизводиться только в случае, если они уже записаны "окончательно" (однако возможность их воспроизведения данным проигрывателем зависит от их характеристик или условий выполнения записи).
- Отражательная способность дисков CD-RW меньше отражательной способности обычных компакт-дисков, поэтому для считывания информации о содержимом диска после его загрузки требуется больше времени.

Повтор компакт-диска



- 1** Нажмите кнопку **REPEAT (Повтор)**.
Результат: На дисплее появляется сообщение
 “REPEAT 1” (Повтор 1 дорожки).

REPEAT



- 2** Нажмите кнопку **REPEAT** еще раз.
Результат: На дисплее появляется сообщение
 “REP ALL” (Повтор всех дорожек).

REPEAT



- 3** Если вы хотите прекратить повтор компакт-диска.
 Нажмите кнопку **REPEAT** еще раз.

REPEAT



Запрограммированное воспроизведение

R



Вы можете выбрать дорожки, которые вы будете слушать и порядок их воспроизведения.

- ◆ Вы можете запрограммировать до 30 дорожек.
- ◆ Перед тем, как выбрать дорожки, вы должны остановить проигрыватель.

- 1** Нажмите кнопку **PROGRAM** (Программа).
- На дисплее появляется сообщение "P 01 --"

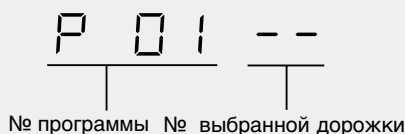

- 2** С помощью кнопок **◀◀** и **▶▶** выберите дорожку.



- 3** Нажмите кнопку **PROGRAM**.
- Выбранная дорожка заносится в программу, ее номер появляется на дисплее.
 - Для выбора других дорожек повторяйте Шаги 2 и 3.



- 4** Чтобы отменить выбор дорожек, дважды нажмите кнопку **СТОП** (■).
- При остановленном проигрывателе нажмите кнопку СТОП один раз.

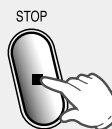

- ☛ Чтобы просмотреть список выбранных дорожек, нажмите кнопку **PROGRAM**. Если вы уже запрограммировали 30 дорожек, на дисплее появляется номер программы.
- ☛ Если вы откроете дверцу отсека для компакт-дисков, выбор дорожек будет отменен.

Воспроизведение в случайном порядке



- ◆ **Вы можете каждый раз прослушивать имеющиеся на компакт-диске дорожки в другом порядке, так как разные дорожки будут автоматически выбираться в случайной последовательности.**

- 1** Нажмите кнопку **SHUFFLE** (Воспроизведение в случайном порядке).
- Если нажать эту кнопку во время воспроизведения диска, любая из ранее воспроизводившихся дорожек может быть повторена.

SHUFFLE



- 2** По окончании прослушивания диска в случайном порядке, нажмите кнопку **СТОП** (■) или нажмите кнопку **SHUFFLE** еще раз.

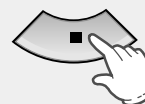

- • При воспроизведении в случайном порядке функция повтора воспроизведения не работает.

Воспроизведение диска Video-CD

R



- ◆ *Перед воспроизведением диска Video-CD убедитесь в том, что магнитола подключена к телевизору.*
- ◆ *Эта магнитола предназначена для воспроизведения дисков Video-CD версий 1.1 и 2.0. Вызов экранных меню предусмотрен только для версии 2.0. Диски Video-CD версий, отличных от 1.1 и 2.0, воспроизводиться не будут.*

1

Нажмите кнопку **ОТКРЫТЬ ОТСЕК ДЛЯ ДИСКОВ** (▲).

Результат: На дисплее появляется сообщение "OPEN", отсек для дисков открывается.

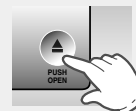

2

Загрузите диск Video-CD стороной с надписями вверх.

3

Нажмите кнопку **ОТКРЫТЬ ОТСЕК ДЛЯ ДИСКОВ** (▲) еще раз, чтобы закрыть отсек для дисков.

4

Для воспроизведения диска:

- Для диска версии 1.1 нажмите кнопку **ВОСПРОИЗВЕДЕНИЕ/ПАУЗА** (▶||) для прямого воспроизведения фильма, поскольку экранные меню в данном случае не предусмотрены.
- Для диска версии 2.0, загрузите диск; на экране телевизора появятся сообщения "Video-CD 2.0" и "MENU ON" (Меню включено). Нажмите кнопку **ВОСПРОИЗВЕДЕНИЕ/ПАУЗА** (▶||), и на экране телевизора появится меню. С помощью **кнопок с цифрами** на пульте дистанционного управления выберите нужный пункт меню.
- Для возврата к предыдущему меню нажмите кнопку **RETURN** (Возврат) на пульте дистанционного управления.
- При воспроизведении диска Video-CD версии 2.0, для предварительного считывания информации может потребоваться больше времени в зависимости от содержимого диска.



- 5** Нажмите кнопку **ВОСПРОИЗВЕДЕНИЕ/ПАУЗА (▶||)** на пульте дистанционного управления для включения режима стоп-кадра.

Результат: На дисплее появляется сообщение **“PAUSE”** (Пауза), изображение на экране телевизора становится неподвижным, звук пропадает.



- 6** Для возврата к обычному воспроизведению нажмите кнопку **ВОСПРОИЗВЕДЕНИЕ/ПАУЗА (▶||)**.



- 7** Для остановки воспроизведения нажмите кнопку **СТОП (■)**.



- ● Убедитесь в том, что диск, который вы собираетесь воспроизводить, не имеет трещин или царапин на стороне с оптическими дорожками, в противном случае это может вызвать искажения звука или неисправность магнитолы.

Перемещение по диску Video-CD

R



Кнопки ВПЕРЕД/НАЗАД



Кнопки ВПЕРЕД/НАЗАД

- ◆ При воспроизведении вы можете быстрее найти нужный эпизод. Эта функция предусмотрена для дисков Video-CD версии 1.1 и версии 2.0 при отключенном меню.

1 Для... Нажмите и удерживайте кнопку...

Поиска в прямом направлении ►►
 Поиска в обратном направлении ◄◄

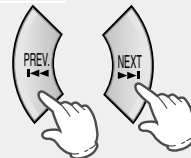

2 Когда нужный эпизод будет найден, отпустите кнопку ◄◄ или ►►.

- На диске Video-CD версии 1.1, если продолжительность файла больше 15 минут, вы можете производить поиск в прямом или обратном направлении с шагом в 5 минут.

3 Для... Нажмите кнопку...

Поиска в прямом направлении с шагом 5 минут ►►
 Поиска в обратном направлении с шагом 5 минут ◄◄

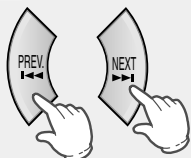

Результат: Изображение переводится в режим “стоп-кадр”, фильм “прокручивается” вперед или назад с шагом 5 минут.
 Воспроизведение начинается с нового места.

- • В режимах поиска звук воспроизводится лишь частично, изображение на экране меняется по мере продвижения, пока не будет найден нужный эпизод.

Просмотр содержимого диска Video-CD

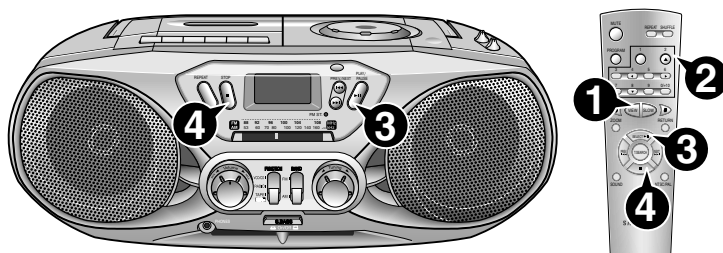

- ◆ *Эту функцию удобно использовать для поиска нужной дорожки (фильма) на диске Video-CD. Эта функция действует для дисков Video-CD версии 1.1 и версии 2.0 при отключенном меню.*
- **Если вы хотите выбрать дорожку**

1 При остановленном проигрывателе нажмите кнопку **VIEW** (Просмотр диска).

Результат: На экране телевизора появится меню "TRACK VIEW" (Просмотр дорожек).

Экран телевизора будет разделен на 9 частей; изображение в каждом из этих девяти окон показывается по 4 секунды.

- Чтобы вывести на экран оставшиеся дорожки нажмите кнопку ►►.
- Чтобы вывести на экран предыдущий набор дорожек, нажмите кнопку ◄◄.

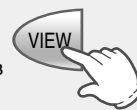

2 Введите номер дорожки с помощью **кнопок с цифрами**.

3 Нажмите кнопку **ВОСПРОИЗВЕДЕНИЕ/ПАУЗА** (►||).

Результат: Выбранное вами изображение демонстрируется в полноэкранном режиме.



4 Чтобы отключить функцию просмотра диска нажмите кнопку **СТОП** (■).

● **Если диск содержит более 10 дорожек:**

Введите номер дорожки с помощью **кнопок с цифрами** и кнопки **+10/0**.

- Чтобы увидеть следующую дорожку нажмите кнопку ►►.
- Чтобы увидеть предыдущую дорожку нажмите кнопку ◄◄.

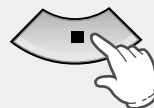

Просмотр содержимого диска Video-CD

R



• Поиск по ИНДЕКСУ

- ◆ *Эту функцию удобно использовать для поиска нужной сцены, поскольку при этом выводится на экран время воспроизведения.*

- 1 Начните воспроизведение, нажав кнопку **ВОСПРОИЗВЕДЕНИЕ/ПАУЗА (▶||)**.



- 2 Нажмите кнопку **VIEW** (Просмотр диска).
Результат: На экране телевизора появится меню **"INDEX VIEW"** (Просмотр по индексу).
 Экран телевизора будет разделен на 9 частей; изображение в каждом из этих девяти окон показывается по 4 секунды.



- 3 Введите номер дорожки с помощью **кнопок с цифрами**.
Результат: Выбранное вами изображение демонстрируется в полноэкранном режиме.

Функция поиска по времени



* Эта функция доступна только при воспроизведении дисков Video-CD и компакт-дисков.

◆ Эта функция используется для воспроизведения фрагмента дорожки, отстоящего на определенное время от ее начала.

- 1** Нажмите кнопку **TIME SEARCH** (Поиск по времени).



- 2** С помощью **цифровых кнопок** введите нужное время.

- 3** Нажмите кнопку **ВОСПРОИЗВЕДЕНИЕ/ПАУЗА (▶||)**.



Изменение скорости воспроизведения

R



Кнопка ВОСПРОИЗВЕДЕНИЕ/ПАУЗА



Кнопка
ЗАМЕДЛЕННОЕ
ВОСПРОИЗВЕДЕНИЕ

◆ Включите телевизор и установите переключатель *Function* (функция) в положение *CD/VCD*.

Во время воспроизведения диска нажмите кнопку **SLOW** (Замедленное воспроизведение) на пульте дистанционного управления.

- При замедленном воспроизведении звук не воспроизводится.
- При замедленном воспроизведении изображение воспроизводится со скоростью 1/2, 1/4, 1/8 от нормальной.



Для возврата к воспроизведению с нормальной скоростью

- Нажмите кнопку **ВОСПРОИЗВЕДЕНИЕ/ПАУЗА** (▶||).



- • В режиме замедленного воспроизведения диск может воспроизводиться только в прямом направлении.

Выбор режима звучания

Во время воспроизведения нажмите кнопку **SOUND** (Режим звучания) на пульте дистанционного управления.

Результат: При нажатиях кнопки на дисплее и на экране телевизора поочередно появляются следующие сообщения:

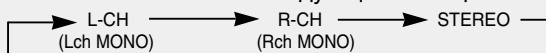

- **Lch MONO** : Через левый и правый громкоговорители воспроизводится только левый канал звуковой дорожки (инструментальные партии).
- **Rch MONO** : Через левый и правый громкоговорители воспроизводится только правый канал звуковой дорожки (вокальные партии).
- **STEREO** : Отмена одноканального звука (восстановление нормального стереофонического звучания).

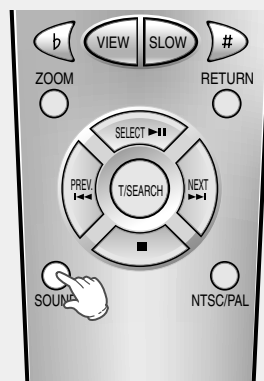

- • Вы можете выбрать прослушивание только левого канала звуковой дорожки, только правого ее канала или обоих каналов.

Функция УВЕЛИЧЕНИЕ

1 Во время воспроизведения диска Video-CD нажмите кнопку **ZOOM** (Увеличение) на пульте дистанционного управления.
Результат: Изображение увеличивается в два раза

2 Когда изображение увеличится в два раза, нажмите кнопку **ZOOM** еще раз.
Результат: Изображение станет в четыре раза больше первоначального.

3 Когда изображение увеличено в четыре раза, нажмите кнопку **ZOOM** еще раз.
Результат: Изображение вернется к первоначальному размеру.

4 Чтобы перемещаться по увеличенному изображению вверх/ вниз/ вправо/влево, нажимайте соответствующие **кнопки с цифрами (2, 4, 6, 8)**.

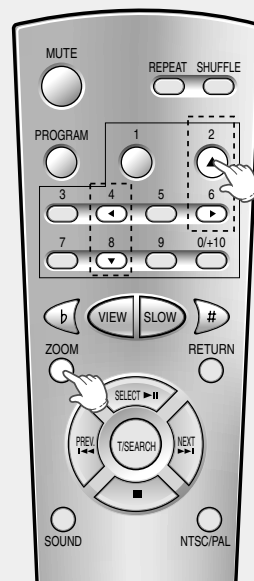

Функция КАРАОКЕ

R

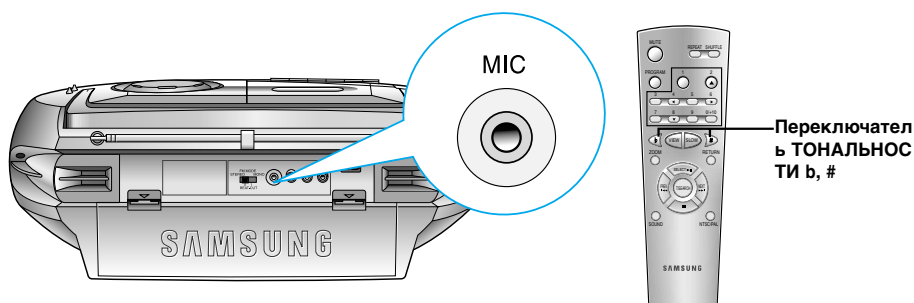

• Использование микрофона

1

Подсоедините микрофон

- Подключите микрофон с разъемом диаметром 3,5 мм к гнезду для микрофона.

2

Выберите нужный режим

Режим воспроизведения компакт-дисков/ дисков Video-CD

- ① Установите переключатель функций в положение CD, выберите нужную дорожку
- ② Нажмите кнопку **ВОС ПРОИЗВЕДЕНИЕ/ПАУЗА (▶|◀)**.

Режим "Магнитофон"

- ① Установите переключатель функций в положение TAPE, вставьте кассету в магнитофон
- ② Нажмите кнопку **ВОСПРОИЗВЕДЕНИЕ (▶)**.

3

Используйте микрофон.

- • В режиме "Магнитофон", даже если кассета не загружена в магнитофон, вы можете использовать микрофон, нажав кнопку **ВОСПРОИЗВЕДЕНИЕ (▶)**.

• Изменение тональности мелодии

- ◆ **Эта функция работает только при воспроизведении дисков Video-CD, если к магнитоле подсоединен микрофон.**

Чтобы подобрать тональность мелодии в соответствии с вашим голосом, нажимайте кнопки **Выбора тональности b, #**. Вы можете выбрать одну из 15 тональностей.

Результат: При нажатиях кнопок **Выбора тональности b, #**, на экране телевизора появляются следующие сообщения: "KEY b1, ...b7, #1, ...#7"

- **b:** Кнопка понижения тональности

#: Кнопка повышения тональности

функция выбора тональности мелодии не может работать одновременно с функцией замедленного воспроизведения диска Video-CD.



● Регулировка цифровой реверберации

- Эта функция позволяет добавлять вашему голосу эффект эха, создавая впечатление пения на сцене. Отрегулируйте эффект в соответствии с вашими предпочтениями.

Например:



Уменьшение реверберации

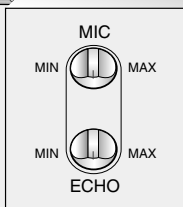

Увеличение реверберации

● Уменьшение или увеличение уровня сигнала от микрофона

- Поверните регулятор влево, чтобы уменьшить уровень сигнала от микрофона.
- Поверните регулятор вправо, чтобы увеличить уровень сигнала от микрофона.

Например:

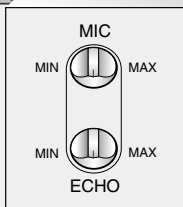

При возникновении нелинейных искажений сигнала (“подвывание” микрофона):

- Уменьшите уровень сигнала от микрофона
- Поверните микрофон в другую сторону.
- Отведите микрофон подальше от громкоговорителя.

Функция усиления низких частот (S. Bass)

R

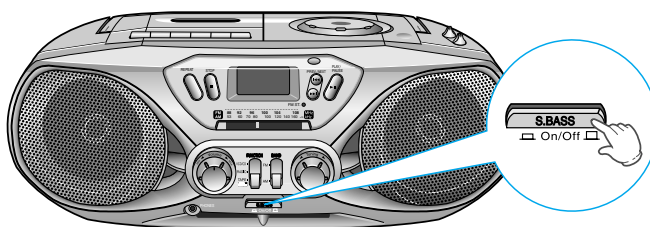

Эта функция динамически подчеркивает низкочастотные звуки, например, звуки басового барабана или бас-гитары, обеспечивая эффект присутствия и реалистичность.

- 1 Нажмите кнопку **S.BASS** (Система усиления низких частот).

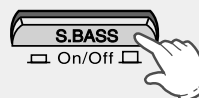

- 2 Для отмены действия функции нажмите кнопку **S.BASS** еще раз.

Временное отключение звука (MUTE)

Вы можете временно отключить звук на вашей магнитоле.

Пример: Вы хотите ответить на телефонный звонок.

- 1 Нажмите кнопку **MUTE** (Временное отключение звука) на пульте дистанционного управления.

- 2 Чтобы вновь включить звук вновь нажмите кнопку **MUTE**.

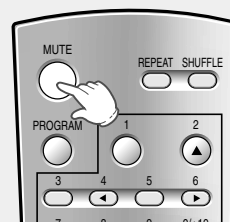

Запись передач радиостанций

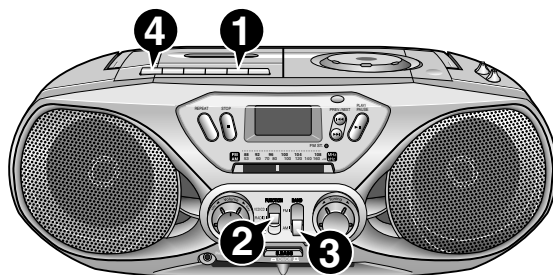

- 1** Вставьте кассету в магнитофон.



- 2** Установите переключатель Function (Функция) в положение RADIO (Радио).

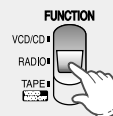

- 3** Выберите нужный диапазон частот.
 • Поворотом ручки настройки радиоприемника настройтесь на желаемую радиостанцию.

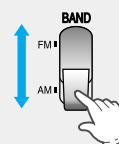

- 4** Нажмите кнопку **ЗАПИСЬ** (●).
 • Если нужно временно приостановить запись, нажмите кнопку **ПАУЗА** (||).
 • Чтобы возобновить запись, нажмите кнопку **ПАУЗА** (||) еще раз.

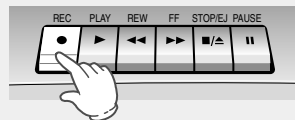

- 5** Чтобы прекратить запись нажмите кнопку **СТОП/ВЫБРОС КАССЕТЫ** (■/▲).



Для предотвращения случайного стирания.

Выломайте лепесток, соответствующий той стороне кассеты, на которую была сделана запись. Запись на этой стороне будет защищена.



Запись с компакт-диска

R

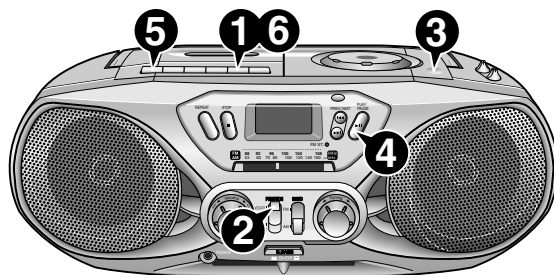

- 1** Вставьте кассету в магнитофон.



- 2** Установите переключатель Function (Функция) в положение CD (компакт-диск).



- 3** Нажмите кнопку **ОТКРЫТЬ ОТСЕК ДЛЯ ДИСК КОВ** (▲) и загрузите компакт-диск стороной с надписями вверх.

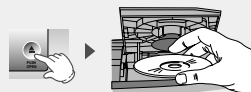

- 4** Нажмите кнопку **ВОСПРОИЗВЕДЕНИЕ/ПАУЗА** (▶||).



- 5** Нажмите кнопку **ЗАПИСЬ** (●).
 • Если нужно временно приостановить запись, нажмите кнопку **ПАУЗА** (||).
 • Чтобы возобновить запись, нажмите кнопку **ПАУЗА** (||) еще раз.

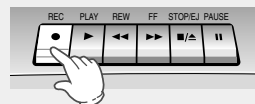

- 6** Чтобы прекратить запись нажмите кнопку **СТОП/ВЫБРОС КАССЕТЫ** (■/▲).



Для предотвращения случайного стирания.

Выломайте лепесток, соответствующий той стороне кассеты, на которую была сделана запись. Запись на этой стороне будет защищена.



Запись от микрофона

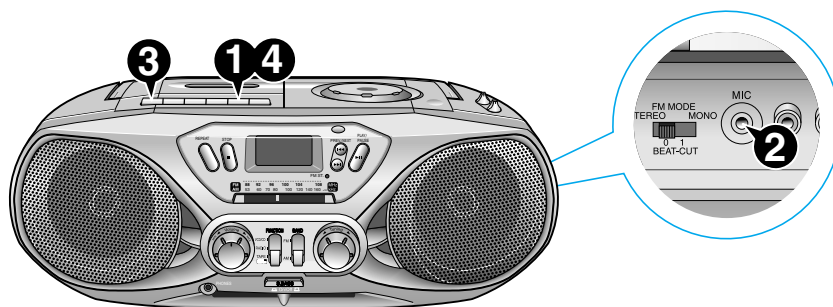

R

* Выберите функцию TAPE (Магнитофон).

1 Вставьте кассету в магнитофон.



2 Подсоедините микрофон к разъему для микрофона
 • Загрузите в проигрыватель диск и выберите нужную дорожку.

3 Нажмите кнопку **ЗАПИСЬ** (●).
 • Начнется запись сигнала от микрофона.

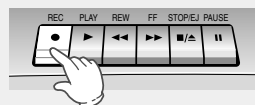

4 Чтобы прекратить запись нажмите кнопку **СТОП/ВЫБРОС КАССЕТЫ** (■/▲).



Подсоединение наушников

Подсоедините наушники (покупаются отдельно) к гнезду для наушников, чтобы не мешать окружающим при прослушивании музыки.

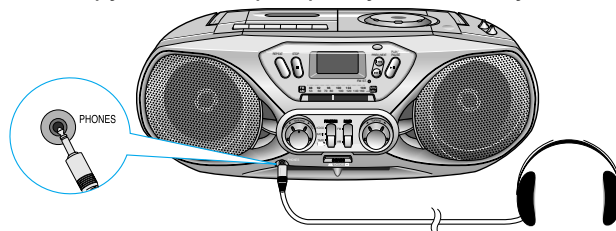

Поддержание качественного звучания

R

Для того, чтобы добиться наилучшего качества звучания вашей магнитолы, необходимо ее регулярно чистить (головки, прижимной ролик и ведущий вал).

Откройте крышку магнитофона, нажав на кнопку **СТОП/ВЫБРОС КАССЕТЫ** (■/▲). С помощью ватного тампона и специальной чистящей жидкости очистите:

- ◆ Головки (①)
- ◆ Прижимной ролик (②)
- ◆ Ведущий вал (③)

Чтобы обеспечить многие часы качественного прослушивания ваших кассет:

- ◆ Следите за тем, чтобы лента в кассете была хорошо натянута.
- ◆ Храните свои кассеты в чистом месте, куда не падают прямые солнечные лучи, и где они не будут подвергаться воздействию высоких температур.
- ◆ Избегайте использовать кассеты длительностью 120 минут, поскольку лента в них слишком непрочная.

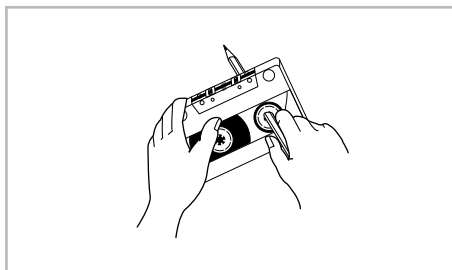
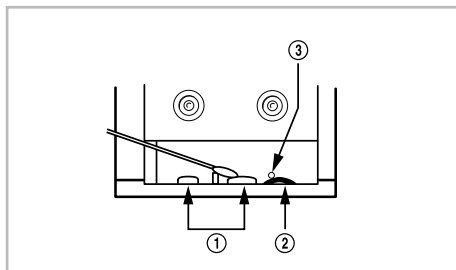

Как обращаться с компакт-дисками

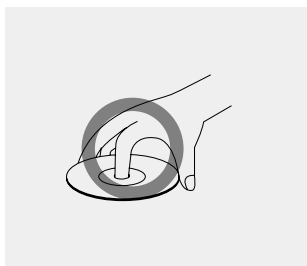

Держите диск за края.

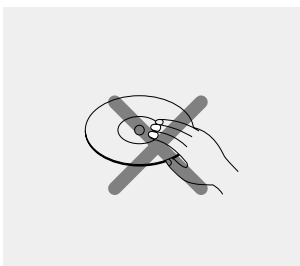

Не прикасайтесь к поверхности диска руками.

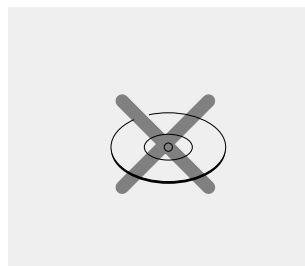

Не наклеивайте на поверхность диска бумагу или липкую ленту, не делайте надписей на его лицевой стороне.

Прежде чем обращаться в сервисный центр

Для знакомства с новым устройством всегда требуется некоторое время. Если у вас возникла одна из перечисленных ниже проблем, попробуйте воспользоваться нашими советами. Возможно, это поможет сберечь ваше время и избавит от ненужного обращения в сервисный центр.



Проблема	Проверки/Объяснение
О Б Щ И Е Магнитола не работает	<ul style="list-style-type: none"> Сетевой шнур неправильно вставлен в розетку или в розетке отсутствует напряжение.
К О М П А Д К Т Д И С К Отсутствует звук	<ul style="list-style-type: none"> Уровень громкости был уменьшен до нуля. Была неправильно выбрана функция магнитолы (ТЮНЕР, КОМПАКТ-ДИСК, МАГНИТОФОН). К магнитоле подключены наушники.
К О М П А Д К Т Д И С К Не начинается воспроизведение компакт-диска	<ul style="list-style-type: none"> Не была выбрана функция CD (компакт-диск). Диск был установлен Твверх ногамиУ, либо он загрязнен или поцарапан. Линза лазерного звукоснимателя загрязнена или запылена. Магнитола не была установлена на ровную горизонтальную поверхность.
К А С С Е Т Ы Лента не начинает воспроизводиться	<ul style="list-style-type: none"> Не была выбрана функция TAPE (Магнитофон) Кассета была неправильно установлена в магнитофон. Крышка магнитофона не была закрыта. Лента либо плохо натянута, либо оборвана.
Е Т Ы Уменьшается громкость Кассета не стирается правильно. Слишком сильная детонация звука	<ul style="list-style-type: none"> Головки воспроизведения загрязнены. Прижимные ролики или ведущий вал загрязнены. Лента изношена.
Р А Д И О Прием плохой или радиостанции вообще не принимаются	<ul style="list-style-type: none"> Не была выбрана функция RADIO (Радио). Была выбрана неверная частота радиостанции. Антенна была отсоединена или имеет неправильную ориентацию. Вращайте антенну, пока не получите наилучшее качество приема. Вы проживаете в здании, которое блокирует радиоволны; вы должны использовать наружную антенну.

Меры предосторожности

R

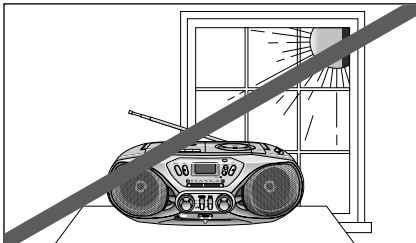

Избегайте воздействия на магнитолу прямого солнечного света и других источников тепла. Это может привести к перегреву магнитолы и нарушению ее нормальной работы.

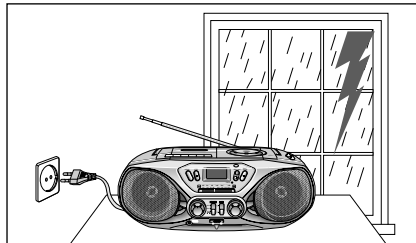

Во время грозы отсоедините сетевой шнур от розетки. Скачки сетевого напряжения, вызванные молнией, могут повредить магнитолу.

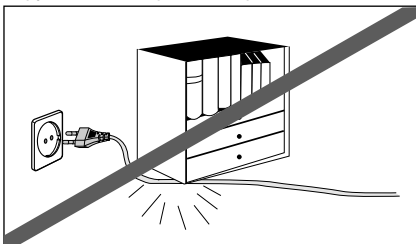

Не ставьте на сетевой шнур тяжелые предметы. Повреждение сетевого шнура может привести к выходу магнитолы из строя (опасность возникновения пожара) или к поражению электрическим током.

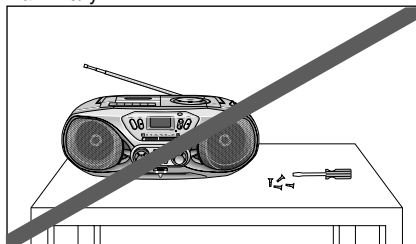

Не снимайте с магнитолы никаких крышек и кожухов. Внутри магнитолы имеются детали, находящиеся под высоким напряжением, которое может привести к поражению электрическим током.

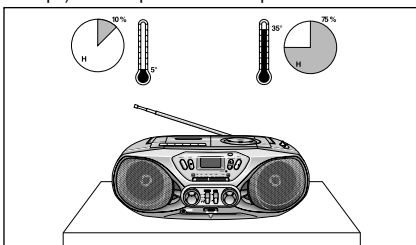

Рабочие условия окружающей среды:
Рабочая температура 5°C ~ 35°C
Влажность: 10~75%

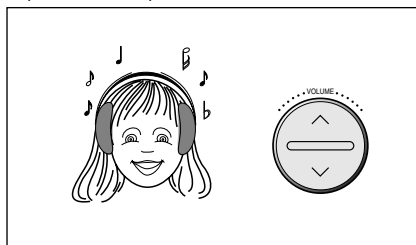

При использовании наушников не устанавливайте излишне большую громкость звука. Продолжительное прослушивание наушников на большой громкости звука может повредить ваш слух.

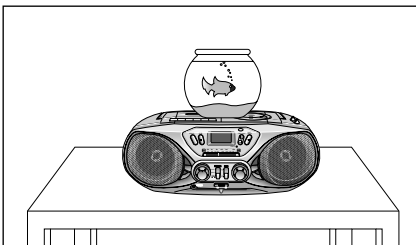

Не ставьте на магнитолу сосуды с водой или растения в горшках. Попадание воды внутрь изделия может привести к поражению электрическим током и повреждению изделия. В таких случаях немедленно отсоедините изделие от сетевой розетки.

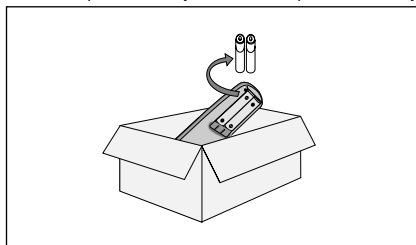

Если вы не будете пользоваться магнитолой в течение длительного времени, выньте батареи из пульта дистанционного управления. Протечка батарей может привести к серьезному повреждению пульта.

Технические характеристики

R

РАДИО

АМ (СВ)

Диапазон принимаемых частот530 кГц ~ 1605 кГц

Диапазон принимаемых частот (не во всех моделях).....530 кГц ~ 1705 кГц

FM (УКВ)

Диапазон принимаемых частот88 МГц ~ 108 МГц

Диапазон OIRT (не во всех моделях)65 МГц ~ 108 МГц

ДВ (НЕ ВО ВСЕХ МОДЕЛЯХ)

Диапазон принимаемых частот150 кГц ~ 290 кГц

ПРОИГРЫВАТЕЛЬ КОМПАКТ-ДИСКОВ

Полоса воспроизводимых частот20 Гц - 20 кГц

КАССЕТНЫЙ МАГНИТОФОН

Полоса воспроизводимых частот125 Гц - 6,3 кГц

ОБЩИЕ ХАРАКТЕРИСТИКИ

Выходная мощность2 x 3 Вт

Размеры470 (Ш) x 174 (В) x 304 (Г) мм



Для заметок

®

A series of horizontal dotted lines for taking notes, spanning the width of the page.





Для заметок



A series of horizontal dotted lines for taking notes.

