

Panasonic®

Instrucciones de funcionamiento
Инструкция по эксплуатации
Instrukcja obsługi
Návod k obsluze

ESPAÑOL

Receptor con control AV Аудио/видео управляющий ресивер Amplituner AV Říjímač s AV ovládáním

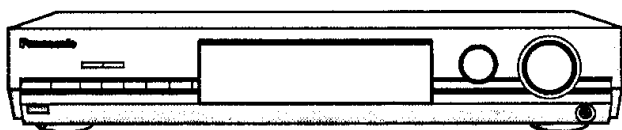

Model No. **SA-XR30**

РУССКИЙ ЯЗЫК

Estimado cliente

Le agradecemos haber adquirido este producto.
Antes de conectar, utilizar o ajustar este producto, lea completamente estas instrucciones.
Guarde este manual para consultarlo en el futuro.

Уважаемый покупатель

Благодарим Вас за покупку этой системы.
Перед подключением, работой или регулировкой данного аппарата прочитайте, пожалуйста, эту инструкцию полностью.
Сохраните, пожалуйста, эту инструкцию для дальнейших справок.

Szanowny Nabywco

Dziękujemy za zakupienie niniejszego produktu.
Przed podłączeniem, obsługą lub regulacją urządzenia prosimy o przeczytanie w całości instrukcji obsługi.
Prosimy o zachowanie instrukcji obsługi do korzystania z niej w przyszłości.

Niniejsza instrukcja została opracowana na podstawie oryginalnej publikacji firmy MATSUSHITA ELECTRIC INDUSTRIAL CO., LTD.

Vážený zákazník

Děkujeme Vám za zakoupení tohoto produktu.
Před zapojením, zapnutím nebo nastavováním tohoto produktu si laskavě přečtěte celý tento návod.
Tento návod si uschovejte k pozdějšímu použití.

POLSKI

ČESKY

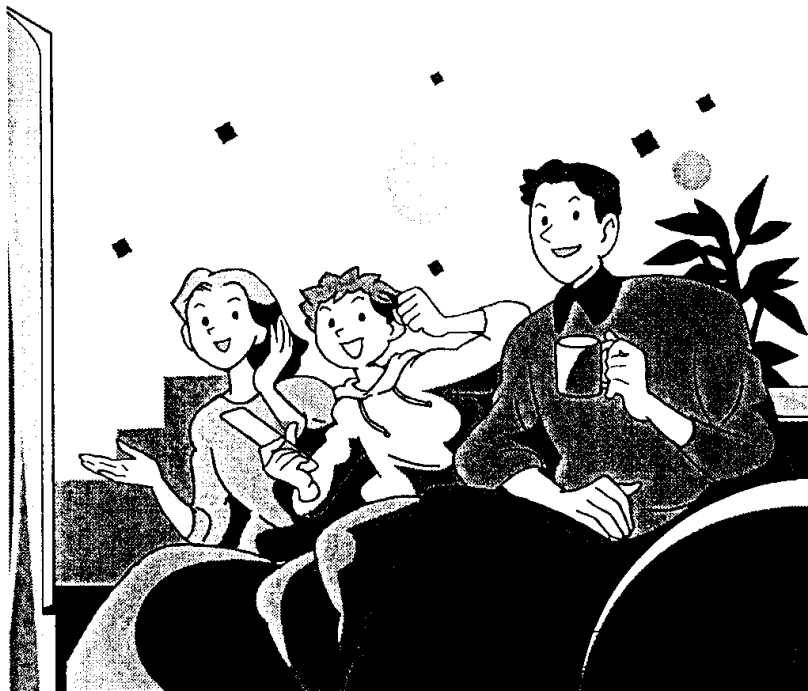

Перед

| | |
|----------------------------------|---|
| Меры безопасности | 2 |
| Прилагаемые принадлежности | 3 |
| Пульт ДУ | 3 |



Подсоединение домашнего кинотеатра..... 4

- DVD плеер
- Телевизор или монитор
- Динамики
- Сетевой шнур

Пункт 2

Другие подсоединения 6

- DVD проигрыватель/ ВКМ
- Телевизор или монитор
- Кабельная коробка или спутниковый приемник и т.п.
- CD плеер
- Антенны

Пункт 3

Установки 8

- Установка
- Регулировка динамика выходной уровень

Пункт 4

Основные операции..... 10

- Звуковые режимы

Операции

| | |
|---|----|
| Руководство по органам управления | 12 |
| Радио..... | 14 |
| Радиовещание RDS | 16 |
| Установки аудио..... | 16 |
| Другие функции..... | 18 |
| Выполнение записи..... | 18 |

Справочный

| | |
|--|----|
| Технические характеристики | 19 |
| Руководство по поиску и устранению неисправностей..... | 20 |
| Уход | 21 |

Размещение

Установите аппарат на горизонтальной поверхности вдали от прямых солнечных лучей, высоких температур, высокой влажности и сильной вибрации. Такие условия могут повредить корпус и прочие компоненты системы, тем самым сократив срок службы аппарата.

Не ставьте на аппарат тяжелые предметы.

Напряжение

Не используйте источники питания высокого напряжения. Это может привести к перегрузке аппарата и возгоранию.

Не используйте источники питания постоянного тока. Тщательно проверьте источник питания прежде, чем установить аппарат на корабле или в другом месте, где используются источники постоянного тока.

Меры предосторожности при обращении

Убедитесь в том, что сетевой шнур подсоединен правильно и не поврежден. Неплотное подсоединение и повреждения шнура могут привести к возгоранию или электрошоку. Не дергайте, не сгибайте сетевой шнур и не кладите на него тяжелые предметы.

При отсоединении от розетки крепко удерживайте штепсельную вилку. Дергая за сетевой шнур, Вы можете получить электрошок.

Не прикасайтесь к штепсельной вилке влажными руками. Это может привести к электрошоку.

Посторонние предметы

Не позволяйте попадать внутрь аппарата металлическим предметам. Это может привести к электрошоку или поломке аппарата.

Не проливайте внутрь аппарата жидкость. Это может привести к электрошоку или поломке аппарата. Если это случилось, немедленно отсоедините аппарат от источника питания и свяжитесь с Вашим дилером.

Не распыляйте инсектициды на аппарат или внутрь него. В их состав входят воспламеняющиеся газы, попадание которых внутрь аппарата может привести к возгоранию.

Техобслуживание

Не пытайтесь самостоятельно чинить аппарат. Если аппарат звук прерывается, индикаторы не загораются, идет дым, или Вы столкнулись с другой проблемой, не упомянутой в настоящей инструкции по эксплуатации, то отсоедините сетевой шнур и свяжитесь с Вашим дилером или с авторизованным сервисным центром. Если ремонт, разборка или переделка аппарата производятся некомпетентными лицами, то это может привести к поражению электротоком или к возгоранию.

Продлите срок службы, отсоединив аппарат от источника питания, если он не будет использоваться в течении длительного периода времени.

ПРЕДОСТЕРЕЖЕНИЕ!

Ни в коем случае не помещайте ничего на аппарат и не блокируйте вентиляционные отверстия теплоизлучения. В особенности не помещайте кассетные деки или CD/DVD проигрыватели на этот аппарат, так как тепло, излучаемое от него, может повредить Ваше программное обеспечение.

Изготовлено по лицензии фирмы Dolby Laboratories.

Долби, "Dolby", "Pro Logic" и символ с двойным "D"-товарные знаки фирмы Dolby Laboratories.

"DTS" и "DTS Digital Surround" являются зарегистрированными товарными знаками Digital Theater Systems, Inc.

Прилагаемые принадлежности

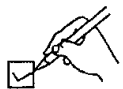

Пожалуйста, проверьте и идентифицируйте прилагаемые принадлежности.

1 Сетевой шнур

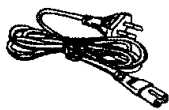

1 Внутренняя FM-антенна



1 Рамочная AM-антенна

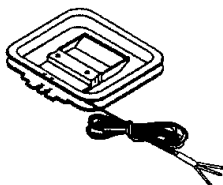

2 Батарейки

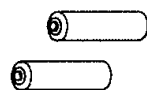

1 Пульт ДУ (EUR7722010)

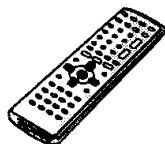

Обращайтесь к отдельному буклету "Руководство по управлению пультом ДУ" относительно подробностей операций пульта ДУ.

ПРЕДОСТЕРЕЖЕНИЕ!

- НЕ СЛЕДУЕТ УСТАНОВЛИВАТЬ ИЛИ РАЗМЕЩАТЬ ДАННЫЙ АППАРАТ В КНИЖНОМ ШКАФУ, ВСТРОЕННОМ ШКАФУ ИЛИ ДРУГОМ ОГРАНИЧЕННОМ ПРОСТРАНСТВЕ ДЛЯ ТОГО, ЧТОБЫ СОХРАНИТЬ УСЛОВИЯ ХОРОШЕЙ ВЕНТИЛЯЦИИ. УДОСТОВЕРЬТЕСЬ, ЧТО ШТОРЫ И ДРУГИЕ ПОДОБНЫЕ ПРЕДМЕТЫ НЕ ПРЕПЯТСТВУЮТ НОРМАЛЬНОЙ ВЕНТИЛЯЦИИ ДЛЯ ПРЕДОТВРАЩЕНИЯ РИСКА ПОРАЖЕНИЯ ЭЛЕКТРИЧЕСКИМ ТОКОМ ИЛИ ВОЗНИКНОВЕНИЯ ПОЖАРА ИЗ-ЗА ПЕРЕГРЕВА.
- НЕ ЗАКРЫВАЙТЕ ВЕНТИЛЯЦИОННЫЕ ОТВЕРСТИЯ АППАРАТА ГАЗЕТАМИ, СКАТЕРТЯМИ, ШТОРАМИ И ПОДОБНЫМИ ПРЕДМЕТАМИ.
- НЕ РАЗМЕЩАЙТЕ НА АППАРАТ ИСТОЧНИКИ ОТКРЫТОГО ПЛАМЕНИ, ТАКИЕ, КАК ГОРЯЩИЕ СВЕЧИ.
- ВЫБРАСЫВАЙТЕ БАТАРЕИ В МУСОР, УЧИТЫВАЯ ОХРАНУ ОКРУЖАЮЩЕЙ СРЕДЫ.

ПРЕДУПРЕЖДЕНИЕ:

ДЛЯ УМЕНЬШЕНИЯ РИСКА ВОЗНИКНОВЕНИЯ ПОЖАРА, ПОРАЖЕНИЯ ЭЛЕКТРИЧЕСКИМ ТОКОМ ИЛИ ПОВРЕЖДЕНИЯ ИЗДЕЛИЯ НЕ ПОДВРГАЙТЕ ДАННЫЙ АППАРАТ ВОЗДЕЙСТВИЮ ДОЖДЯ, ВЛАГИ, БРЫЗГ ИЛИ КАПЕЛЬ, И НЕ СТАВЬТЕ НА АППАРАТ ПРЕДМЕТЫ, НАПОЛНЕННЫЕ ЖИДКОСТЯМИ, ТАКИЕ, КАК ВАЗЫ.

ЭТОТ АППАРАТ ПРЕДНАЗНАЧЕН ДЛЯ ИСПОЛЬЗОВАНИЯ В КЛИМАТЕ СРЕДЕЙ ПОЛОСЫ.

Это изделие может принимать радио помехи, обусловленные переносными телефонами. Если такие помехи являются очевидными, увеличьте, пожалуйста, расстояние между изделием и переносным телефоном.

Пульт ДУ

Батарейки

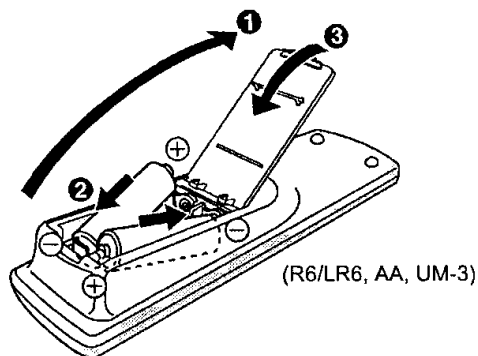

(R6/LR6, AA, UM-3)

- Вставьте так, чтобы полюса (+ и -) были согласованы в пульте ДУ.
- Не используйте батареи перезаряжаемого типа.

Использование

Направляйте на сенсор, избегая препятствий, с максимального расстояния 7 метров непосредственно перед аппаратом.

Сенсор сигнала пульта ДУ

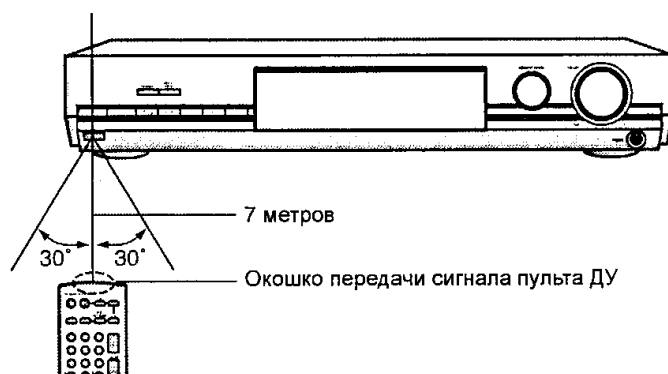

- Поддерживайте окошко передачи сигнала пульта ДУ и сенсор аппарата незапыленными.
- Операция может быть нарушена источниками сильного света, такими как солнечный свет или стеклянные двери шкафов.

Оборудование должно быть размещено около сетевой розетки переменного тока, а сетевая вилка должна быть расположена так, чтобы она была легкодоступна в случае возникновения проблемы.

Для России
ИНФОРМАЦИЯ О СЕРТИФИКАЦИИ
ПРОДУКЦИИ



Пример маркировки: ○○ 1A ○○○○○○

Элементы кода: 3-ий символ—год изготовления (1—2001 г., 2—2002 г., 3—2003 г., ...);
4-ый символ—месяц изготовления (A—январь, B—февраль, ..., L—декабрь)

Расположение маркировки: Задняя, нижняя или боковая панель устройства

Для России

“Установленный производителем в порядке п. 2 ст. 5 Федерального Закона РФ “О защите прав потребителей” срок службы изделия равен 7 годам с даты производства при условии, что изделие используется в строгом соответствии с настоящей инструкцией по эксплуатации и применимыми техническими стандартами.”

Сделано в Малайзии

Мацшита Электрик Индастриал Ко., Лтд.
1006 Кадома, Осака, Япония

Перед подсоединением

Кабель для стерео соединения

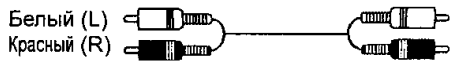

Кабель для видео соединения

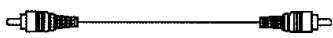

Коаксиальный кабель

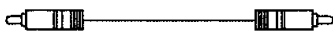

Шнур динамика



Выключите все компоненты перед выполнением любых соединений.

Примечание

- Используйте цифровое соединение, чтобы наслаждаться Dolby Digital или DTS (⇒ стр. 10).
- Используйте аналоговое соединение, чтобы прослушивать источники, которые не могут быть декодированы этим аппаратом, и чтобы записывать источник (⇒ стр. 10 и 18).
- Обращайтесь к стр. с 6 по 7 относительно подсоединений к другому оборудованию.

Расположение

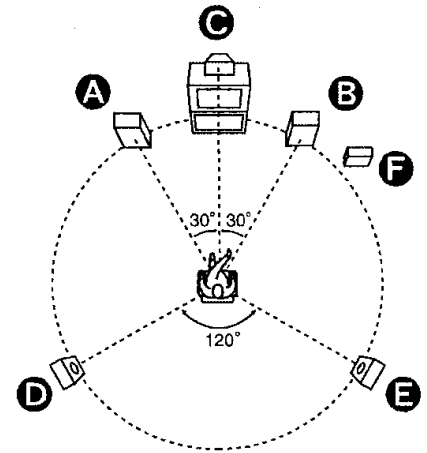

Передние динамики, центральный динамик и динамики окружающего звучания следует располагать приблизительно на одинаковом расстоянии от позиции прослушивания. Углы на схеме даны приблизительно.

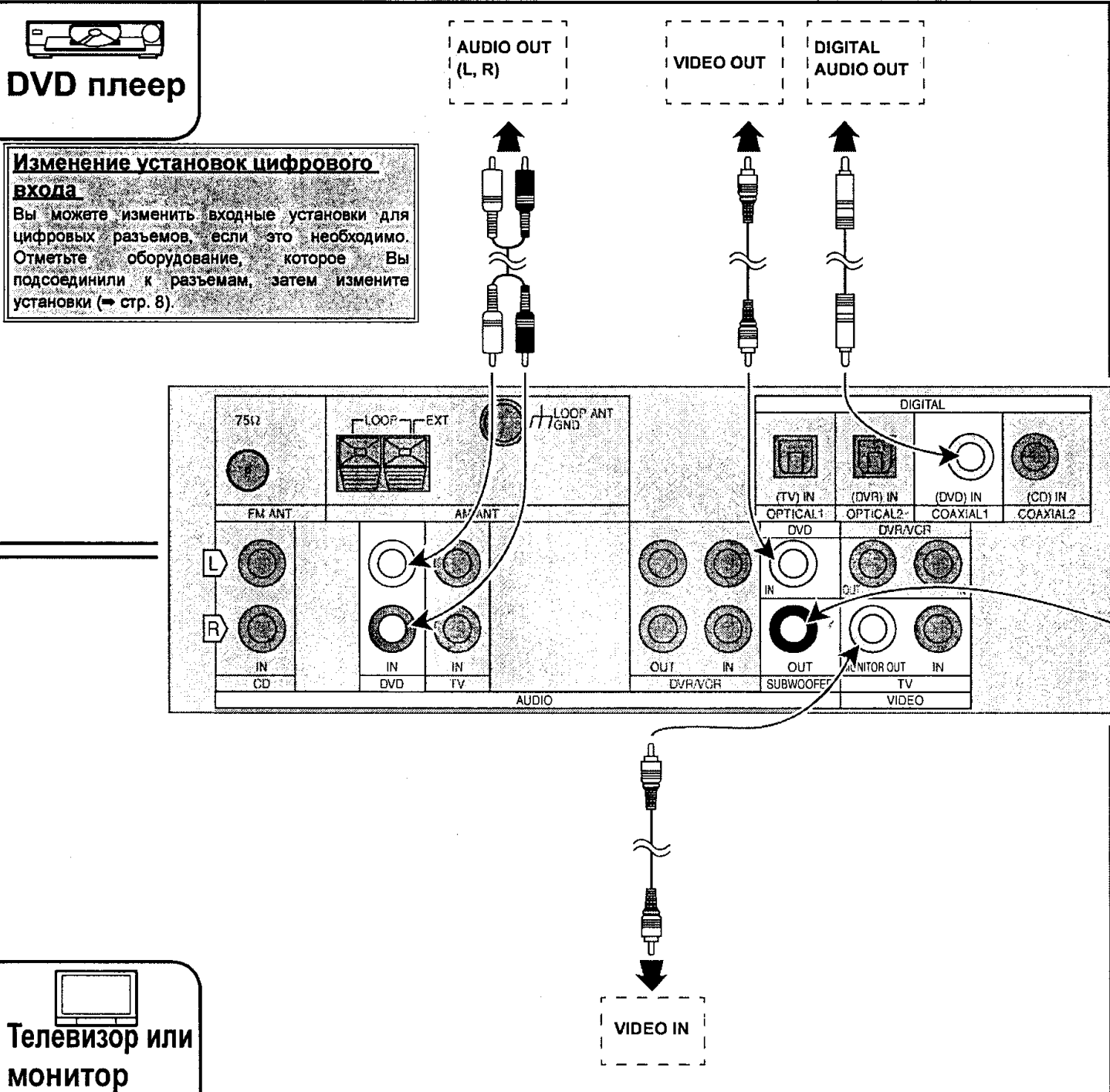

Передние динамики (А левый В правый)

Расположите слева и справа от телевизора на высоте ушей в положении сидя, так чтобы имела хорошая согласованность между изображением и звуком.

Центральный динамик (С)

Расположите снизу или сверху центра телевизора. Направьте динамик на позицию прослушивания.

Динамики окружающего звучания (D левый E правый)

Расположите позади позиции прослушивания, на расстоянии приблизительно 1 м выше, чем уровень ушей.

Сабвуфер (F)

Сабвуфер может быть помещен в любое положение, до тех пор, пока он находится на приемлемом расстоянии от телевизора.

Отметьте, что несколько попыток могут привести к более хорошим низкочастотным характеристикам. Расположение около углов может увеличить кажущийся выходной уровень, но может привести к ненатуральным басам.

Подсоединение динамиков

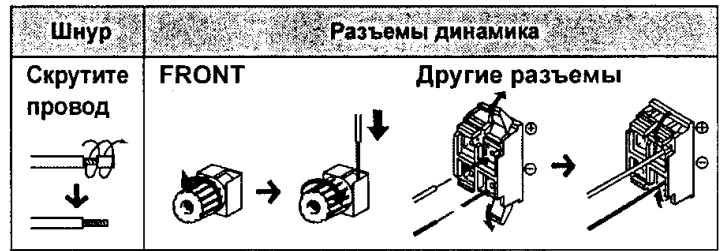

Примечание

Не закорачивайте.

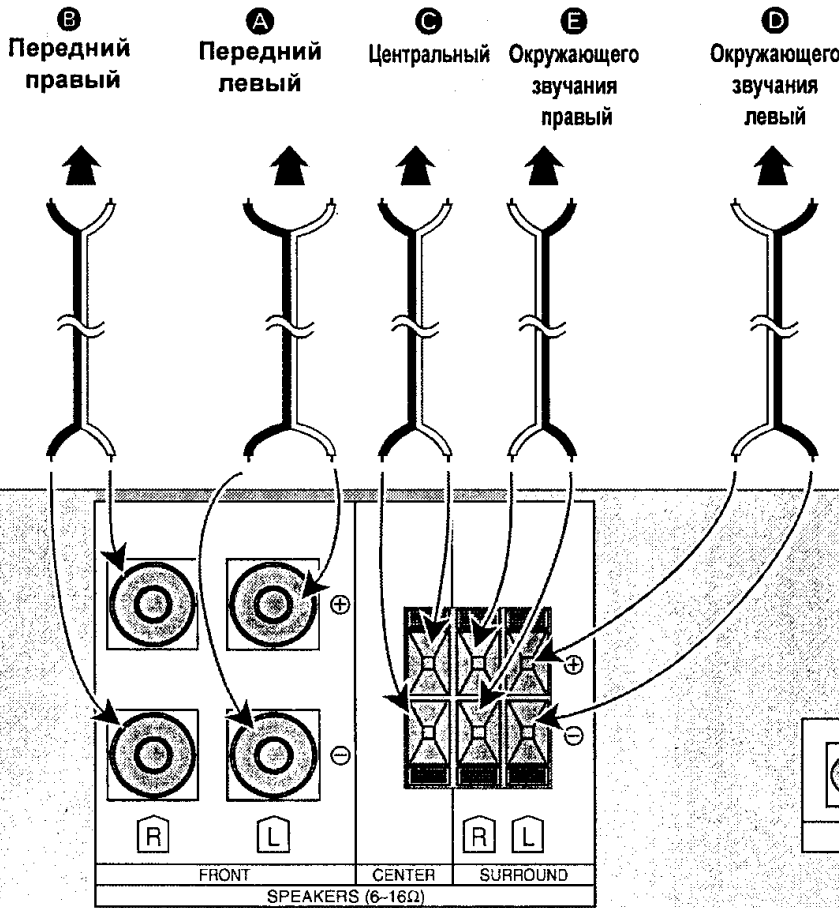
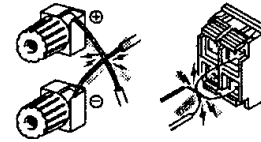

Динамики

Импеданс динамика:
Передний: 6-16 Ом
Центральный: 6-16 Ом
Окружающего звучания: 6-16 Ом



Активный сабвуфер (F)

Подсоедините этот шнур после того, как будут подсоединены все остальные кабели и шнуры.

Примечание

- Прилагаемый сетевой шнур предназначен для использования только с этим аппаратом. Не используйте его с другим оборудованием.
- Если этот аппарат остается неподключенным к сети дольше, чем 2 недели, все установки вернутся на заводские установки. Если это происходит, выполните установки еще раз.

Вставление соединителя

Даже если соединитель полностью вставлен, в зависимости от типа используемого входа передняя часть соединителя может выступать, как показано на рисунке. Однако это не создает проблемы при использовании аппарата.



К бытовой розетке

Сетевой шнур (прилагается)

Пункт 2 Другие подключения

Кабель для стерео соединения

Белый (L)
Красный (R)

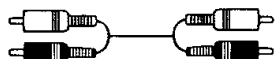

Кабель для видео

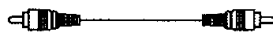

Волоконно-оптический

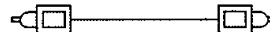

Коаксиальный кабель

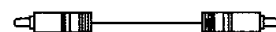

Выключите все компоненты перед выполнением любых соединений.

Примечание

- Не изгибайте резко волоконно-оптический кабель.
- Используйте цифровое соединение, чтобы наслаждаться Dolby Digital или DTS (⇒ стр. 10).
- Используйте аналоговое соединение, чтобы прослушивать источники, которые не могут быть декодированы этим аппаратом, и чтобы записывать источник (⇒ стр. 10 и 18).

Изменение установок цифрового входа

Вы можете изменить входные установки для цифровых разъемов, если это необходимо. Отметьте оборудование, которое Вы подсоединили к разъемам, затем измените установки (⇒ стр. 8).

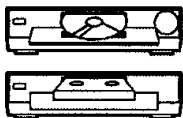

DVD проигрыватель/ВКМ

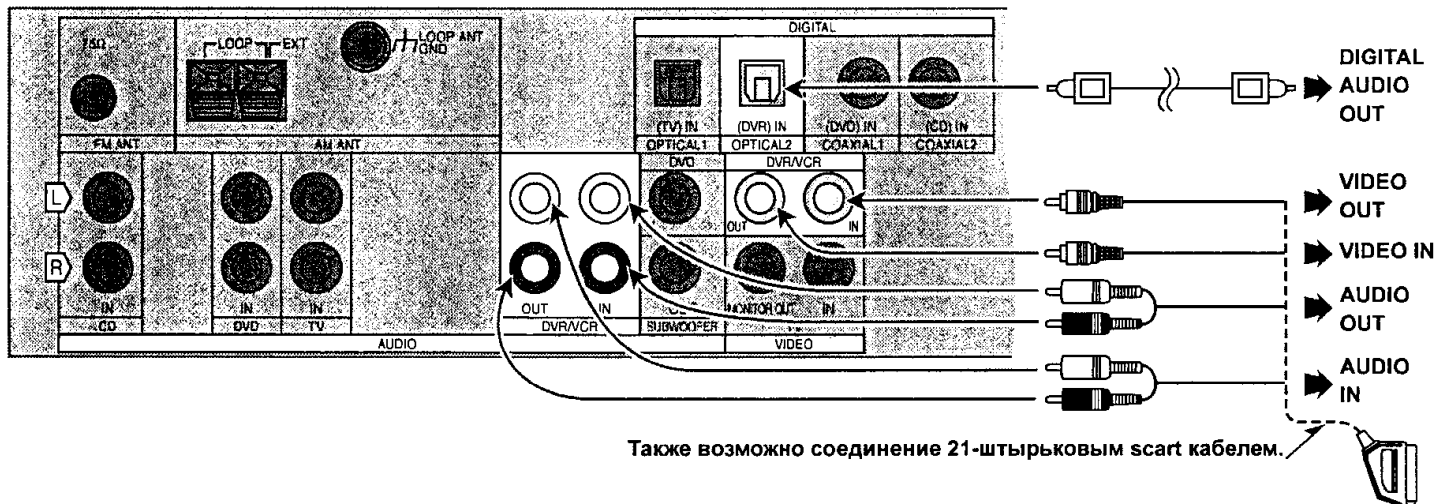

Телевизор или монитор

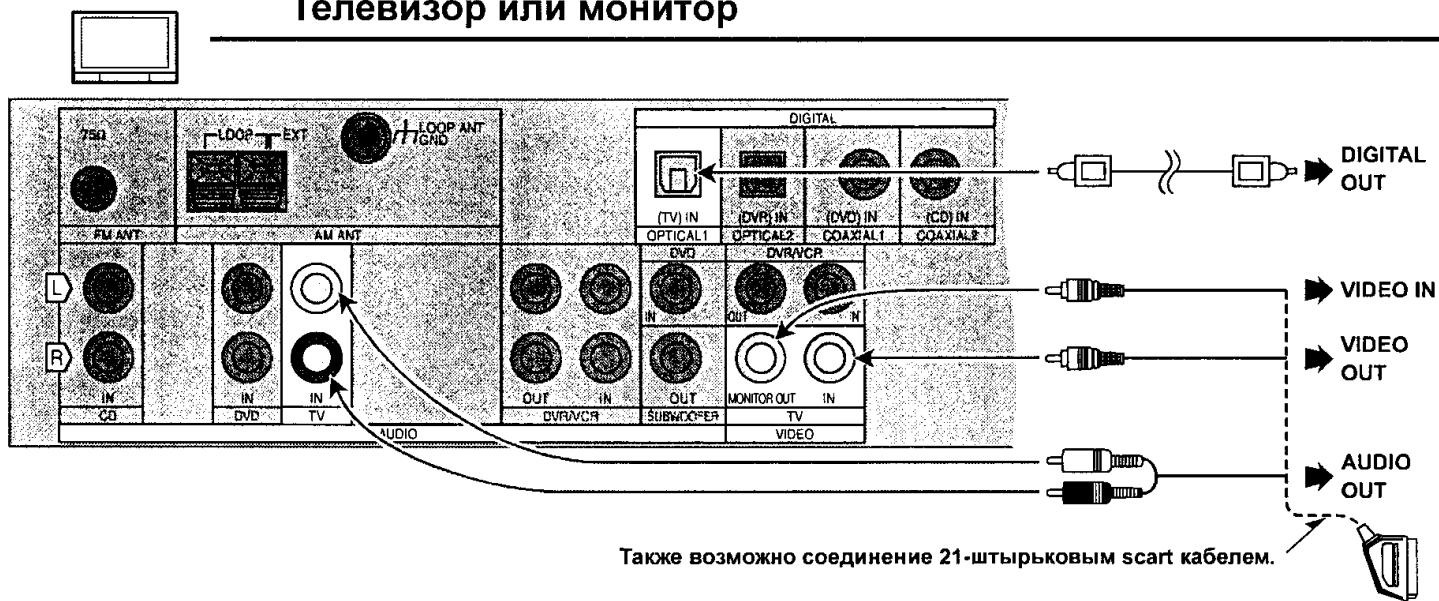

Кабельная коробка или спутниковый приемник и т.п.

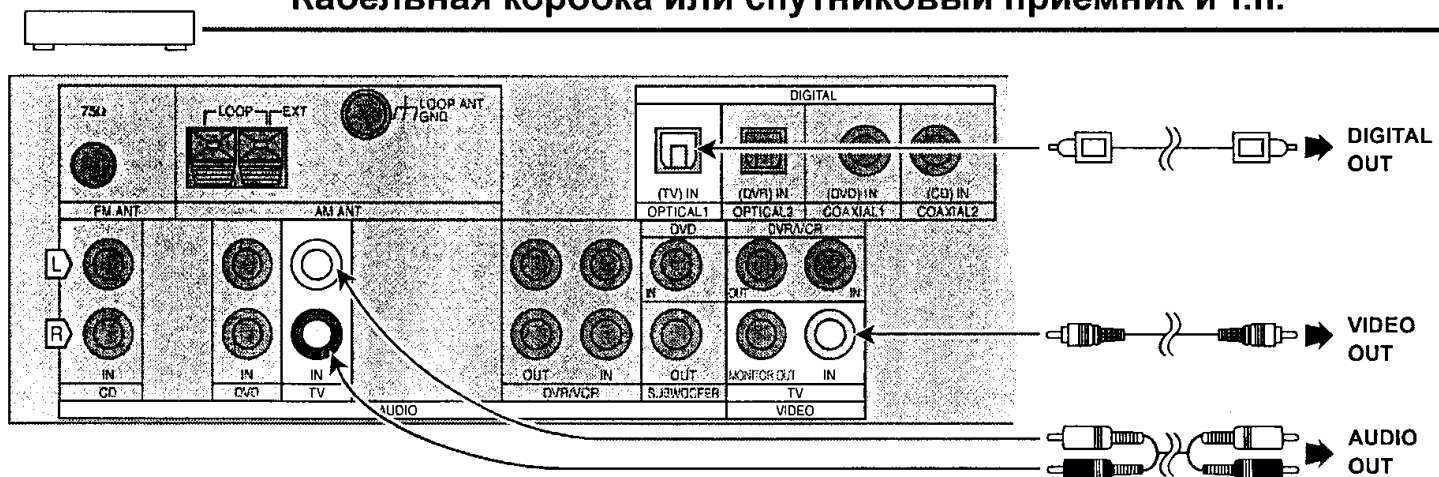

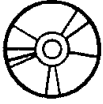

CD плеер

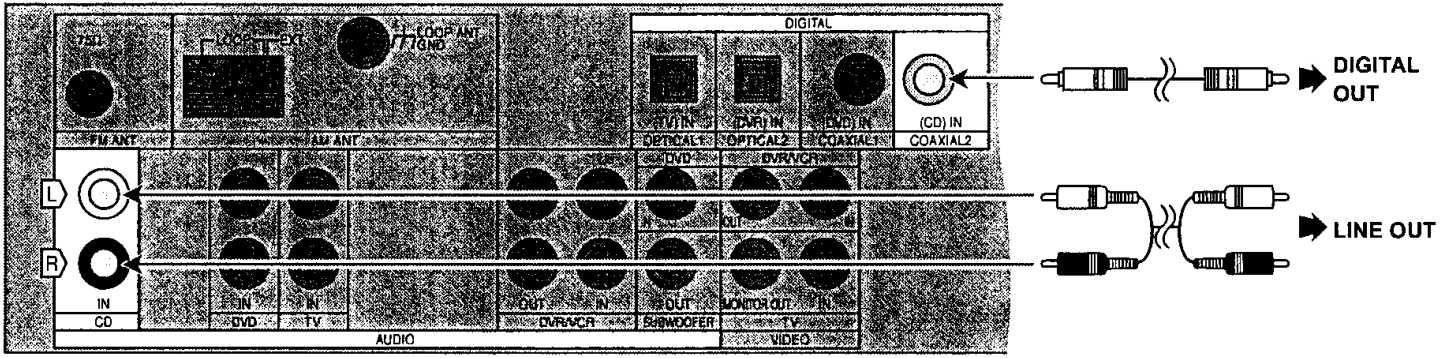

Антенны

Внутренняя FM антенна (прилагается)
Зафиксируйте другой конец антенны в месте наилучшего приема.

Рамочная AM антенна (прилагается)
Провод антенны не должен касаться кассетных деков, DVD плееров и других шнуров.

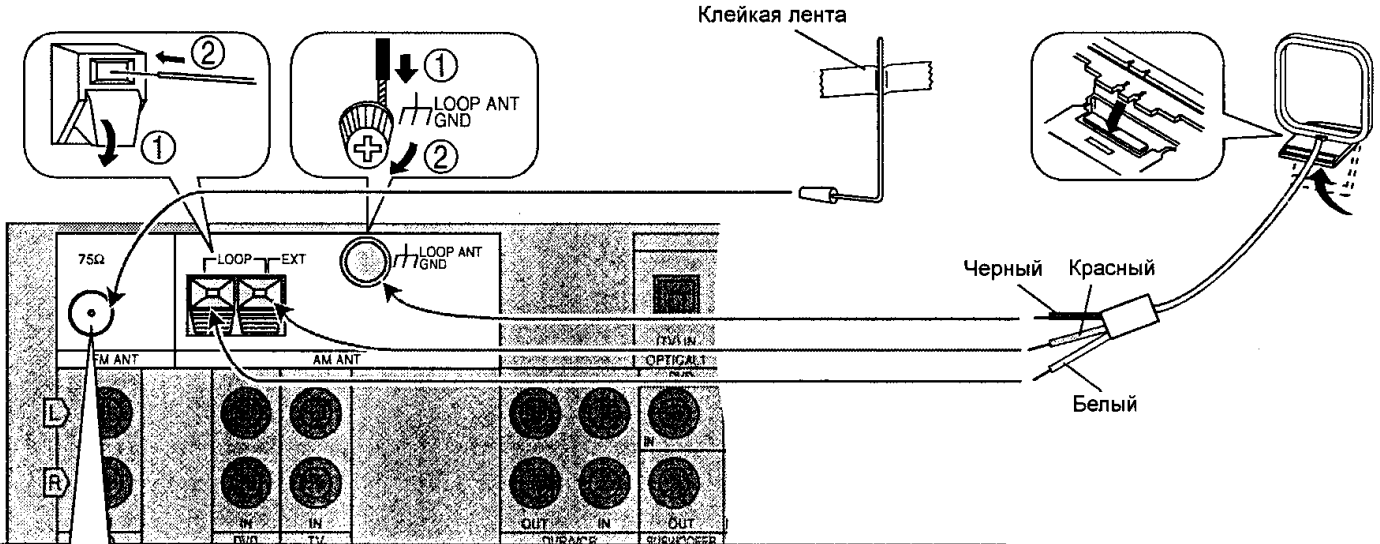

Наружная FM антенна

- Отсоедините внутреннюю FM антенну.
- Антенна должна быть установлена квалифицированным специалистом.

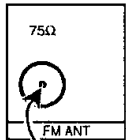

Установка

Измените установки для соответствия Вашего оборудования среде, в которой Вы его используете. Перед выполнением любых изменений, прочитайте описания установок, отметьте заводские установки и диапазоны, и обращайтесь к инструкциям по эксплуатации оборудования.

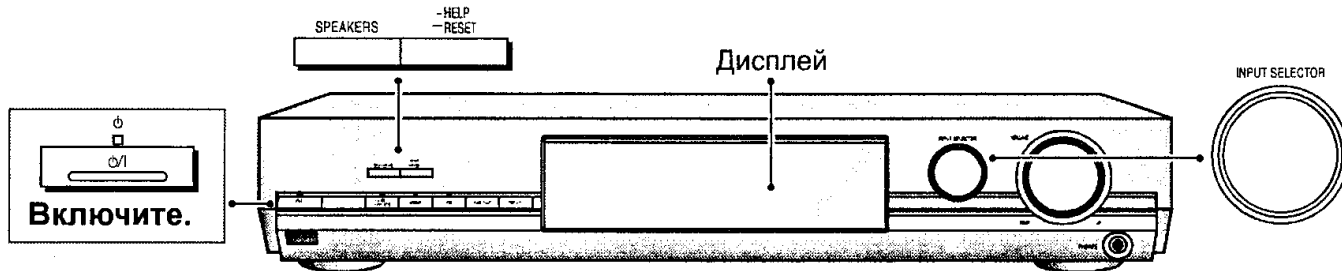

1 Войдите в режим установок.

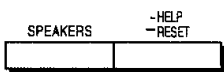

Нажмите и одновременно удерживайте

SETUP

(Меню установок и заводские установки → стр. 21)

2 Измените установки.

Установите размер для соответствия Вашим динамикам.

LARGE: Для динамиков, которые могут воспроизводить полный диапазон звука, особенно диапазон басов ниже 100 Гц.

SMALL: Для динамиков, которые не могут адекватно воспроизводить диапазон басов. Это установка является достаточной для большинства динамиков, если Вы используете сабвуфер.

NONE: Для динамиков, которые Вы не подсоединяете (центральный или окружающего звучания).

Для сабвуфера (SUB-WFR), выберите YES, если Вы его подсоединили, или NO, если не подсоединили.

1. Выберите.

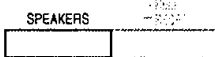

SPEAKERS

1. Выберите.

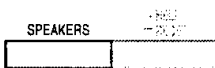

DISTANCE

1. Выберите.

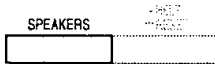

FILTER

1. Выберите.

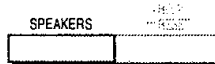

D-INPUT

1. Выберите.

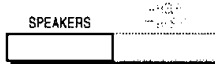

IN MODE

Введите расстояние передних динамиков, центрального динамика и динамиков окружающего звучания от позиции прослушивания.

С помощью введения расстояния от позиции динамика (за исключением сабвуфера) до позиции прослушивания время задержки звука регулируется автоматически так, что звук достигает слушателя одновременно. Вы можете изменить расстояния между 1,0 и 10,0 м с интервалами в 0,1 метр.

Измените обрезание выхода басов из передних динамиков.

Если Вы установили передние динамики в положение "SMALL", фильтр устанавливается на 100 Гц. Увеличьте обрезание, если бас из передних динамиков неудовлетворительный, так что этот бас выводится через сабвуфер.

Вы можете изменить граничную частоту со 100 Гц до 150 Гц или 200 Гц.

Измените эти установки для соответствия соединениям, которые Вы выполнили для оптического (OPT) и коаксиального (COAX) входных цифровых разъемов, так что выбирается правильный источник, когда Вы включаете [INPUT SELECTOR].

Этот аппарат автоматически определяет, является вход цифровым или аналоговым, но Вы можете зафиксировать режим входа.

AUTO: Автоматически определяет входной сигнал и воспроизводит

ANALOG: Фиксирует входной сигнал на аналоговый и воспроизводит

DIGITAL: Фиксирует входной сигнал на цифровой и воспроизводит
PCM FIX: Фиксирует входной сигнал на PCM и воспроизводит

Для завершения установок

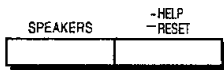

Нажмите и одновременно удерживайте

COMPLETE

Примечание относительно режима PCM FIX

В редких случаях аппарат может иметь проблемы с распознаванием цифровых сигналов на дисках.

С сигналами PCM на CD дисках, это может привести к тому, что начало дорожки будет обрезано. Если это происходит, включите режим PCM FIX. Когда включен режим PCM FIX, аппарат не может обрабатывать другие сигналы. Это может привести к помехам на выходе. В этом случае выберите другой режим.

Режим PCM FIX остается включенным, даже если Вы переключили аппарат в режим ожидания.

2. Выберите динамики.



FRONT
FRONT, CENTER,
SURROUND, SUB-WFR



3. Измените установки.

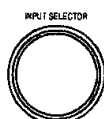

SMALL
NONE, SMALL, LARGE
NO, YES

2. Выберите динамики.

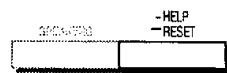

FRONT
FRONT, CENTER,
SURROUND



3. Измените установки.

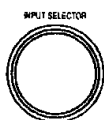

3.0 m
1.0 m — 10.0 m

2. Измените установки.

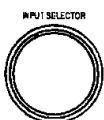

100
100, 150, 200

2. Выберите положение входа.

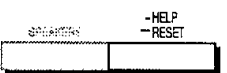

TV
TV, DVR, DVD, CD



3. Измените установки.

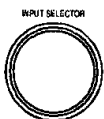

OPT 1
OPT 1, OPT 2,
COAX 1, COAX 2

2. Выберите положение входа.



TV
TV, DVR, DVD, CD



3. Измените установки.

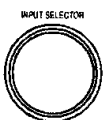

AUTO
AUTO, ANALOG,
DIGITAL, PCM FIX

Регулировка динамика выходной уровень

Подрегулируйте уровень других динамиков на основании выхода передних динамиков. (Динамики, имеющие установку "NONE" или "NO", пропускаются. Подрегулируйте уровень громкости передних динамиков при помощи кнопки [VOLUME].)

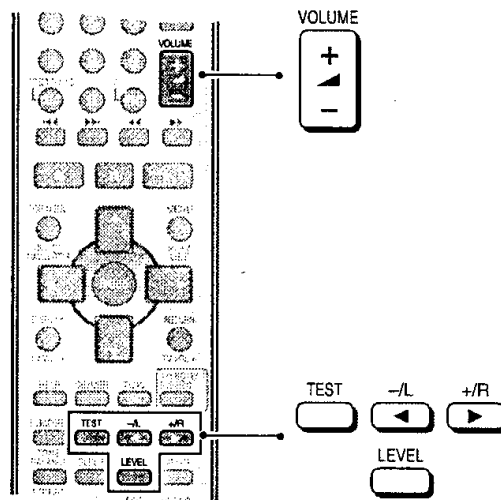

С (центральный), RS (правый окружающего звучания) и LS (левый окружающего звучания) могут быть подрегулированы между -10 дБ и +10 дБ, принимая за 0 уровень передних динамиков.

Подрегулируйте выход центрального динамика и динамиков окружающего звучания на такой же кажущийся уровень передних динамиков.

Для SW (сабвуфер), "MIN" для минимального выхода, уровень между 1 и 19, или "MAX" для максимального выхода. Подрегулируйте выход сабвуфера так, чтобы он был сбалансирован с передними динамиками. Выход сабвуфера легко попадает под влияние источника. Вы можете также изменить его уровень во время воспроизведения чего-либо для наилучшего эффекта (→ стр. 16).

Подготовка: Нажмите кнопку [SPEAKERS], чтобы включить SPEAKERS. (На основном аппарате)

1 Выводит сигнал.



TEST L

Две секунды каждый.

L → C → R
SW ← LS → RS

2 Подрегулируйте основной уровень громкости.



VOL -50dB

--dB (минимум) — 0 dB (максимум)

3 Выберите канал динамика.



C 0dB

C, RS, LS, SW

Повтор

4 Подрегулируйте уровень.



C +4dB

-10 dB — +10 dB
MIN, 1 — 19, MAX

5 Остановите тестовый сигнал.



Пункт 4 Основные операции

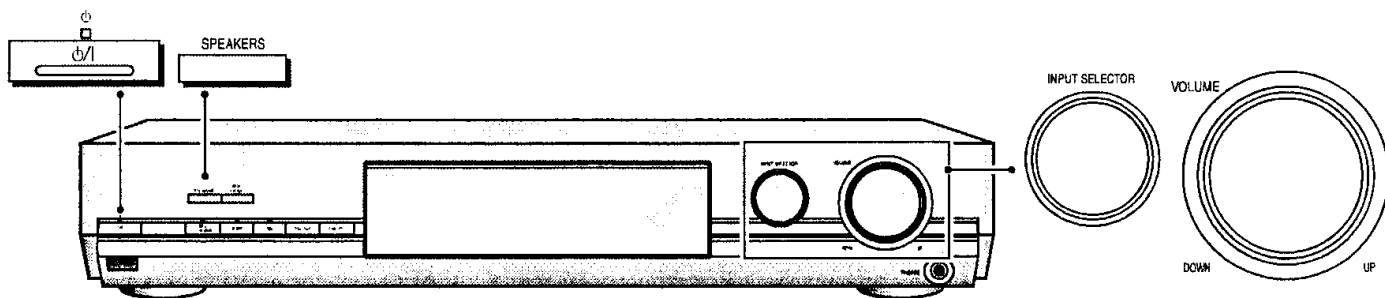

1 Включите.

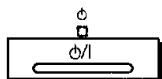

2 Включите SPEAKERS (громкоговорители).

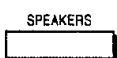

3 Выберите вход.

INPUT SELECTOR

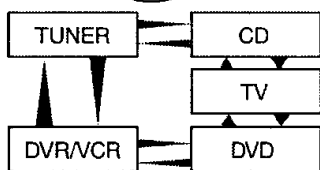
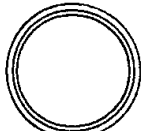

4 Начните воспроизведение источника.

Аппарат устанавливает звуковой режим (стерео или многоканальный) для соответствия входному сигналу.
 • Выберите нужный звуковой режим (→ справа)

5 Подрегулируйте уровень громкости.

VOLUME

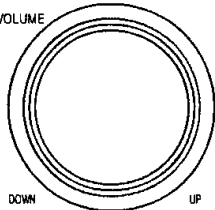

Когда Вы закончите прослушивание
 Убедитесь, что Вы уменьшили уровень громкости, и нажмите кнопку [⏻], чтобы переключить аппарат в режим ожидания.

Замечания относительно цифрового входа

Этот аппарат может декодировать следующие сигналы:

- Dolby Digital
- DTS
- PCM, включая PCM с частотами выборки 192, 176,4 (COAXIAL1), 96 или 88,2 кГц

Он не может декодировать:

- Другие цифровые сигналы, такие как MPEG
- Сигналы Dolby Digital RF с лазерного проигрывателя дисков

Звуковые режимы

Добавление эффектов окружающего звучания

Использование режима Dolby Pro Logic II

Процессор Dolby Pro Logic II работает не только с источниками, записанными в системе Dolby Surround, но также и с любым стерео источником.

Следующие режимы доступны, когда используется Dolby Pro Logic II.



MOVIE

Используйте этот режим, когда воспроизводите фильмы, особенно видеокассеты, записанные в системе Dolby Surround.

MUSIC

Добавляет эффекты окружающего звучания к стерео источникам.

PANORAMA

Звук распространяется еще больше, так что Вы ощущаете, что Вы окружены музыкой.

• Для отмены: Нажмите кнопку [STEREO/2CH MIX, OFF].

Использование управления звуковым полем (SFC)

Наслаждайтесь улучшенным восприятием звука с большим присутствием и распространением, используя эти SFC режимы с Dolby Digital, DTS, PCM или аналоговыми стерео источниками. Выберите из следующих режимов.



MUSIC

LIVE

Придает отражение и пространство большого концертного зала.

POP/ROCK

Наиболее подходит для динамичного звука, такого как поп и рок музыка.

VOCAL

Наиболее подходит для усиления вокала.

JAZZ

Восстанавливает окружение и направление натурального звука.

DANCE

Наслаждайтесь аудио эффектом, подобным тансингу.

PARTY

Этот режим используется передними динамиками и динамиками окружающего звучания, так что звук является стерео, независимо от направления, в котором Вы его прослушиваете.

AV/MOVIE

DRAMA

Наиболее подходит для диалогов в драматических фильмах.

ACTION

Наиболее подходит для боевиков с ударами.

SPORTS

Наслаждайтесь ощущением, как будто Вы находитесь на настоящем спортивном мероприятии.

MUSICAL

Наслаждайтесь ощущением, как будто Вы находитесь на настоящем музыкальном представлении.

GAME

Наслаждайтесь играми с еще большими аудио ударами.

MONO

Лучше всего подходит для старых фильмов с монофоническим звуком.

• Для отмены: Нажмите кнопку [STEREO/2CH MIX, OFF].

Прослушивание многоканальных источников в стерео (режим 2CH MIX)

Когда в этом режиме воспроизводятся многоканальные источники, звук, предназначенный для других каналов динамика, воспроизводится через передние динамики.



• Для отмены: Нажмите кнопку [STEREO/2CH MIX, OFF].

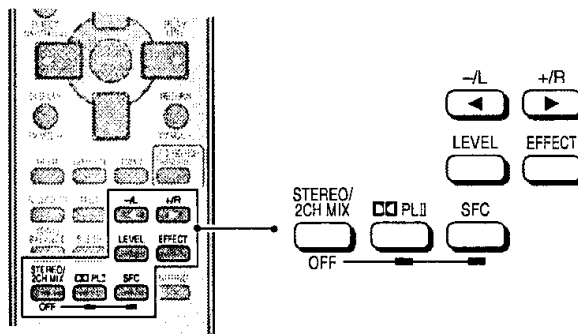

Вы можете подрегулировать эффект MUSIC или PANORAMA при помощи управления центральной шириной и размером.

Управление центральной шириной – C-WDTH

Эта регулировка помогает Вам создать более естественное звучание при прослушивании музыки. Переместите звук на центральные динамики, чтобы улучшить общее переднее звучание, или добавьте звук центральному динамику, чтобы зафиксировать центральное звучание.

Вы можете выбрать уровень между 0 (центральный динамик доминирующий) и 7 (центральный звук размывается). Уровнем по умолчанию является 3.

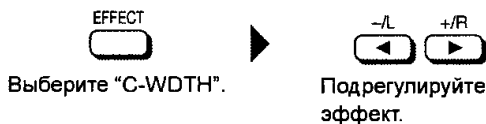

Управление размером – DIMEN

Вы можете получить различные выходные уровни для передних динамиков и динамиков окружающего звучания. Вы можете выбрать уровень между -3 и +3 – Увеличивайте уровень для перемещения звука к передним динамикам, уменьшайте для перемещения его к динамикам окружающего звучания. Уровнем по умолчанию является 0.

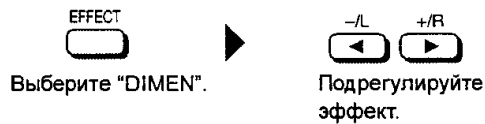

Вы можете подрегулировать звуковое поле, регулируя уровень динамиков и эффектов. Эти регулировки могут быть выполнены для каждого режима SFC.

Чтобы подрегулировать уровень динамика

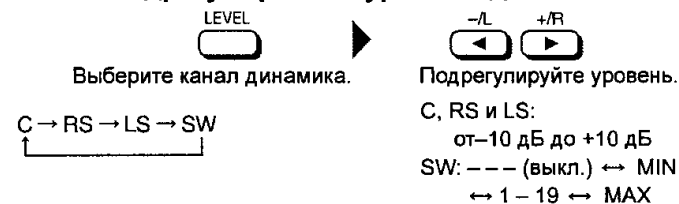

Чтобы подрегулировать эффект SFC



Эффект SFC может быть подрегулирован между EFFECT 1 (минимальный) и EFFECT 10 (максимальный).

• Заводской установкой является EFFECT 5 для каждого режима.

• Динамики, имеющие установку "NONE" или "NO", пропускаются.

Замечания относительно звуковых режимов

Режимы Dolby Pro Logic II и SFC остаются эффективными до тех пор, пока Вы не измените их.

• Для отмены

Нажмите кнопку [STEREO/2CH MIX, OFF].

Режим 2CH MIX остается эффективным до тех пор, пока Вы не измените режим входа или не выключите аппарат.

• Для возвращения к окружающему звучанию

Нажмите кнопку [STEREO/2CH MIX, OFF].

Когда входом является PCM с частотами выборки 192, 176,4 (COAXIAL1), 96 или 88,2 кГц:

• Вы не можете добавить эффекты окружающего звучания с режимами Dolby Pro Logic II или SFC.

Когда в установках SPEAKERS не выбраны ни центральный динамик, ни динамики окружающего звучания:

• Вы не можете использовать Dolby Pro Logic II или SFC.

Руководство по органам управления

Основной аппарат

Индикатор режима ожидания [Ⓞ]

Если аппарат подключен к сети переменного тока, то этот индикатор светится в режиме ожидания и гаснет, когда аппарат включается.

Переключатель режима ожидания/включено [Ⓞ/1]

Нажмите, чтобы переключить аппарат из включенного состояния в режим ожидания и обратно. В режиме ожидания аппарат, тем не менее, потребляет небольшое количество электроэнергии.

[SPEAKERS]

Для выбора режима динамиков включено или выключено.

Отключение динамиков автоматически запускает режим STEREO/2CH MIX (например, при прослушивании через головные телефоны).

[-HELP, -RESET]

Нажмите, если появляется сообщение об ошибке. По экрану прокручивается сообщение, предлагающее возможное решение.

Чтобы повторно инициализировать установки аппарата, нажмите и удерживайте до тех пор, пока не появится индикация "RESET".

[DIGITAL, PL II, DTS]

Горит, чтобы показать входной сигнал источника и используемый формат декодирования.

DIGITAL: Источники Dolby Digital

PL II: Используется декодер Dolby Pro Logic II

DTS: Источники DTS

[INPUT SELECTOR]

Для выбора входа.

[VOLUME]

Регулятор громкости.

Сенсор сигнала пульта ДУ

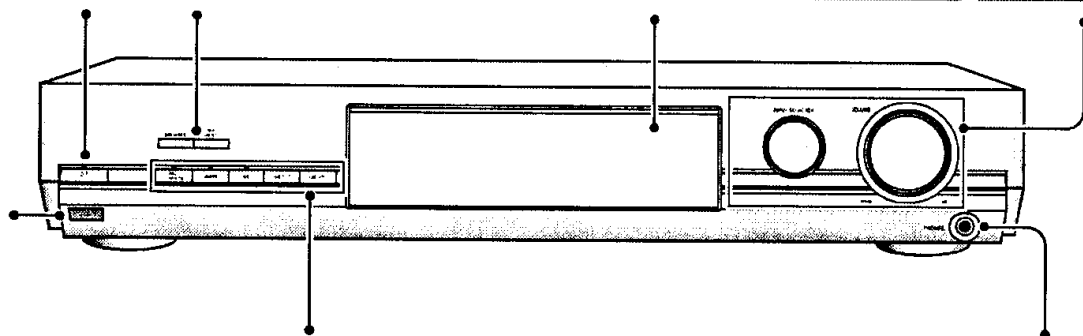

[-BAND, -FM MODE]

Для переключения между диапазонами FM и AM.

Если прием в FM-диапазоне плохой, нажмите и удерживайте так, чтобы появилась индикация "MONO", для переключения в монофонический режим.

[MEMORY]

Для предварительной установки радио станций.

[RDS]

Нажмите, чтобы изменить режим индикации RDS: Частота, PS или PTY.

[TUNE ∇, ▲]

Для настройки радио и выбора предустановленных станций.

Нажмите и удерживайте кнопку до тех пор, пока частота не начнет прокручиваться, начиная автоматическую настройку. Настройка остановится, когда будет найдена станция.

[PHONES]

Гнездо головных телефонов

Тип разъема:

6,3 мм стерео

- Избегайте продолжительного прослушивания в головных телефонах на большой громкости во избежание повреждения слуха.
- Когда используются головные телефоны, выключите динамики.

Дисплей

- Когда Вы установите регулятор освещенности в положение "ON", следующие индикаторы изменятся на затемненные.

[SPEAKERS]

Индикатор динамиков
Горит, когда динамики включены.

[TUNED, ST, M, MONO]

Индикаторы радио
TUNED: Станция настроена.
ST: Стерео FM вещание настроено.
M: Мигает или горит во время предустановки.
MONO: Горит, когда используется монофонический режим.

[SLEEP]

Индикатор таймера сна.

[RDS, PS, PTY]

RDS: Горит, когда принимаются сигналы RDS.
PS, PTY: Показывает режим текущей индикации RDS.

[SFC, 2CH MIX]

SFC: Горит, когда используется режим SFC.

2CH MIX: Горит, когда воспроизводится многоканальный источник в режиме 2CH MIX.

[-DIGITAL INPUT-, L, C, R, S, LS, RS, LFE]

Индикаторы формата программы
Показывает каналы, содержащиеся во входном цифровом сигнале. Они не горят, когда вход является аналоговым.

L: Передний левый канал
C: Центральный канал
R: Передний правый канал
S: Если канал окружающего звучания является монофоническим.
LS: Левый канал окружающего звучания
RS: Правый канал окружающего звучания
LFE (Низкочастотные эффекты): Эффект глубокого баса.

Общий дисплей

Показывает режим входа, частоту радио и другую общую информацию.

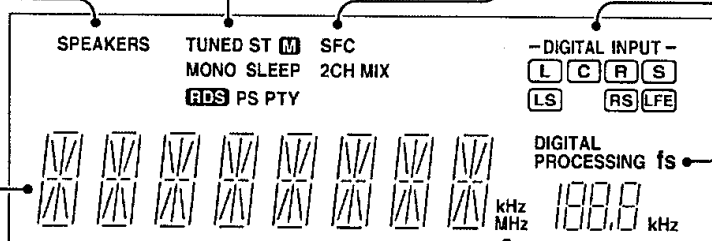

[DIGITAL PROCESSING fs]

Высвечивает частоту, которую обрабатывает аппарат.

[kHz, MHz]

Индикаторы частоты аппарата.
kHz: AM, или частота выборки PCM
MHz: FM

Пульт ДУ

Кнопки, не описанные на этой странице, используются только для управления другим оборудованием. Обратитесь к отдельному буклету "Руководство по управлению пультом ДУ" относительно подробностей операций пульта ДУ.

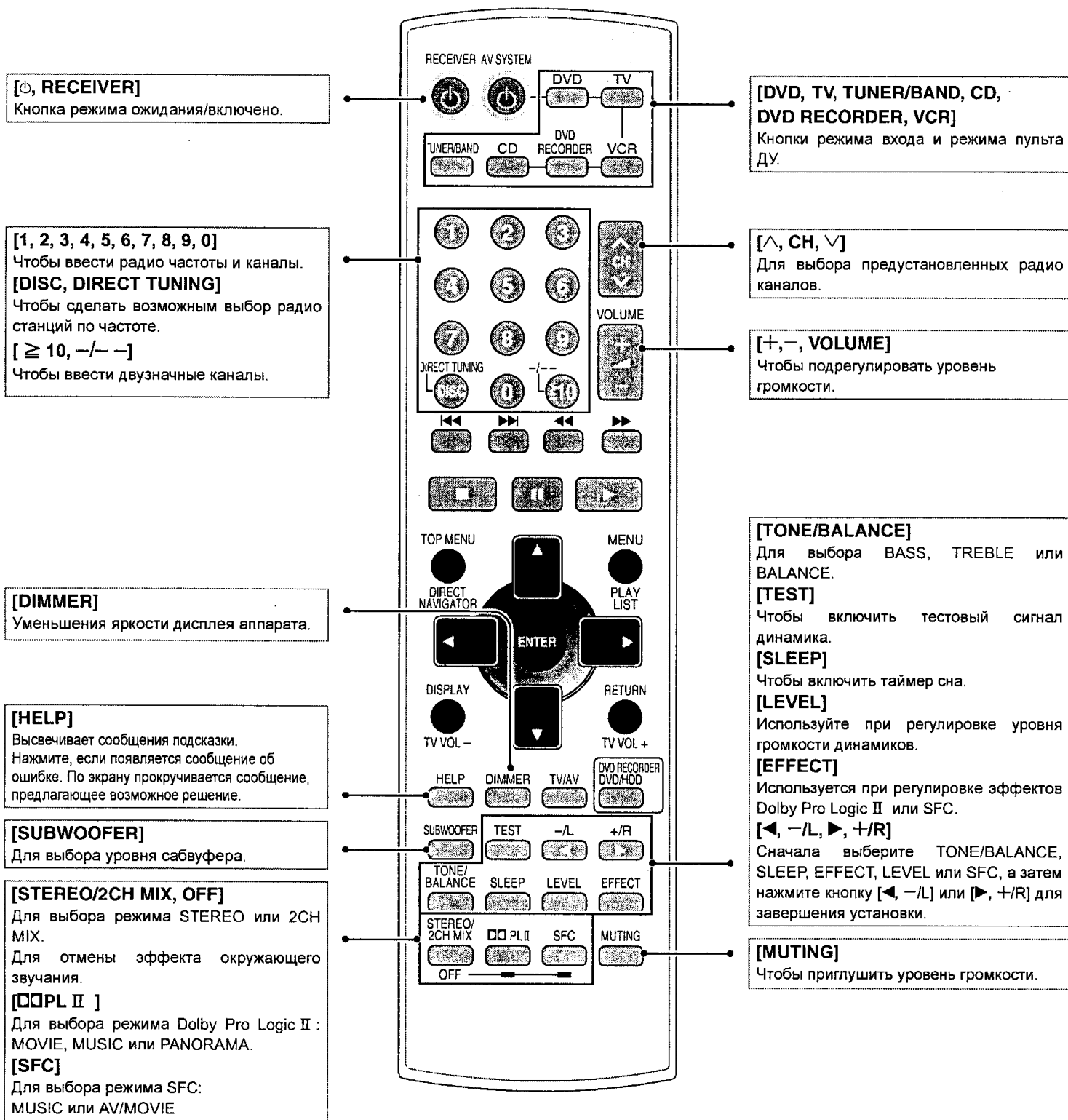

РУССКИЙ ЯЗЫК

К Вашему сведению

- Когда воспроизводятся видео источники, подсоединенные к DVR/VCR
Изображение остается на экране, даже если Вы выбрали CD или TUNER.

- Когда включен режим приглушения звука
Такоже режим приглушения звука отключается при выключении аппарата.

Ручная настройка

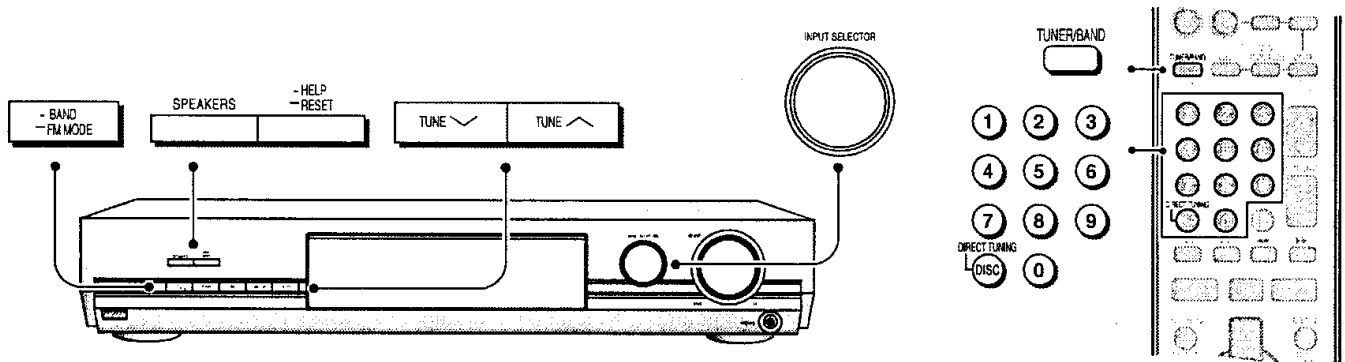

1 Выберите "TUNER".

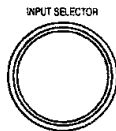

2 Выберите диапазон "FM" или "AM".



3 Выполните настройку на станцию.

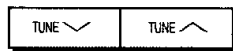

Автоматическая настройка

Удерживайте кнопку [TUNE ∨ или ∨] до тех пор, пока частота не начнет прокручиваться. Настройка остановится, когда будет найдена станция. (Настройка может остановиться, если есть помехи.)

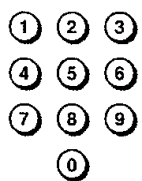

Прямая настройка



Например: 107,90 МГц, нажмите кнопку [1] → [0] → [7] → [9] → [0]

- Если Вы не нажмете кнопку, пока курсор мигает, дисплей вернется к принимаемой частоте.
- Если частота введена не правильно, высветится индикация "ERROR".

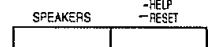
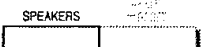
■ Улучшение качества приема

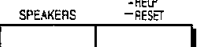
| | | | | |
|---|--|---|---|--|
| <p>Режим FM</p> <p>Вы можете улучшить качество приема FM, переключив прием на монофонический.</p> | <p>Когда выбран FM-диапазон</p>  <p>Нажмите и удерживайте</p> <p>Загорается индикация "MONO".</p> | | <p>• Для отмены</p> <p>Снова нажмите и удерживайте кнопку [-BAND, -FM MODE] или снова нажмите кнопку [FM MODE].</p> | |
| <p>Режим уменьшения помех</p> <p>Когда во время приема радиостанций AM-диапазона имеется много помех, попробуйте переключиться в этот режим. Это может изменить уровень громкости, но помехи также уменьшатся.</p> | <p>1. Войдите в режим установки.</p>  <p>Нажмите и одновременно удерживайте</p> | <p>2. Выберите "B PROOF".</p>  | <p>3. Выберите "MODE A" или "MODE B".</p>  | <p>4. Выйдите из режима установки.</p>  <p>Нажмите и одновременно удерживайте</p> |

К Вашему сведению

- **Улучшение качества приема**
DVD плееры могут оказывать влияние на прием радио. Если это происходит, выключите DVD плеер или переместите его подальше от антенн.
- **Режим уменьшения помех**
Изменение этих установок также изменяет установки ослабителя A/D, который подсоединен. (→ стр. 17)

Настройка с предустановкой

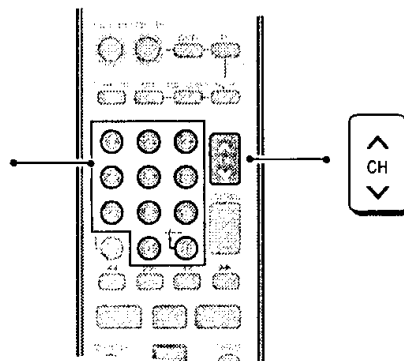
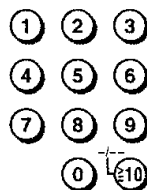
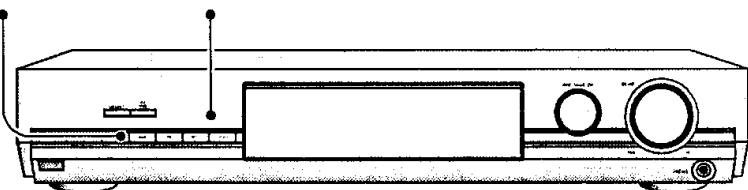
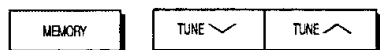

- 1** **Предустановка станций.**
(→ ниже, "Автоматическая предустановка" или "Ручная предустановка")

- 2** **Выберите предустановленные каналы.**



Когда используются кнопки с цифрами
Для выбора 2-значного номера
Например 21: [≥ 10, -/-] → [2] → [1]

■ Предустановленные станции

Автоматическая предустановка

Подготовка:

Сначала установите прием канала:

FM 87,50 МГц, AM 522 кГц

Предустановленные каналы, которые автоматически назначены данным аппаратом:

FM: от 1 до 30, AM: от 21 до 30

(FM станции заменяются, если что-либо было предустановлено на этих каналах.)

Начните автоматическую предварительную установку.

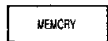

Нажмите и удерживайте

- Во время автоматической предустановки индикатор запоминания (**M**) мигает и частота прокручивается. Индикатор запоминания и номера каналов высвечиваются в течение секунды, когда предустанавливается станция.
- Когда предустановка заканчивается, высвечивается последняя станция, которая должна быть предустановлена.

Ручная предустановка

Подготовка:

Установите сигнал станции, которую Вы хотите установить как предустановленную.

Предустановите станции по одной за один раз.

FM станции могут быть также предустановлены в режиме MONO.

- 1. Войдите в режим предварительной установки.**

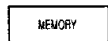

- 2. Выберите канал.**

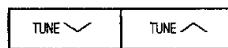

- 3. Сохраните в памяти.**

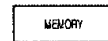

К Вашему сведению

Даже если сетевой шнур отсоединен от бытовой розетки, станции сохраняются в памяти приблизительно 2 недели.

Радиовещание RDS

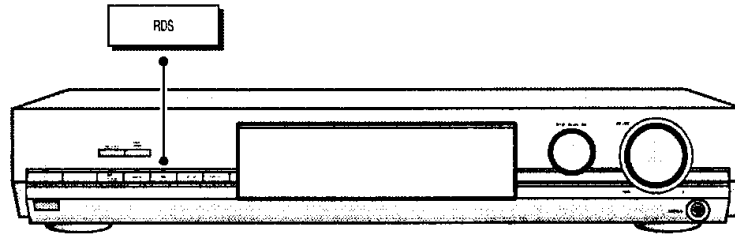

Этот аппарат может высвечивать текстовые данные, передаваемые системой радиоданных (RDS), доступной в некоторых районах.

"RDS" высвечивается, когда передаются сигналы RDS.

PS: Сервис программы, название станции
PTY: Тип программы

Индикаторы RDS могут быть недоступны, если прием плохой.

Измените дисплей.

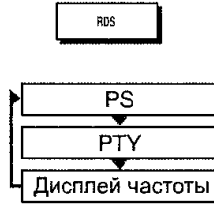

- Данный аппарат не имеет системы вещания при чрезвычайных ситуациях (EBS), которая автоматически настраивается на вещание при чрезвычайных ситуациях.

Дисплей PTY

| | |
|------------|---------------------|
| NEWS | Новости |
| AFFAIRS | Текущее состояние |
| INFO | Информация |
| SPORT | Спорт |
| EDUCATE | Образование |
| DRAMA | Драма |
| CULTURE | Культура |
| SCIENCE | Наука |
| VARIED | Разнообразный |
| POP M | Поп музыка |
| ROCK M | Рок музыка |
| M. O. R. M | Музыка в дороге |
| LIGHT M | Легкая классика |
| CLASSICS | Серьезная классика |
| OTHER M | Другая музыка |
| WEATHER | Информация о погоде |

| | |
|----------|------------------------------------|
| FINANCE | Финансы |
| CHILDREN | Дети |
| SOCIAL A | Социальные вопросы |
| RELIGION | Религия |
| PHONE IN | Передача по телефону |
| TRAVEL | Путешествия |
| LEISURE | Отдых |
| JAZZ | Джаз музыка |
| COUNTRY | Музыка кантри |
| NATIONAL | Национальная музыка |
| OLDIES | Старые песни |
| FOLK M | Народная музыка |
| DOCUMENT | Документальная передача |
| TEST | Тестовое вещание |
| ALARM | Сообщение о чрезвычайных ситуациях |

Установки аудио

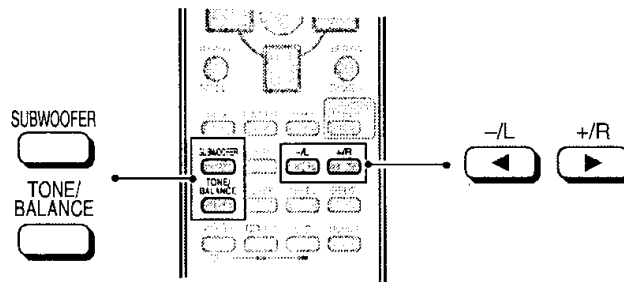

Уровень сабвуфера

Вы можете подрегулировать уровень громкости сабвуфера во время прослушивания источника. Выберите SW ---, чтобы остановить вывод. Заводской установкой является SW 10.

- Звук может быть искажен, если Вы увеличите уровень громкости, когда уровень сабвуфера является высоким. Если это произойдет, уменьшите уровень сабвуфера.

SUBWOOFER



SW 10

---, MIN, 5, 10, 15, MAX

Тон

Вы можете подрегулировать уровень низких и высоких частот.

- Режим STEREO должен быть включен и вход должен быть либо аналоговыми, либо PCM сигналами.

TONE/BALANCE



0dB

-10 dB --- +10 dB

Выберите "BASS" или "TREBLE".

Подрегулируйте уровень.

Баланс

Вы можете подрегулировать баланс передних динамиков.

TONE/BALANCE



L 7 R

Выберите "BALANCE".

Подрегулируйте баланс.

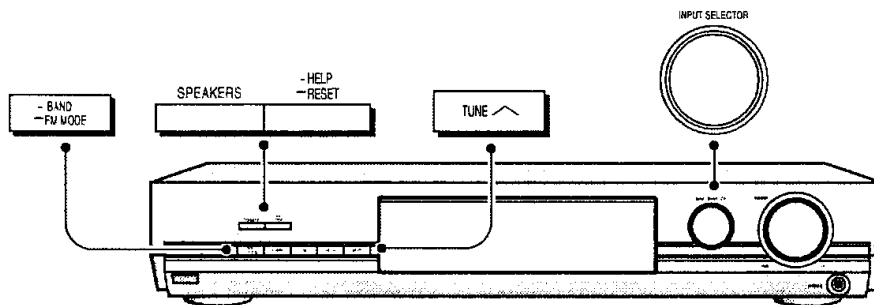

Ослабитель A/D

Включите ослабитель A/D, если часто горит индикация "OVERFLOW", когда используется 2-канальный аналоговый вход.

Заводской установкой является OFF.

1. Войдите в режим установки.

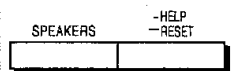

Нажмите и одновременно удерживайте

SETUP

2. Выберите.

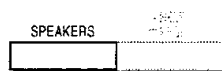

A/D ATT

3. Выберите.

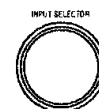

OFF

OFF — ON

4. Выйдите из режима установки.

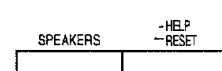

Нажмите и одновременно удерживайте

COMPLETE

Сжатие динамического диапазона

Измените эту установку для прослушивания источников, записанных в Dolby Digital, при низкой громкости (например, поздно ночью) и поддержания ясности аудио. Уменьшает пиковый уровень в громких сценах без влияния на звуковое поле.

OFF:

Источник воспроизводится в первоначальном динамическом диапазоне (заводская установка).

STANDARD:

Уровень, рекомендуемый производителем программного обеспечения для домашнего просмотра.

MAX:

Максимальное допустимое сжатие (рекомендуется для ночного просмотра).

1. Войдите в режим установки.

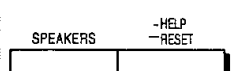

Нажмите и одновременно удерживайте

SETUP

2. Выберите.

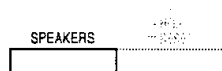

DR COMP

3. Выберите.



OFF

OFF, STANDARD, MAX

4. Выйдите из режима установки.

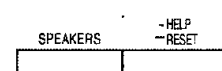

Нажмите и одновременно удерживайте

COMPLETE

Двойственная программа

Когда входным сигналом является Dolby Digital и на дисплее появляется индикация "DUAL", установлено аудио, которое должно выводиться.

MAIN: Основной аудио выход

SAP: Аудио выход дополнительного канала

MAIN+SAP: Основной аудио выход и аудио выход дополнительного канала

Заводской установкой является MAIN.

1. Войдите в режим установки.

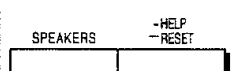

Нажмите и одновременно удерживайте

SETUP

2. Выберите.

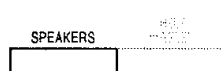

DUAL PRG

3. Выберите.

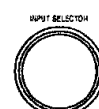

MAIN

MAIN, SAP, MAIN+SAP

4. Выйдите из режима установки.

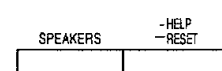

Нажмите и одновременно удерживайте

COMPLETE

Режим DTS FIX

В редких случаях аппарат может иметь проблемы с распознаванием цифровых сигналов на дисках.

С DTS, сигналы вообще могут не распознаваться. Если это происходит, включите режим DTS FIX.

Когда включен режим DTS FIX, аппарат не может обрабатывать другие сигналы. Это может привести к помехам на выходе. В этом случае отключите установку.

• Когда Вы переключаете аппарат в режим ожидания, режим DTS FIX отменяется.

Пока выбран источник входа

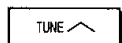
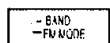

DTS FIX

Нажмите и в то же время удерживайте в течении двух секунд.

• Для отмены выполните эту же операция еще раз. Высвечивается индикация "AUTO".

Другие функции

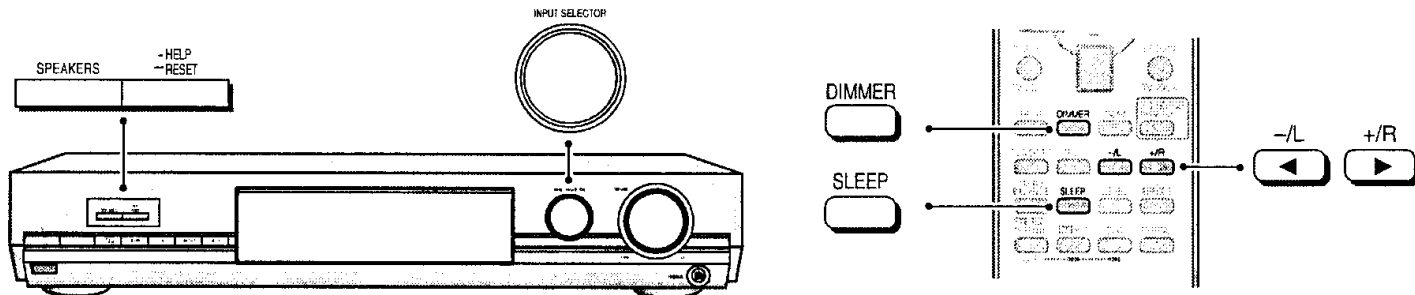

Регулятор освещенности

Приглушите яркость дисплея для лучшего просмотра в затемном помещении. Заводской установкой является OFF.

На основном аппарате

1. Войдите в режим установки.

2. Выберите.

3. Выберите "ON".

4. Выйдите из режима установки.

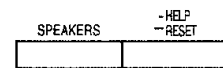
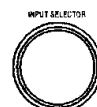
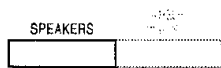
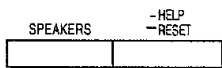

Нажмите и одновременно удерживайте

SETUP

На пульте ДУ



DIMMER

OFF

OFF → ON

COMPLETE

• Для отмены, выберите "OFF".

Таймер сна

Таймер сна выключает аппарат после установленного времени. Он не управляет никакими другими компонентами.

В пределах 5 секунд

Для проверки установки
Нажмите один раз кнопку [SLEEP].
• Появляется оставшееся время.
Для изменения установки
Повторите процедуру с начала.

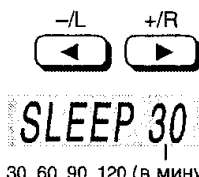

SLEEP → OFF

30, 60, 90, 120 (в минутах)

• Для отмены, Нажмите "OFF".

Функция RESET

Установки операций для аппарата будут инициализированы для установок, выполненных во время отправки. Однако никакие предустановленные радио станции не будут стерты.

Когда аппарат включен.



RESET

Нажмите и удерживайте

На дисплее появляется индикация "RESET".

Выполнение записи

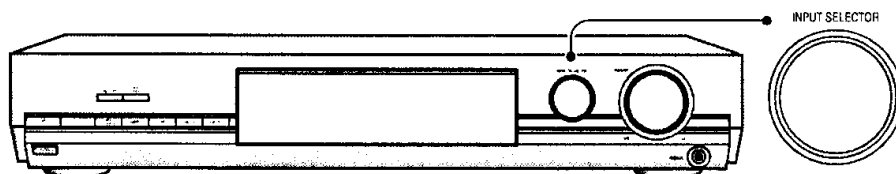

1 Выберите источник, который следует записать.

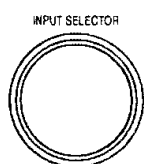

2 Начните запись.
Следуйте инструкции по эксплуатации Вашего записывающего оборудования.

3 Начните источник, который следует записать.
Следуйте инструкции по эксплуатации Вашего оборудования.

Вы можете записывать на DVD видеомagneфон/ВКМ, подсоединенный к разъему DVR/VCR OUT.

Смотрите инструкцию по эксплуатации записывающего аппарата относительно подробностей о том, как подготовить его к записи.

Примечание

Во время записи с помощью DVD видеомagneфона/ВКМ Вы можете записывать любой источник за исключением цифрового видеомagneфона/ВКМ.

Вы не можете записывать источник, подсоединенный через цифровой разъем.

При записи ТВ, DVD или CD убедитесь в том, что источник подсоединен через соответствующие аналоговые разъемы и выбран вход "ANALOG".

Технические характеристики (DIN 45 500)

■ СЕКЦИЯ УСИЛИТЕЛЯ

| | |
|--|---------------------------|
| Выходная мощность | |
| DIN 1 кГц (Т.Н.Д.(суммарное значение коэффициента нелинейных искажений) 1 %) | 2 x 100 Вт (6 Ом) |
| 20 Гц-20 кГц непрерывная выходная мощность для обоих задействованных каналов | 2 x 80 Вт (6 Ом) |
| Полный коэффициент гармонических искажений | |
| номинальная мощность при 20 Гц-20 кГц | 0,09 % (6 Ом) |
| Диапазон частот полной мощности, задействованы оба канала, -3 дБ | |
| | 4 Гц-88 кГц (6 Ом, 0,9 %) |
| Выходная мощность каждого задействованного канала | |
| DIN 1 кГц (Т.Н.Д.(суммарное значение коэффициента нелинейных искажений) 1 %) | |
| Передний (L/R) | 100 Вт (6 Ом) |
| Центральный | 100 Вт (6 Ом) |
| Окружающего звучания (L/R) | 100 Вт (6 Ом) |
| Полное сопротивление нагрузки | |
| Передний (L/R) | 6-16 Ом |
| Центральный | 6-16 Ом |
| Окружающего звучания (L/R) | 6-16 Ом |
| Частотный диапазон | |
| CD, TV, DVD, DVR/VCR | 4 Гц-88 кГц, ±3 дБ |
| Входная чувствительность и импеданс | |
| CD, TV, DVD, DVR/VCR | 200 мВ/22 кОм |
| Отношение сигнал/шум при номинальной мощности (6 Ом) | |
| CD, TV, DVD, DVR/VCR (DIGITAL INPUT) | 90 дБ (IHF, A: 103 дБ) |
| Органы управления тоном | |
| BASS | 50 Гц, от +10 до -10 дБ |
| TREBLE | 20 кГц, от +10 до -10 дБ |
| Выходное напряжение | |
| DVR/VCR | 200 мВ |
| Баланс каналов (250 Гц-6,3 кГц) | ±1 дБ |
| Разделение каналов | 55 дБ |
| Частотный диапазон сабвуфера (-6 дБ) | 7 Гц-200 Гц |

| | |
|-------------------------|---|
| Цифровой вход (OPTICAL) | 2 |
| (COAXIAL) | 2 |

■ СЕКЦИЯ FM-ТЮНЕРА

| | |
|---|------------------|
| Частотный диапазон | 87,50-108,00 МГц |
| Чувствительность | |
| Отношение сигнал/шум 30 дБ | 1,5 мВ/75 Ом |
| Отношение сигнал/шум 26 дБ | 1,3 мВ/75 Ом |
| Отношение сигнал/шум 20 дБ | 1,2 мВ/75 Ом |
| IHF используемая чувствительность (IHF '58) | 1,5 мВ/75 Ом |
| IHF 46 дБ чувствительность звукопоглощения | 22 мВ/75 Ом |
| Полный коэффициент гармонических искажений | |
| MONO | 0,2 % |
| STEREO | 0,3 % |
| Сигнал/шум | |
| MONO | 60 дБ |
| STEREO | 58 дБ |

| | | |
|--|--------------|------------------------|
| Частотный диапазон | 20 Гц-15 кГц | +1 дБ, -2 дБ |
| Избирательность альтернативных каналов | ±400 кГц | 65 дБ |
| Коэффициент захвата | | 1,5 дБ |
| Подавление изображения при 98 МГц | | 40 дБ |
| IF подавление изображения при 98 МГц | | 70 дБ |
| Кажущаяся чувствительность подавления при 98 МГц | | 70 дБ |
| AM подавление | | 50 дБ |
| Сtereo разделение | 1 кГц | 40 дБ |
| Утечка несущей частоты | | |
| | 19 кГц | -30 дБ |
| | 38 кГц | -50 дБ |
| Баланс каналов (250 Гц-6,3 кГц) | | ±1,5 дБ |
| Предельная точка | | 1,2 мВ |
| Полоса пропускания | | |
| IF усилитель | | 180 кГц |
| FM демодулятор | | 1000 кГц |
| Разъем антенны | | 75 Ом (несимметричный) |

■ СЕКЦИЯ AM-ТЮНЕРА

| | |
|-------------------------------|--------------------------------|
| Частотный диапазон | 522-1611 кГц (с шагом в 9 кГц) |
| | 530-1620 кГц (с шагом 10 кГц) |
| Чувствительность | 20 мВ, 330 мВ/м |
| Избирательность (при 999 кГц) | 55 дБ |
| IF подавление(при 999 кГц) | 50 дБ |

■ СЕКЦИЯ ВИДЕО

| | |
|---|------------------------|
| Напряжение выхода при 1 В на входе (несимметричный) | 1±0,1 Вp-p |
| Максимальное напряжение входа | 1,5 Вp-p |
| Импеданс входа/выхода | 75 Ом (несимметричный) |

■ ОБЩИЕ ХАРАКТЕРИСТИКИ

| | |
|-----------------------|---------------------------------|
| Энергоснабжение | Постоянный ток 230-240 В, 50 Гц |
| Потребляемая мощность | 100 Вт |
| Размеры (Ш x В x Г) | 430 x 83 x 376 мм |
| Масса | 4,0 кг |

| | |
|--|------|
| Потребляемая мощность в режиме ожидания: | 1 Вт |
|--|------|

Примечания:

1. Технические характеристики могут быть изменены без уведомления.
Масса и размеры даны приблизительно.
2. Полные гармонические искажения измерялись на цифровом спектр-анализаторе.

Руководство по поиску и устранению неисправностей

Перед обращением к специалисту по техобслуживанию выполните следующие проверки.

Если Вы не можете зафиксировать аппарат, как описано, или если произошло что-либо, не описанное здесь, свяжитесь с Вашим дилером.

■ Обычные проблемы

| | | Стр. |
|--|--|---|
| Нет питания. | <ul style="list-style-type: none"> Убедитесь, что сетевой шнур подсоединен. | 5 |
| Нет звука. | <ul style="list-style-type: none"> Увеличьте уровень громкости. Проверьте соединения с динамиками и другим оборудованием. Выберите правильный источник. Включите динамики. Измените установку D-INPUT для соответствия типу соединения, которое Вы выполнили. Проверьте, что цифровые сигналы могут быть декодированы данным аппаратом. Выключите PCM FIX или DTS FIX. | 10 4-7 10 10 8 10 8, 17 |
| Звук выключается. На дисплее приблизительно в течение секунды появляется индикация "F 76" или "OVERLOAD", и аппарат выключается. | <ul style="list-style-type: none"> Определите и устраните причину, а затем включите аппарат. Причины включают: <ul style="list-style-type: none"> Закорачивание (соприкосновение обнаженных проводов) положительных и отрицательных проводов динамика. Использование динамиков с импедансом ниже, чем номинальный для этого аппарата. Деформирование динамиков посредством чрезмерной громкости или мощности. Использование аппарата в горячем окружении без надлежащей вентиляции. Проконсультируйтесь с Вашим дилером, если проблема происходит опять после включения аппарата. | 5 5 — — |
| На дисплее появляется индикация "F 70". | <ul style="list-style-type: none"> Выключите аппарат, отсоедините сетевой шнур и проконсультируйтесь с Вашим дилером. | — |

■ Звуковые режимы

| | | Стр. |
|--|---|---------------|
| Не слышен звук из центрального динамика, динамиков окружающего звучания или сабвуфера. | <ul style="list-style-type: none"> Убедитесь, что установки SPEAKERS для Ваших динамиков правильные. Выключите 2CH MIX. Источником может быть стерео. Измените звуковой режим. | 8 10 10 |
| Невозможно использовать Dolby Pro Logic II или SFC. | <ul style="list-style-type: none"> Когда входом является PCM с частотой выборки 192, 176,4 (COAXIAL1), 96 или 88,2 кГц, Вы не можете использовать Dolby Pro Logic II или SFC. | 11 |
| Нет DTS аудио выхода. Аудио выход есть, но не горит индикатор декодера DTS. | <ul style="list-style-type: none"> Проверьте установки цифрового выхода DVD плеера. | — |

■ Радио

| | | Стр. |
|---|--|------------------------|
| Радио не может быть настроено или имеется много шума и помех. | <ul style="list-style-type: none"> Подсоедините подходящую антенну. (Вам может понадобиться внешняя антенна или антенна с большим количеством элементов.) Отрегулируйте положение FM- или AM-антенны. Уменьшите высокие частоты. Выключите близко расположенные телевизоры, видео деки, DVD плееры и спутниковые приемники. Удалите от антенны посторонние кабели, провода и приборы. | 7 7 16 — — |
| Нельзя настроить правильную частоту в диапазоне AM. | <ul style="list-style-type: none"> Измените шаг настройки частоты. Когда выбран диапазон AM, удерживайте кнопку [-BAND, -FM MODE] или [BAND] в течение 3 секунд для изменения шага, чтобы он соответствовал Вашей местности. | 14 |

■ Меню установок и заводские установки (Справочные страницы показаны как числа в черных кружках 8)

| Основное меню | Дополнительное меню (заводские установки) |
|---------------|---|
| SPEAKERS | FRONT _____ |
| | CENTER _____ SMALL |
| | SURROUND _____ |
| | SUB-WFR _____ YES |
| DISTANCE | FRONT _____ 3,0 m |
| | CENTER _____ |
| | SURROUND _____ 1,5 m |
| FILTER | 100 |
| D-INPUT | TV _____ OPT 1 |
| | DVR _____ OPT 2 |
| | DVD _____ COAX 1 |
| | CD _____ COAX 2 |
| IN MODE | TV _____ |
| | DVR _____ AUTO |
| | DVD _____ |
| | CD _____ |

| Основное меню | Дополнительное меню (заводские установки) |
|---------------|---|
| A/D ATT | OFF |
| DR COMP | OFF |
| B PROOF | MODE A |
| DIMMER | OFF |
| DUAL PRG | MAIN |

Уход

Чтобы очистить этот аппарат, протрите мягкой сухой тканью.

- Никогда не используйте для очистки аппарата спирт, разбавитель для краски или бензин.
- Перед использованием химически обработанной ткани, внимательно прочитайте инструкцию, поставляемую с тканью.