

Instrucciones de funcionamiento

Инструкция по эксплуатации

Instrukcja obsługi

Návod k obsluze

**Receptor con control AV**

**Аудио/видео управляющий ресивер**

**Amplifier AV**

**Přijímač s AV ovládáním**

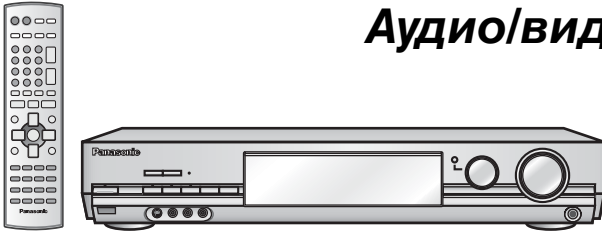

Model No. **SA-XR70**



### **Estimado cliente**

Le agradecemos haber adquirido este producto.

Antes de conectar, utilizar o ajustar este producto, lea completamente estas instrucciones.

Guarde este manual para consultarlo en el futuro.

### **Уважаемый покупатель**

Благодарим Вас за покупку этой системы.

Перед подключением, работой или регулировкой данного аппарата прочитайте, пожалуйста, эту инструкцию полностью.

Сохраните, пожалуйста, эту инструкцию для дальнейших справок.

### **Szanowny Nabywco**

Dziękujemy za zakupienie niniejszego produktu.

Przed podłączeniem, obsługą lub regulacją urządzenia prosimy o przeczytanie w całości instrukcji obsługi.

Prosimy o zachowanie instrukcji obsługi do korzystania z niej w przyszłości.

Niniejsza instrukcja została opracowana na podstawie oryginalnej publikacji firmy MATSUSHITA ELECTRIC INDUSTRIAL CO., LTD.

### **Vážení zákazníku,**

Děkujeme Vám za zakoupení tohoto produktu.

Před zapojením, zapnutím nebo nastavením tohoto produktu si laskavě přečtěte celý tento návod.

Tento návod si uschovejte k pozdějšímu použití.

## Перед использованием

Меры безопасности .....	2
Прилагаемые принадлежности .....	3
Пульт ДУ .....	3

## Пункт 1

### Подсоединение домашнего кинотеатра..... 4

- DVD плеер/Телевизор или монитор ... (4)
- Динамики/Сетевой шнур..... (5)

## Пункт 2

### Другие подсоединения ..... 6

- Двухпроводное соединение/Использование разъема В динамика .... (6)
- Воспроизведение дисков DVD, используя соединения HDMI/Антенны..... (7)
- Записывающее устройство DVD/BK/M/Телевизор или монитор/Кабельная коробка или спутниковый приемник и т.п. .... (8)
- Видео камера и т.п. .... (9)
- CD плеер/Записывающее устройство CD/Кассетная дека/Использование разъема SECOND AUDIO OUT..... (10)

## Пункт 3

### Установки ..... 11

- Настройка Вашего ресивера
  - А. Использование экранного дисплея ..... (12)
  - В. Использование универсального регулятора ..... (14)
- Регулировка выходного уровня динамика ..... (15)

## Пункт 4

### Основные операции ..... 16

- Звуковые режимы ..... (16)

## Операции

Руководство по органам управления .....	18
Радио.....	20
Радиовещание RDS .....	22
Установки аудио.....	23
Другие функции.....	26
Выполнение записи.....	26

## Справочный материал

Уход .....	27
Технические характеристики .....	27
Руководство по поиску и устранению неисправностей .....	28

## Размещение

Установите аппарат на горизонтальной поверхности вдали от прямых солнечных лучей, высоких температур, высокой влажности и сильной вибрации. Такие условия могут повредить корпус и прочие компоненты системы, тем самым сократив срок службы аппарата. Не ставьте на аппарат тяжелые предметы.

## Напряжение

Не используйте источники питания высокого напряжения. Это может привести к перегрузке аппарата и возгоранию.

Не используйте источники питания постоянного тока. Тщательно проверьте источник питания прежде, чем установить аппарат на корабле или в другом месте, где используются источники постоянного тока.

## Меры предосторожности при обращении с сетевым шнуром

Убедитесь в том, что сетевой шнур подсоединен правильно и не поврежден. Неплотное подсоединение и повреждения шнура могут привести к возгоранию или поражению электротоком. Не дергайте, не сгибайте сетевой шнур и не кладите на него тяжелые предметы.

При отсоединении от розетки крепко удерживайте штепсельную вилку. Дергая за сетевой шнур, Вы можете получить поражение электротоком.

Не прикасайтесь к штепсельной вилке влажными руками. Это может привести к поражению электротоком.

## Посторонние предметы

Не позволяйте попадать внутрь аппарата металлическим предметам. Это может привести к поражению электротоком или поломке аппарата.

Не проливайте внутрь аппарата жидкость. Это может привести к поражению электротоком или поломке аппарата. Если это случилось, немедленно отсоедините аппарат от источника питания и свяжитесь с Вашим дилером.

Не распыляйте инсектициды на аппарат или внутрь него. В их состав входят воспламеняющиеся газы, попадание которых внутрь аппарата может привести к возгоранию.

## Техобслуживание

Не пытайтесь самостоятельно чинить аппарат. Если звук прерывается, индикаторы не загораются, идет дым, или Вы столкнулись с другой проблемой, не упомянутой в настоящей инструкции по эксплуатации, то отсоедините сетевой шнур и свяжитесь с Вашим дилером или с авторизованным сервисным центром. Если ремонт, разборка или переделка аппарата производятся некомпетентными лицами, то это может привести к поражению электротоком или к возгоранию.

Продлите срок службы, отсоединив аппарат от источника питания, если он не будет использоваться в течение длительного периода времени.

## ПРЕДОСТЕРЕЖЕНИЕ!

Ни в коем случае не помещайте ничего на аппарат и не блокируйте вентиляционные отверстия теплоизлучения. В особенности не помещайте кассетные деки или CD/DVD проигрыватели на этот аппарат, так как тепло, излучаемое от него, может повредить Ваше программное обеспечение.

Изготовлено по лицензии фирмы Dolby Laboratories. Долби, "Dolby", "Pro Logic" и символ с двойным "D"-товарные знаки фирмы Dolby Laboratories.

"DTS", "DTS-ES", "Neo:6" и "DTS 96/24" являются зарегистрированными товарными знаками Digital Theater Systems, Inc.

HDMI, логотип HDMI и High-Definition Multimedia Interface являются торговыми знаками или зарегистрированными торговыми знаками компании HDMI Licensing LLC.

# Прилагаемые принадлежности

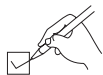

Пожалуйста, проверьте и идентифицируйте прилагаемые принадлежности.

1 Сетевой шнур



1 Внутренняя FM-антенна



1 Рамочная AM-антенна

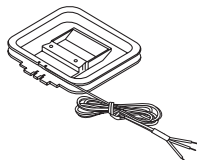

2 Батарейки



1 Пульт ДУ (EUR7722X90)



Обращайтесь к отдельному буклету "Руководство по управлению пультом ДУ" относительно подробностей операций пульта ДУ.

## ПРЕДОСТЕРЕЖЕНИЕ!

- НЕ СЛЕДУЕТ УСТАНАВЛИВАТЬ ИЛИ РАЗМЕЩАТЬ ДАННЫЙ АППАРАТ В КНИЖНОМ ШКАФУ, ВСТРОЕННОМ ШКАФУ ИЛИ ДРУГОМ ОГРАНИЧЕННОМ ПРОСТРАНСТВЕ ДЛЯ ТОГО, ЧТОБЫ СОХРАНИТЬ УСЛОВИЯ ХОРОШЕЙ ВЕНТИЛЯЦИИ. УДОСТОВЕРЬТЕСЬ, ЧТО ШТОРЫ И ДРУГИЕ ПОДОБНЫЕ ПРЕДМЕТЫ НЕ ПРЕПЯТСТВУЮТ НОРМАЛЬНОЙ ВЕНТИЛЯЦИИ ДЛЯ ПРЕДОТВРАЩЕНИЯ РИСКА ПОРАЖЕНИЯ ЭЛЕКТРИЧЕСКИМ ТОКОМ ИЛИ ВОЗНИКНОВЕНИЯ ПОЖАРА ИЗ-ЗА ПЕРЕГРЕВА.
- НЕ ЗАКРЫВАЙТЕ ВЕНТИЛЯЦИОННЫЕ ОТВЕРСТИЯ АППАРАТА ГАЗЕТАМИ, СКАТЕРТЯМИ, ШТОРАМИ И ПОДОБНЫМИ ПРЕДМЕТАМИ.
- НЕ РАЗМЕЩАЙТЕ НА АППАРАТ ИСТОЧНИКИ ОТКРЫТОГО ПЛАМЕНИ, ТАКИЕ, КАК ГОРЯЩИЕ СВЕЧИ.
- ВЫБРАСЫВАЙТЕ БАТАРЕИ В МУСОР, УЧИТЫВАЯ ОХРАНУ ОКРУЖАЮЩЕЙ СРЕДЫ.

## ПРЕДУПРЕЖДЕНИЕ:

для уменьшения риска возникновения пожара, поражения электрическим током или повреждения изделия не подвергайте данный аппарат воздействию дождя, влаги, брызг или капель, и не ставьте на аппарат предметы, наполненные жидкостями, такие, как вазы.

ЭТОТ АППАРАТ ПРЕДНАЗНАЧЕН ДЛЯ ИСПОЛЬЗОВАНИЯ В КЛИМАТЕ СРЕДНЕЙ ПОЛОСЫ.

Это изделие может принимать радио помехи, обусловленные переносными телефонами. Если такие помехи являются очевидными, увеличьте, пожалуйста, расстояние между изделием и переносным телефоном.

# Пульт ДУ

## Батарейки

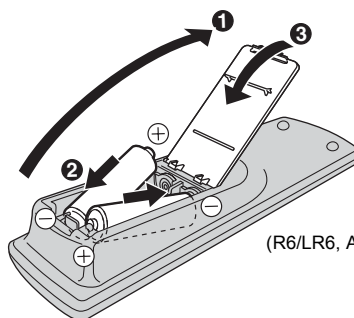

(R6/LR6, AA, UM-3)

- Вставьте так, чтобы полюса (+ и -) были согласованы в пульте ДУ.
- Не используйте батареи перезаряжаемого типа.

## Использование

Направляйте на сенсор, избегая препятствий, с максимального расстояния 7 метров непосредственно перед аппаратом.

Сенсор сигнала пульта ДУ

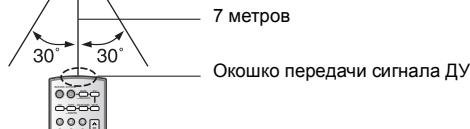

- Поддерживайте окошко передачи сигнала ДУ и сенсор аппарата незапыленными.
- Операция может быть нарушена источниками сильного света, такими как солнечный свет или стеклянные двери шкафов.

Оборудование должно быть размещено около сетевой розетки переменного тока, а сетевая вилка должна быть расположена так, чтобы она была легкодоступна в случае возникновения проблемы.

Пример маркировки: ○ ○ 1A ○ ○ ○ ○ ○ ○ ○ ○

Элементы кода: 3-ий символ — год изготовления (1-2001 г., 2-2002 г., 3-2003 г., ...); 4-ый символ — месяц изготовления (A-январь, B-февраль, ..., L-декабрь)

Расположение маркировки: Задняя, нижняя или боковая панель устройства

## Для России

"Установленный производителем в порядке п. 2 ст. 5 Федерального Закона РФ "О защите прав потребителей" срок службы изделия равен 7 годам с даты производства при условии, что изделие используется в строгом соответствии с настоящей инструкцией по эксплуатации и применимыми техническими стандартами."

Сделано в Малайзии  
Мацусита Электрик Индастриал Ко., Лтд.  
1006 Кадома, Осака, Япония

#### Перед подсоединением

##### Стереофонический кабель



##### Кабель для видео соединения



##### Коаксиальный кабель

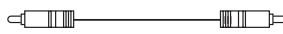

##### Шнур динамика



Выключите все компоненты перед выполнением любых соединений.

#### Примечание

- Используйте цифровое соединение, чтобы наслаждаться режимами Dolby Digital или DTS и записывать цифровые источники (→ стр. 16 и 26).
- Используйте аналоговое соединение, чтобы прослушивать источники, которые не могут быть декодированы этим аппаратом, чтобы записывать аналоговые источники и чтобы выводить через разъем SECOND AUDIO OUT (→ стр. 10, 16, 25 и 26).
- Когда устанавливается режим экранного дисплея (→ стр. 12), подсоедините разъем VIDEO IN телевизора к разъему VIDEO TV MONITOR OUT этого аппарата (→ ниже).
- Наслаждайтесь более высококачественным изображением, используя разъем S VIDEO или COMPONENT (→ стр. 9).
- Обращайтесь к стр. с 6 по 10 относительно подсоединений к другому оборудованию.

#### Расположение динамиков

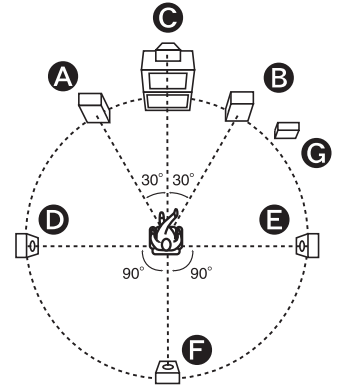

Передние динамики, центральный динамик и динамики окружающего звучания следует располагать приблизительно на одинаковом расстоянии от позиции прослушивания. Углы на схеме даны приблизительно.

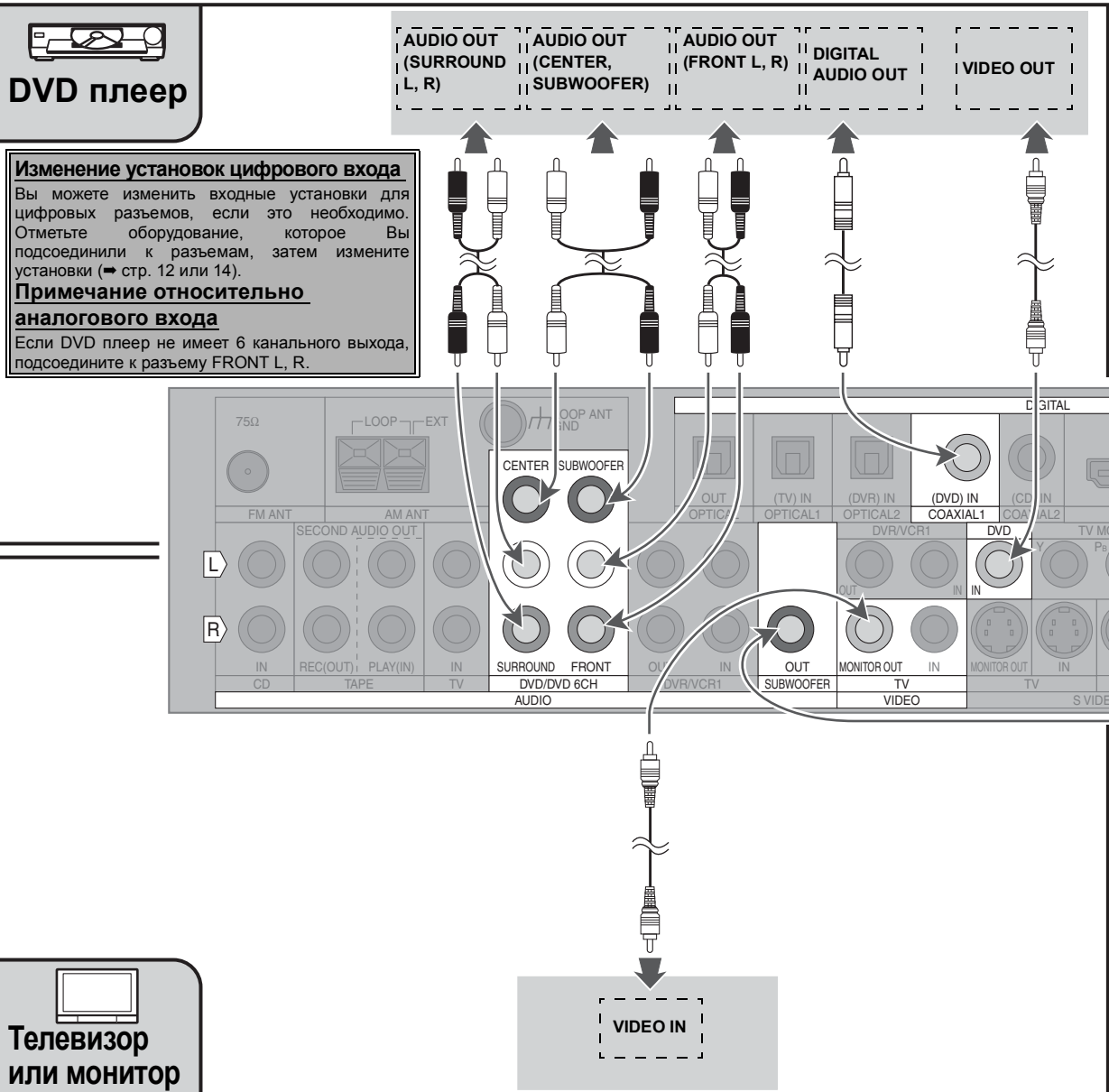

Периферийное оборудование и кабели покупаются отдельно, если не указано обратное.  
Для подсоединения оборудования обращайтесь к соответствующим инструкциям по эксплуатации.

## Передние динамики (А левый В правый)

Расположите слева и справа от телевизора на высоте ушей в положении сидя, так чтобы имелась хорошая согласованность между изображением и звуком.

## Центральный динамик (С)

Расположите снизу или сверху центра телевизора. Направьте динамик на позицию прослушивания.

## Динамики окружающего звучания (D левый E правый)

Поместите сбоку или немного позади позиции прослушивания, приблизительно на один метр выше уровня ушей.

## Задний динамик окружающего звучания (F)

Расположите позади позиции прослушивания, на расстоянии приблизительно на один метр выше уровня ушей.

## Сабвуфер (G)

Сабвуфер может быть помещен в любое положение, до тех пор, пока он находится на приемлемом расстоянии от телевизора.

Отметьте, что несколько попыток с расположением могут привести к более хорошим низкочастотным характеристикам. Расположение около углов может увеличить кажущийся выходной уровень, но может привести к ненатуральным басам.

## Подсоединение динамиков

Кабель	Разъемы динамика	
Скрутите провод.	FRONT	Другие разъемы

### Примечание

Не закорачивайте.

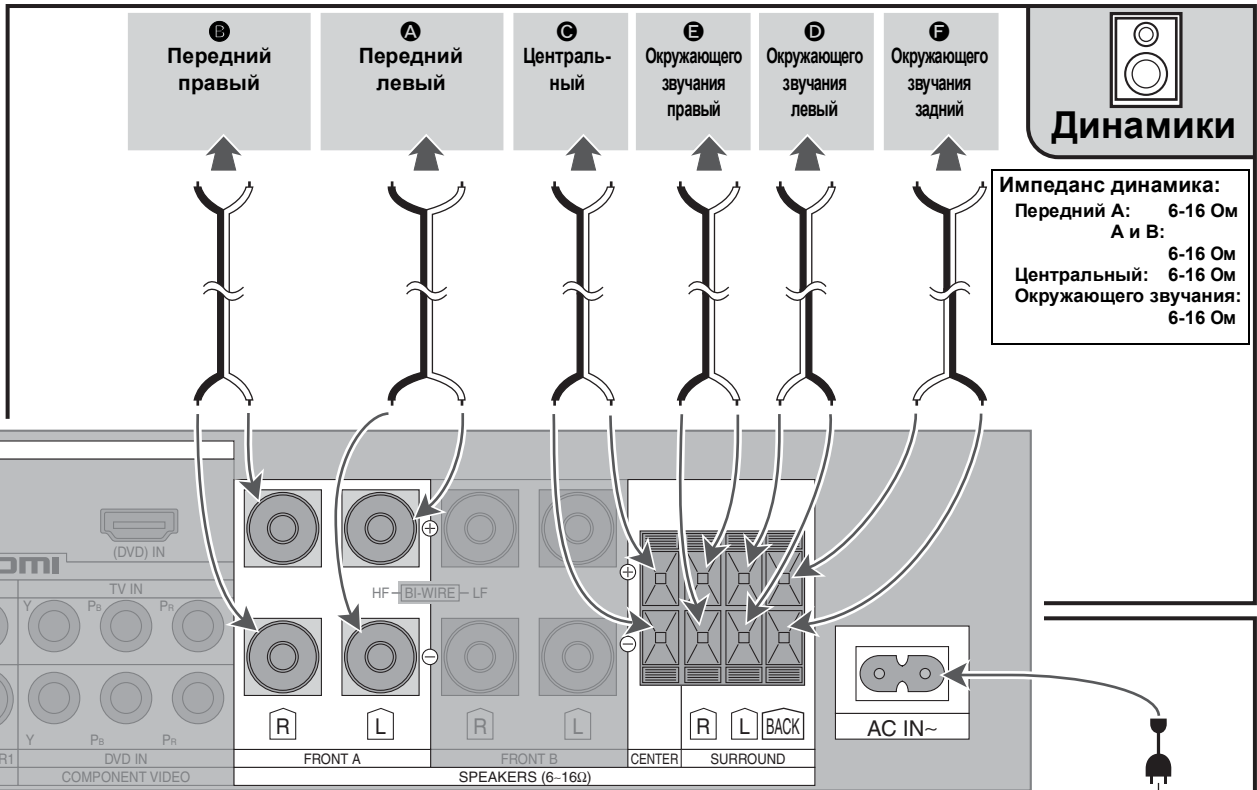
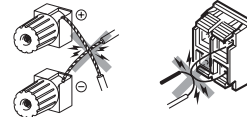

**Динамики**

Импеданс динамика:  
Передний А: 6-16 Ом  
А и В: 6-16 Ом  
Центральный: 6-16 Ом  
Окружающего звучания: 6-16 Ом

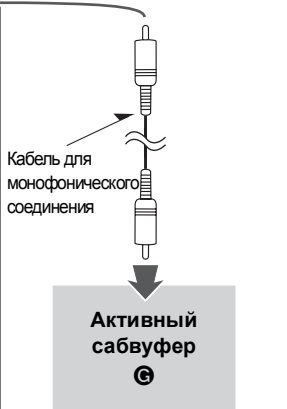

Подсоедините этот шнур после того, как будут подсоединены все остальные кабели.

### Примечание

- Прилагаемый сетевой шнур предназначен для использования только с этим аппаратом. Не используйте его с другим оборудованием.
- Не используйте с этим аппаратом сетевой шнур от оборудования другого типа.
- Если этот аппарат остается неподключенным к сети дольше, чем 2 недели, все установки вернуться на заводские установки. Если это произойдет, выполните установки еще раз.

### Вставление соединителя

Даже если соединитель полностью вставлен, в зависимости от типа используемого входа передняя часть соединителя может выступать, как показано на рисунке. Однако нет проблемы при использовании аппарата.



**Сетевой шнур (прилагается)**

# Пункт 2 Другие подключения

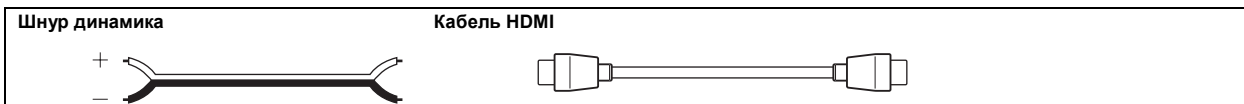

Выключите все компоненты перед выполнением любых соединений.



## Двухпроводное соединение

Вы можете наслаждаться звуком высокого качества при помощи подсоединения к динамикам, разработанным для двухпроводного соединения.

- Используйте динамики, разработанные для двухпроводного соединения, которые имеют комбинированный импеданс 6–16 Ом.
- Обязательно нажмите кнопки [A] и [B] одновременно, чтобы включить индикатор "BI-WIRE" (→ стр. 18).

Кабель	Разъемы динамика	Примечание
Скрутите провод.		Не закорачивайте.

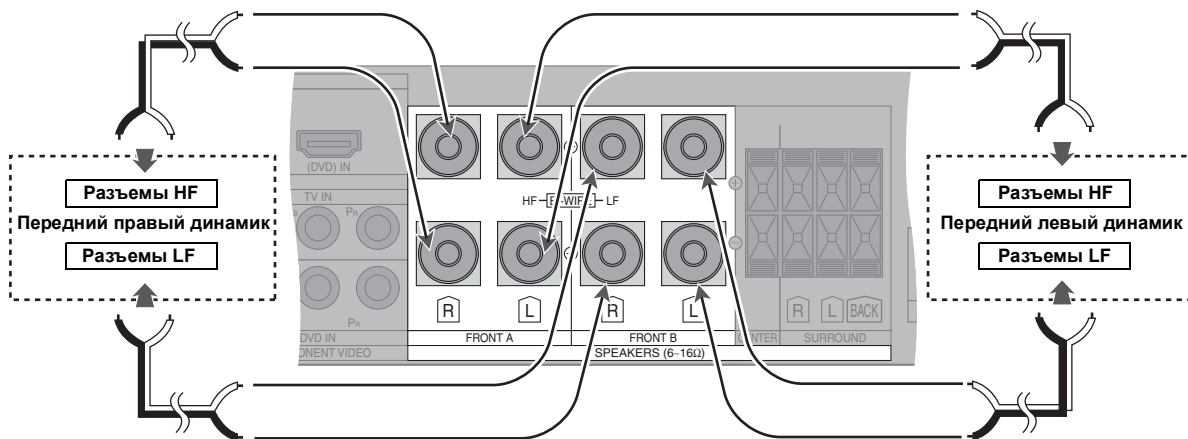

HF: Высокая частота  
LF: Низкая частота

Импеданс динамика:  
BI-WIRE: 6-16 Ом



## Использование разъема В динамика

Для подсоединения второй пары динамиков. Используйте разъемы А для наслаждения многоканальным звуком. Если выбран режим SPEAKERS В, воспроизведение будет только 2-канальным. Для многоканального источника будет автоматически выбран режим 2CH MIX.

Кабель	Разъемы динамика	Примечание
Скрутите провод.		Не закорачивайте.

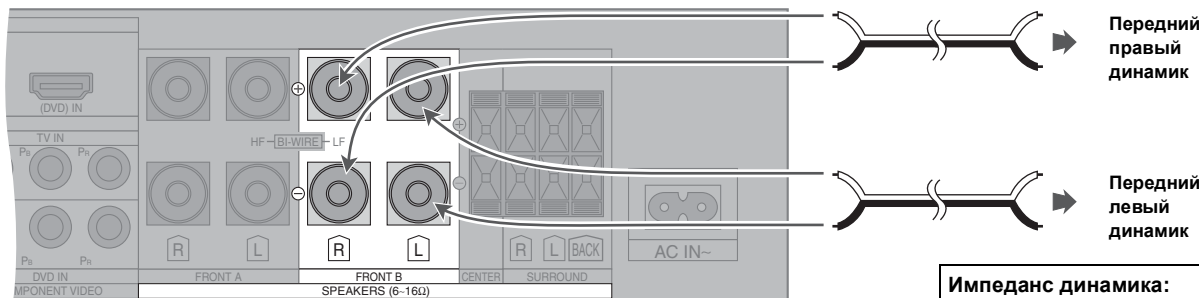

Импеданс динамика:  
Передний В: 6-16 Ом  
А и В: 6-16 Ом

Периферийное оборудование и кабели покупаются отдельно, если не указано обратное.  
Для подсоединения оборудования обращайтесь к соответствующим инструкциям по эксплуатации.

## Воспроизведение дисков DVD, используя соединения HDMI



“HDMI” (High-Definition Multimedia Interface) – это стандарт, который делает возможной передачу видео и аудио сигналов высокого качества, используя один кабель.

Вы можете получать большое удовольствие от этого аппарата при помощи простых соединений для видео сигналов высокого качества, PCM, Dolby Digital, DTS и аудио сигналов DVD-Audio.

Когда начинается передача сигнала, на аппарате горит индикатор “HDMI”.

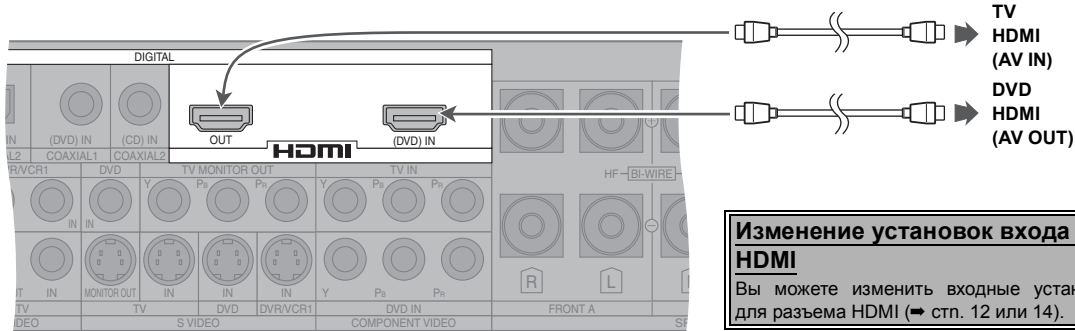
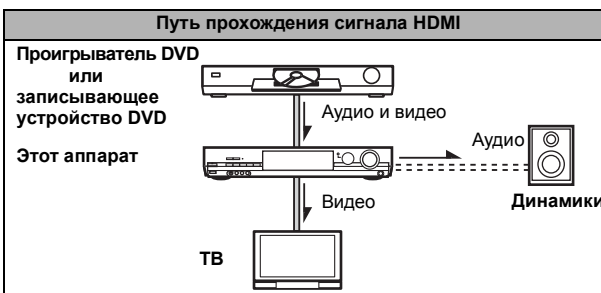

**Изменение установок входа HDMI**  
Вы можете изменить входные установки для разъема HDMI (→ стр. 12 или 14).

### Примечание

- Чтобы выполнить цифровую запись с входного источника HDMI, подсоедините записывающее оборудование к разъему DIGITAL OPTICAL OUT этого аппарата, как показано на стр. 10. (Относительно подробностей о выполнении записи обращайтесь к стр. 26.)
- Если подсоединенный проигрыватель DVD или записывающее устройство DVD не может выводить аудио сигналы в цифровом виде с дисков DVD-Audio (он может быть аппаратом с функцией HDMI Вер. 1.0), подсоедините его через аналоговые разъемы DVD/DVD 6CH. (→ стр. 4).
- Видео и аудио сигналы DVD аппарата не передаются непосредственно на ТВ, когда Вы переводите аппарат в режим ожидания. Чтобы воспроизводить DVD только на ТВ, подсоедините проигрыватель DVD или записывающее DVD устройство непосредственно к ТВ. (Относительно дальнейших подробностей обращайтесь к инструкции по эксплуатации подсоединенного оборудования.)



## Антенны

### Комнатная FM-антенна (прилагается)

Зафиксируйте другой конец антенны в месте наилучшего приема.

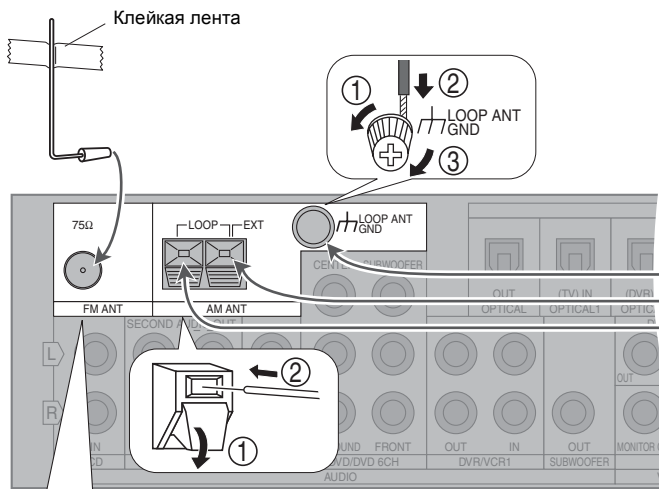

### Рамочная AM-антенна (прилагается)

Провод антенны не должен касаться кассетных дек, DVD плееров и других шнуров.

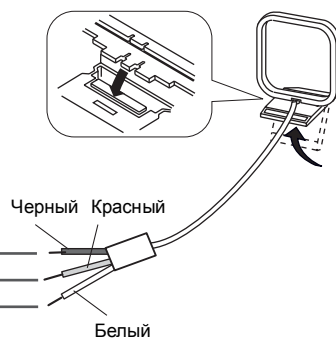

### Наружная FM-антенна

- Отсоедините комнатную FM-антенну.
- Антенна должна быть установлена квалифицированным специалистом.

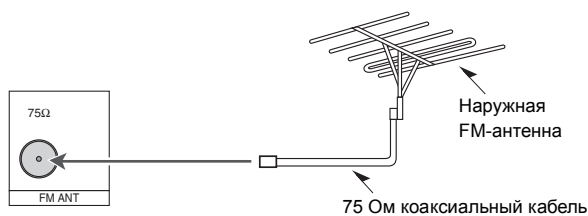

# Пункт 2 Другие подключения



Выключите все компоненты перед выполнением любых соединений.

### Примечание

- Не изгибайте резко волоконно-оптический кабель.
- Используйте цифровое соединение, чтобы наслаждаться режимами Dolby Digital или DTS и записывать цифровые источники (→ стр. 16 и 26).
- Используйте аналоговое соединение, чтобы прослушивать источники, которые не могут быть декодированы этим аппаратом, чтобы записывать аналоговые источники и чтобы выводить через разъем SECOND AUDIO OUT (→ стр. 10, 16, 25 и 26).

- Когда устанавливается режим экранного дисплея (→ стр. 12), подсоедините разъем VIDEO IN телевизора к разъему VIDEO TV MONITOR OUT этого аппарата (→ ниже).

### Изменение установок цифрового входа

Вы можете изменить входные установки для цифровых разъемов, если это необходимо. Отметьте оборудование, которое Вы подсоединили к разъемам, затем измените установки (→ стр. 12 или 14).

## Записывающее устройство DVD/ВКМ



## Телевизор или монитор



## Кабельная коробка или спутниковый приемник и т.п.

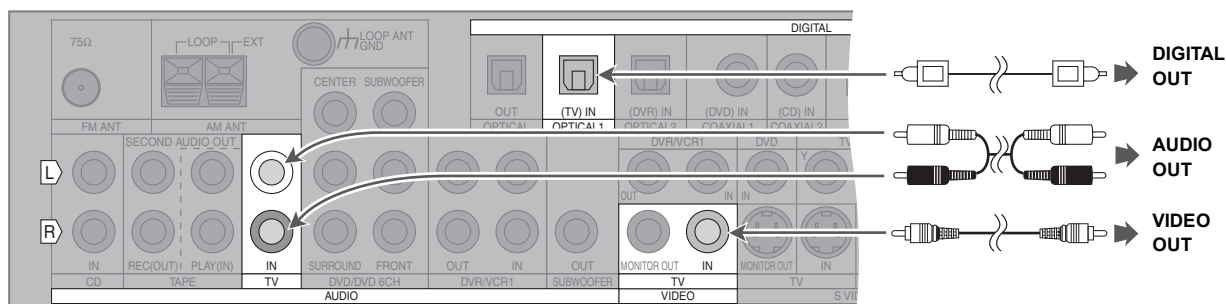



## Наслаждайтесь еще более высоким качеством изображения

### S VIDEO

Используйте это соединение для более хорошего качества изображения, чем при использовании разъемов VIDEO.

### COMPONENT VIDEO

ИЛИ Это соединение обеспечивает высокое качество изображения за счет разделения сигналов цветности (PB и PR) и яркости (Y).

#### ■ Телевизор, монитор, кабельная коробка или спутниковый приемник и т.п.

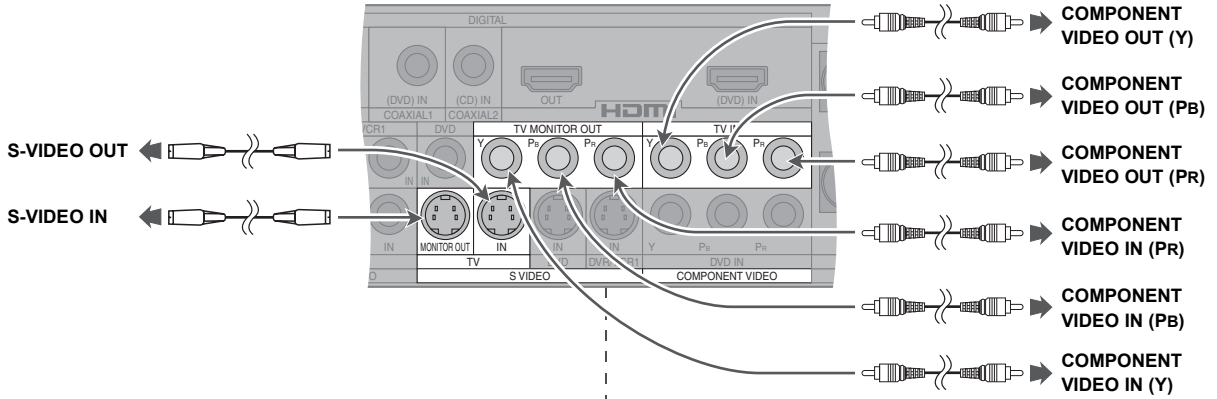

#### ■ DVD плеер

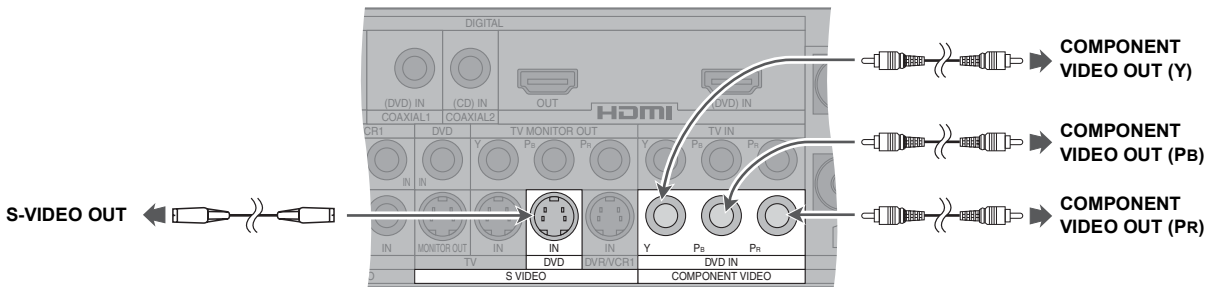

#### ■ Записывающее устройство DVD/ВКМ

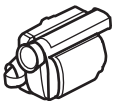
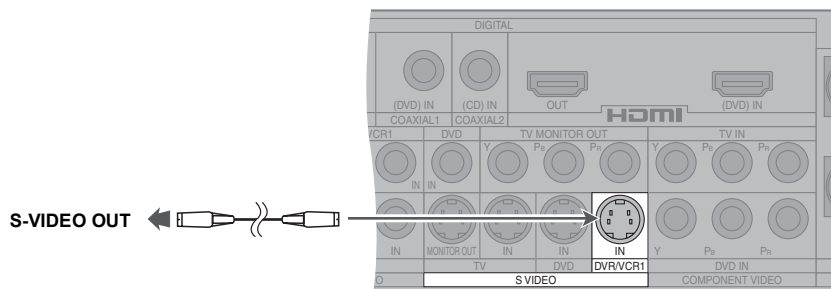

### Видео камера и т.п.

Эти разъемы удобны для оборудования, которое Вы хотите подключить только временно. Выберите "VCR 2" для входа. Используйте соединение S VIDEO для получения более хорошего качества изображения, чем при использовании разъема VIDEO.

- Входной видео сигнал может снова выводиться только через разъем такого же типа.

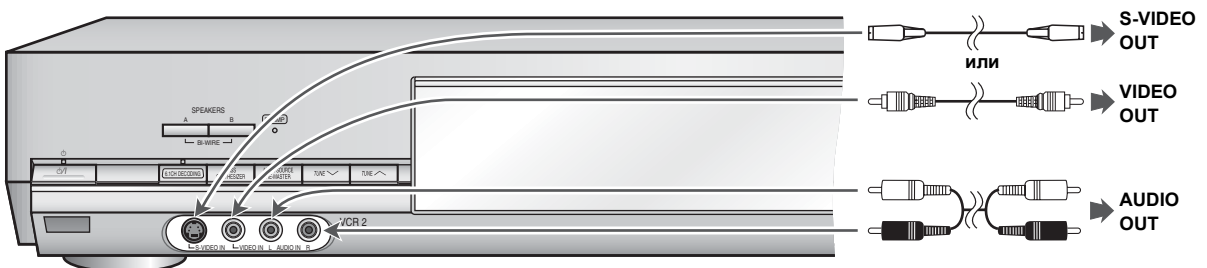

# Пункт 2 Другие подключения

Выключите все компоненты перед выполнением любых соединений.

Периферийное оборудование и кабели покупаются отдельно, если не указано обратное.

Для подсоединения оборудования обращайтесь к соответствующим инструкциям по эксплуатации.



## CD плеер

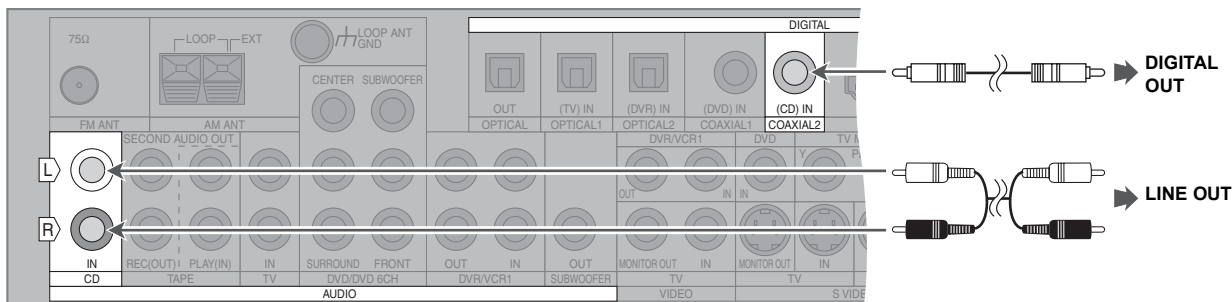

## Записывающее устройство CD

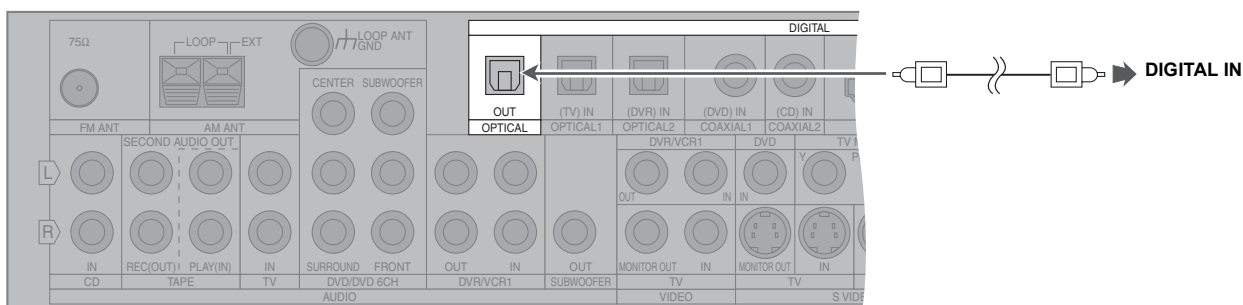

## Кассетная дека

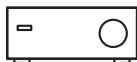
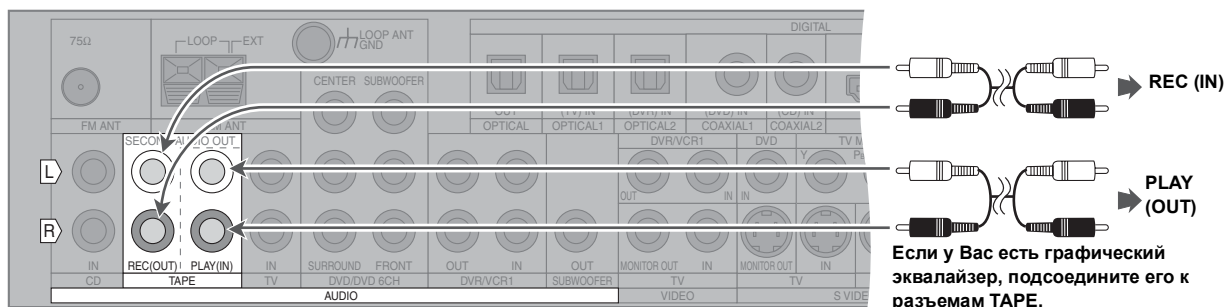

## Использование разъема SECOND AUDIO OUT

Используйте разъем SECOND AUDIO OUT для подсоединения стерео усилителя в другой комнате. Выберите, выводить ли аудио с источника, воспроизводимого на этом аппарате, или с другого источника (→ "Второй аудио выход", стр. 25).

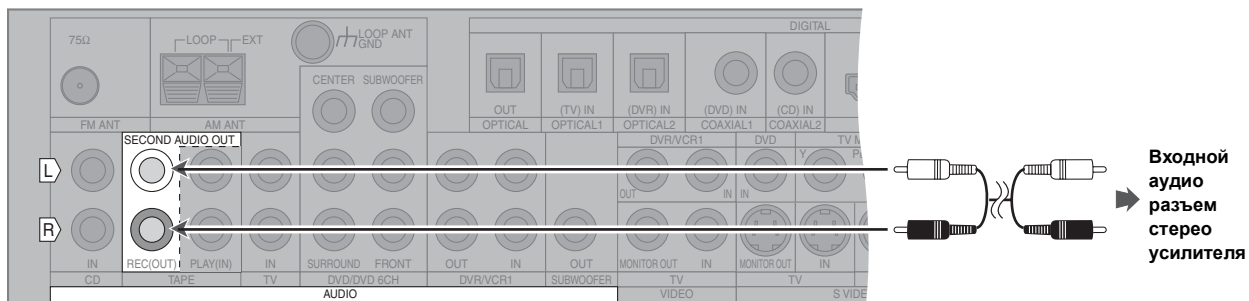

### Примечание

- Подсоедините источник к аналоговым разъемам. Вы не можете выводить источники, подсоединенные только через цифровые разъемы.
- Когда Вы подсоединяете вход DVD ANALOG 6CH, будет выводиться звук только из передних левого и правого каналов.

# Пункт 3 Установки

Измените установки для соответствия Вашего оборудования среде, в которой Вы его используете. Перед выполнением любых изменений, прочитайте следующие описания установок и обращайтесь к инструкциям по эксплуатации динамиков и оборудования. Эти установки сохраняются неизменными до их повторного изменения, даже если аппарат выключается.

## 1 Настройка Вашего приемника (→ стр. 12-15)

Существуют два способа настройки приемника, и подробности о каждом из них приведены ниже.

### A. Использование экранного дисплея (→ стр. 12)

Используйте этот метод для выполнения установок аппарата на экране ТВ.

### B. Использование универсального

#### регулятора (→ стр. 14)

Используйте этот метод для выполнения установок аппарата, используя универсальный регулятор на основном аппарате.

## ■ Пункты, которые могут быть установлены

Основная установка (для определения основных настроек для соответствия динамикам и подсоединенному оборудованию)

Пункт установки		Описание
Экранный дисплей	Универсальный регулятор	
Speakers Subwoofer	SPEAKERS	Установите комбинацию динамиков, подсоединяемых к данному аппарату. Комбинация динамиков должна быть установлена для того, чтобы правильно выводить звук.
Digital Input	D-INPUT HDMI SEL	Измените эти установки для соответствия соединениям, которые Вы выполнили для оптического (OPT), коаксиального (COAX) и HDMI (только DVD или DVR) входных цифровых разъемов, так что выбирается правильный источник, когда Вы включаете [INPUT SELECTOR].
Input Mode	IN MODE	Этот аппарат автоматически определяет, является вход цифровым или аналоговым, но Вы можете зафиксировать режим входа. AUTO: Автоматически определяет входной сигнал и воспроизводит. • <b>Когда сигнал связан с разъемом HDMI, входной сигнал с разъема HDMI имеет приоритет (только DVD или DVR).</b> ANALOG: Фиксирует входной сигнал на аналоговый и воспроизводит. DIGITAL: Фиксирует входной сигнал на цифровой HDMI (только DVD или DVR), OPT и COAX и воспроизводит. PCM FIX: Фиксирует входной сигнал на PCM и воспроизводит.

Дополнительная установка (устанавливает пункты, как необходимо)

Пункт установки		Описание
Экранный дисплей	Универсальный регулятор	
Speaker Size	SPEAKERS	Установите размер для соответствия Вашим динамикам. LARGE: Для динамиков, которые не могут воспроизводить полный диапазон звука, особенно диапазон басов ниже 100 Гц. SMALL: Для динамиков, которые могут адекватно воспроизводить диапазон басов. Это установка является достаточной для большинства динамиков, если Вы используете сабвуфер. NONE: Для динамиков, которые Вы не подсоединили (центральный или окружающего звучания). Для заднего окружающего звучания (Surr Back/SUR BACK) и сабвуфера (Subwoofer/SUB-WFR), выберите YES, если Вы его подсоединили, или NO, если не подсоединили.
Speaker Distance	DISTANCE	Введите расстояние передних динамиков, центрального динамика и динамиков окружающего звучания от позиции прослушивания. С помощью введения расстояния между позицией динамика (за исключением сабвуфера) и позицией прослушивания слушателя, время задержки звука регулируется автоматически так, что звук достигает слушателя одновременно. Вы можете изменить расстояния между 1,0 и 10,0 м с интервалами в 0,1 метра.
Filter Frequency	FILTER	Измените обрезание выхода басов из передних динамиков. Если Вы установили передние динамики в положение "SMALL", фильтр устанавливается на 100 Гц. Увеличьте обрезание, если бас из передних динамиков неудовлетворительный, так что этот бас выводится через сабвуфер. Вы можете увеличить обрезание со 100 Гц до 150 Гц или 200 Гц.
HQ Sound Mode	HQ MODE	Выберите режим ON или OFF для видео выхода и дисплея, когда используется звуковой режим HQ. Звуковой режим HQ обеспечивает воспроизведение звука с более высокой чистотой с помощью отключения контуров аппарата, таких как дисплей и видео выход. Выберите установку ON для вывода видео сигналов или индикации информации на дисплее.

### Примечания относительно установок Размер динамика/SPEAKERS

- Если Вы выберете "SMALL" для "Front/FRONT", то установкой для сабвуфера будет "YES".
- Если Вы выберете "NO" для установки сабвуфера, то установкой для "Front/FRONT" будет "LARGE".

## 2 Регулировка выходного уровня динамика (→ стр. 15)

Подрегулируйте уровень других динамиков на основании выхода передних динамиков. (Выход есть только из динамиков, выбранных в установках динамиков. Подрегулируйте уровень громкости передних динамиков при помощи кнопки [VOLUME].)

# Пункт 3 Установки

## 1 А. Использование экранного дисплея (Настройка Вашего ресивера)

- Убедитесь, что соединены разъем VIDEO IN телевизора и разъем VIDEO TV MONITOR OUT этого аппарата (→ стр. 4 и 8).
- Включите телевизор и выберите видео вход на этом аппарате.
- Отметьте заводские установки и диапазоны.

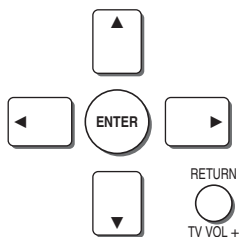

### Примечание относительно режима PCM FIX

В редких случаях аппарат может иметь проблемы с распознаванием цифровых сигналов на дисках. С сигналами PCM на CD дисках, это может привести к тому, что начало дорожки будет обрезано. Если это происходит, включите режим PCM FIX.

Когда включен режим PCM FIX, аппарат не может обрабатывать другие сигналы. Это может привести к помехам на выходе. В этом случае выберите другой режим. Режим PCM FIX остается включенным, даже если Вы переключили аппарат в режим ожидания.

- При включенном режиме PCM FIX Вы не можете воспроизводить многоканальный звук. Воспроизведение зафиксировано как 2-канальное.

**1 Введите экранный дисплей.**

-TEST  
-SETUP

Нажмите и удерживайте

---

**2 Измените установки.**

[▲, ▼, ◀, ▶]: Переключение  
[ENTER]: Ввод

[▲] [ENTER] [▶]  
[▼]

**Для основной установки**

Выберите пункт, который нужно установить, и выполните установку.

SETUP ▲▼ [ENTER]

Speakers [ 6 ]

Subwoofer [ YES ]

Digital Input

Input Mode

**Для улучшенной установки**

Выберите положение "Other Setsups".

Digital Input

Input Mode

**Other Setsups**

Exit from SETUP

Затем выберите пункт, который нужно установить, и выполните установку.

SETUP ▲▼ [ENTER]

Speaker Size

Speaker Distance

Filter Frequency

HQ Sound Mode

• Для отмены установок  
Нажмите кнопку [RETURN, TV VOL +].

### Для выхода из экранного дисплея

Нажмите кнопку [▲, ▼], чтобы выбрать "Exit from SETUP".  
или  
Нажмите кнопку [RETURN, TV VOL +] несколько раз до тех пор, пока меню установки не исчезнет.

<b>Speakers</b>	L: Передний левый C: Центральный R: Передний правый LS: Окружающего звучания левый RS: Окружающего звучания правый SB: Окружающего звучания задний Заводской установкой является 6 [L-C-R-LS-RS-SB].
<b>Subwoofer</b>	Заводской установкой является YES.
<b>Digital Input</b>	Заводскими установками являются: TV: OPT 1 DVR: OPT 2 DVD: COAX1 CD: COAX2 HDMI: DVD
<b>Input Mode</b>	Заводскими установками являются AUTO.
<b>Speaker Size</b>	Заводскими установками являются: Front, Center и Surround: SMALL Surr Back и Subwoofer: YES
<b>Speaker Distance</b>	Заводскими установками являются: Front и Center: 3.0 m Surround и Surr Back: 1.5 m
<b>Filter Frequency</b>	100: 100 Гц 150: 150 Гц 200: 200 Гц
<b>HQ Sound Mode</b>	Заводскими установками являются: DISPLAY: OFF VIDEO: OFF

### 1. Выберите динамики.

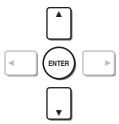

SPEAKERS ▲▼ENTER	
6	[ L-C-R-LS-RS-SB ]
5	[ L---R-LS-RS-SB ]
5	[ L-C-R-LS-RS ]
4	[ L---R-LS-RS ]
3	[ L-C-R ]
2	[ L---R ]

- 6 [L-C-R-LS-RS-SB]: Все динамики подсоединены
- 5 [L---R-LS-RS-SB]: Нет центрального динамика
- 5 [L-C-R-LS-RS ]: Нет заднего динамика окружающего звучания
- 4 [L---R-LS-RS ]: Нет центрального динамика и заднего динамика окружающего звучания
- 3 [L-C-R ]: Нет динамика окружающего звучания
- 2 [L---R ]: Только передний динамик

### 1. Измените установку.

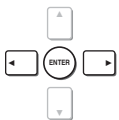

Speakers	[ 6 ]
Subwoofer	[ YES ]
Digital Input	
Input Mode	

### 1. Выберите положение входа.

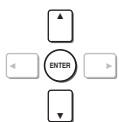

TV	[ OPT 1 ]
DVR	[ OPT 2 ]
DVD	[ COAX1 ]
CD	[ COAX2 ]
HDMI	[ DVD ]

### 2. Измените установку.

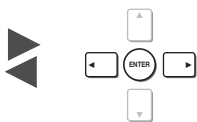

TV	[ OPT 1 ]
DVR	[ OPT 2 ]
DVD	[ COAX1 ]
CD	[ COAX2 ]
HDMI	[ DVD ]

### 3. Выберите "Return".

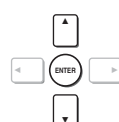

### 1. Выберите положение входа.

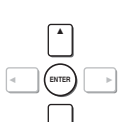

INPUT MODE ▲▼ENTER	
TV	[ AUTO ]
DVR	[ AUTO ]
DVD	[ AUTO ]
CD	[ AUTO ]

### 2. Измените установку.



INPUT MODE ◀▶ENTER	
TV	[ AUTO ]
DVR	[ AUTO ]
DVD	[ AUTO ]
CD	[ AUTO ]

### 3. Выберите "Return".

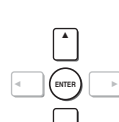

### 1. Выберите динамик.

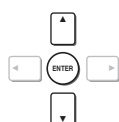

Front	[ SMALL ]
Center	[ SMALL ]
Surround	[ SMALL ]
Surr Back	[ YES ]
Subwoofer	[ YES ]

### 2. Измените установку.



Front	[ SMALL ]
Center	[ SMALL ]
Surround	[ SMALL ]
Surr Back	[ YES ]
Subwoofer	[ YES ]

### 3. Выберите "Return".

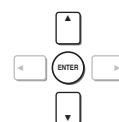

### 1. Выберите динамик.

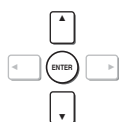

Front	[ 3.0 ] m
Center	[ 3.0 ] m
Surround	[ 1.5 ] m
Surr Back	[ 1.5 ] m

### 2. Измените установку.



Front	[ 3.0 ] m
Center	[ 3.0 ] m
Surround	[ 1.5 ] m
Surr Back	[ 1.5 ] m

### 3. Выберите "Return".

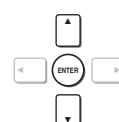

### 1. Измените установку.

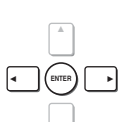

[100]	[150]	[200]
-------	-------	-------

### 1. Выберите "DISPLAY" или "VIDEO".

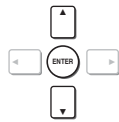

HQ SOUND MODE ▲▼ENTER	
DISPLAY	[ OFF ]
VIDEO	[ OFF ]

### 2. Измените установку.

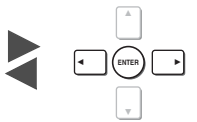

HQ SOUND MODE ◀▶ENTER	
DISPLAY	[ OFF ]
VIDEO	[ OFF ]

### 3. Выберите "Return".

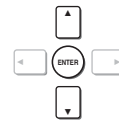

## 1 В. Использование универсального регулятора (Настройка Вашего ресивера)

- Относительно подробностей о меню универсального регулятора и заводских установках обращайтесь к стр. 29.
- Отметьте заводские установки и диапазоны.

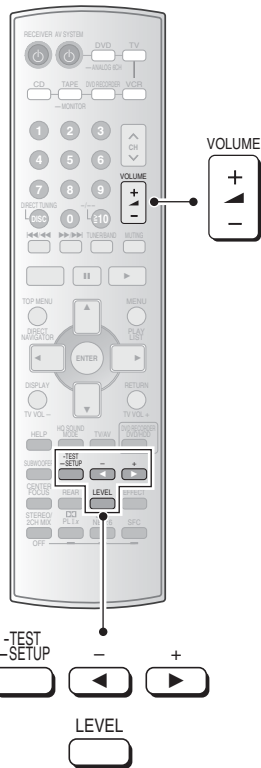
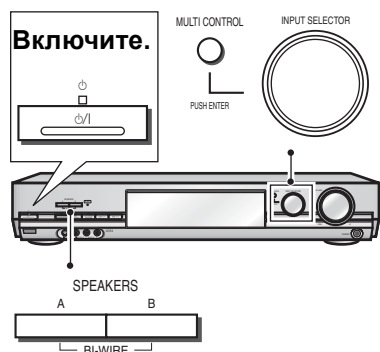

### Примечание относительно режима PCM FIX

В редких случаях аппарат может иметь проблемы с распознаванием цифровых сигналов на дисках. С сигналами PCM на CD дисках, это может привести к тому, что начало дорожки будет обрезано. Если это происходит, включите режим PCM FIX. Когда включен режим PCM FIX, аппарат не может обрабатывать другие сигналы. Это может привести к помехам на выходе. В этом случае выберите другой режим. Режим PCM FIX остается включенным, даже если Вы переключили аппарат в режим ожидания.

- При включенном режиме PCM FIX Вы не можете воспроизводить многоканальный звук. Воспроизведение зафиксировано как 2-канальное.

### 1 Войдите в режим универсального регулятора.



Высвечивается основное меню.

### 2 Измените установки.

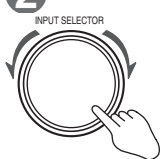

Поверните, чтобы изменить. Нажмите, чтобы ввести.

#### Для основной установки

Выберите "SETUP 1 (BASIC SETUP)".

**SETUP 1**

Затем выберите пункт, который нужно установить, и выполните установку.

**SPEAKERS**

SPEAKERS, D-INPUT, HDMI SEL, IN MODE

#### Для улучшенной установки

Выберите "SETUP 2 (ADVANCE SETUP)".

**SETUP 2**

Затем выберите пункт, который нужно установить, и выполните установку.

**SPEAKERS**

SPEAKERS, DISTANCE, FILTER, HQ MODE

#### Для отмены установок

Нажмите кнопку [MULTI CONTROL].

#### Для завершения установок

1. Нажмите кнопку [MULTI CONTROL] несколько раз, чтобы выбрать "EXIT".
2. Нажмите кнопку [INPUT SELECTOR].

SPEAKERS	
SUBW:	Сабвуфер
L:	Передний левый
C:	Центральный
R:	Передний правый
S:	Окружающее звучание
SB:	Окружающего звучания задний
Заводскими установками являются: SUBW YES LCR S SB	
D-INPUT (цифровой вход)	
Заводскими установками являются: TV: OPT 1 DVR: OPT 2 DVD: COAX 1 CD: COAX 2	
HDMI SEL (Выбор HDMI)	
Заводской установкой является DVD.	
IN MODE (Режим входа)	
Заводскими установками являются AUTO.	
SPEAKERS	
Заводскими установками являются: FRONT, CENTER и SURROUND: SMALL SUR BACK и SUB-WFR: YES	
DISTANCE	
Заводскими установками являются: FRONT и CENTER: 3.0 m SURROUND и SUR BACK: 1.5 m	
FILTER	
100: 100 Гц 150: 150 Гц 200: 200 Гц	
HQ MODE	
Заводскими установками являются: DISPLAY: OFF VIDEO: OFF	

### 1. Выберите.



**SUBW YES**  
YES ↔ NO



### 2. Измените установку.



**LCR S SB**

LCR S SB : Все динамики подсоединены  
L\_R S SB : Нет центрального динамика  
LCR S \_\_\_ : Нет заднего динамика окружающего звучания  
L\_R S \_\_\_ : Нет центрального динамика и заднего динамика окружающего звучания  
LCR \_\_\_ : Нет динамика окружающего звучания  
L\_R \_\_\_ : Только передний динамик

### 1. Выберите положение входа.



**TV**  
TV, DVR, DVD, CD



### 2. Измените установку.



**OPT 1**  
OPT 1, OPT 2,  
COAX 1, COAX 2

### 1. Выберите "DVD" или "DVR".



**DVD**  
DVD ↔ DVR

### 1. Выберите положение входа.



**TV**  
TV, DVR, DVD, CD



### 2. Измените установку.



**AUTO**  
AUTO, ANALOG,  
DIGITAL, PCM FIX

### 1. Выберите динамик.



**FRONT**  
FRONT, CENTER,  
SURROUND,  
SUR BACK, SUB-WFR



### 2. Измените установку.



**SMALL**  
NONE, SMALL, LARGE  
NO, YES

### 1. Выберите динамик.



**FRONT**  
FRONT, CENTER,  
SURROUND,  
SUR BACK



### 2. Измените установку.



**3.0 m**  
1.0 m ..... 10.0 m

### 1. Измените установку.



**100**  
100, 150, 200

### 1. Выберите "DISPLAY" или "VIDEO".



**DISPLAY**  
DISPLAY ↔ VIDEO



### 2. Измените установку.



**OFF**  
OFF ↔ ON

## 2 Регулировка выходного уровня динамика

C (центральный), RS (правый окружающего звучания), SB (задний окружающего звучания) и LS (левый окружающего звучания) могут быть подрегулированы между -10 дБ и +10 дБ, принимая за 0 уровень передних динамиков. Подрегулируйте выход центрального динамика, динамиков окружающего звучания и задних динамиков окружающего звучания на такой же кажущийся уровень передних динамиков.

Для SW (сабвуфер), Вы можете выбрать "MIN" для минимального выхода, уровень между 1 и 19, или "MAX" для максимального выхода. Подрегулируйте выход сабвуфера так, чтобы он был сбалансирован с передними динамиками. Выход сабвуфера легко попадает под влияние источника. Вы можете также изменить его уровень во время воспроизведения чего-либо для наилучшего эффекта (→ стр. 24).

### 1 Включите SPEAKERS A или BI-WIRE.

SPEAKERS A:



BI-WIRE:



Нажмите одновременно обе кнопки.

• Если выбран режим SPEAKERS A, тестовый сигнал не будет выводиться.

### 2 Выводит сигнал.



**TEST L**  
Две секунды каждый.

L → C → R → RS  
└ SW ← LS ← SB ┘

• Когда тестовый сигнал выводится с помощью соединения HDMI, видео сигнал не будет выводиться на ТВ.

### 3 Подрегулируйте основной уровень громкости.



**VOL -50dB**

--dB (минимум) ..... 0 dB (максимум)

### 4 Выберите канал динамика.



**C 0dB**  
C, RS, SB, LS, SW

### 5 Подрегулируйте уровень.



**C +4dB**

-10 dB ..... +10 dB  
MIN, 1 ..... 19, MAX

### 6 Остановите тестовый сигнал.



# Пункт 4 Основные операции

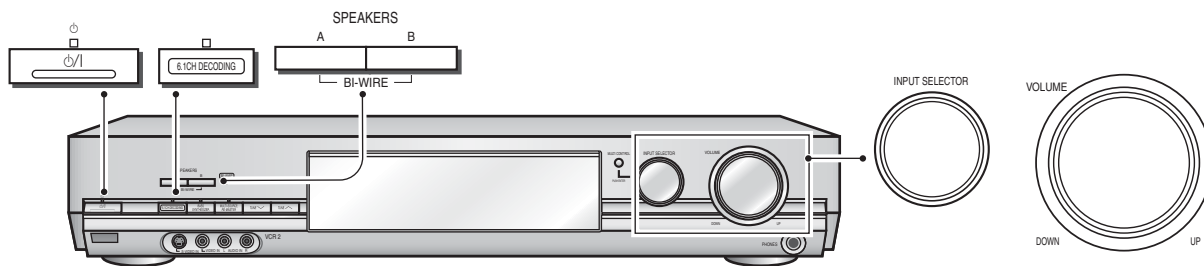

- 1 Включите.**
- 2 Включите SPEAKERS A или BI-WIRE.**  

**SPEAKERS A:**

**BI-WIRE:**

Нажмите одновременно обе кнопки.
- 3 Выберите вход.**  

TUNER FM ↔ TUNER AM ↔ CD ↔ TV  
 TAPE ↔ VCR 2 ↔ DVR/VCR1 ↔ DVD

• Если с соединением HDMI выбран вход DVD или DVR/VCR1, когда соединение установлено, загорается индикация "HDMI".
- 4 Начните воспроизведение источника.**  

Аппарат устанавливает звуковой режим (стерео или многоканальный) для соответствия входному сигналу. Выберите нужный звуковой режим (→ справа). Если выбран режим SPEAKERS B, воспроизведение будет только 2-канальным. Для многоканального воспроизведения нажмите кнопку [B], чтобы выключить индикатор "B".
- 5 Подрегулируйте уровень громкости.**

Когда Вы закончите прослушивание убедитесь, что Вы уменьшили уровень громкости и нажали кнопку [⏻], чтобы переключить аппарат в режим ожидания.

## Замечания относительного цифрового входа

Аппарат может декодировать следующие сигналы:

- Dolby Digital, включая Dolby Digital Surround EX
- DTS, включая DTS-ES или DTS 96/24
- PCM, включая PCM с частотами выборки 192, 176,4 (COAXIAL1, HDMI), 96 или 88,2 кГц

Он не может декодировать:

- Другие цифровые сигналы, такие как MPEG
- Сигналы Dolby Digital RF с лазерного проигрывателя дисков

## Звуковые режимы

### Добавление эффектов окружающего звучания

#### Использование режима Dolby Pro Logic IIx/Dolby Pro Logic II

Dolby Pro Logic IIx будет работать с 2-канальными источниками, источниками Dolby Digital 5.1 каналов и Dolby Digital Surround EX. Если режим 6.1CH DECODING выключен, воспроизведение выполняется в режиме Dolby Pro Logic II, когда воспроизводится 2-канальный источник в режиме Dolby Pro Logic IIx. Следующие режимы доступны, когда используется Dolby Pro Logic IIx или Dolby Pro Logic II.



#### MOVIE

Используйте этот режим, когда воспроизводите фильмы. Когда входным сигналом является Dolby Digital 5.1 каналов или Dolby Digital Surround EX, режим "MOVIE" указывается с помощью индикации "DOLBY EX".

#### MUSIC

Используйте этот режим, когда воспроизводите музыку.

#### GAME

Наслаждайтесь играми с еще большими аудио ударами. (только тогда, когда входным сигналом является 2-канальный сигнал)

- Для отмены: Нажмите кнопку [STEREO/2CH MIX, OFF].

#### Использование режима DTS NEO:6

Используйте режим DTS NEO:6 для воспроизведения 2-канальных источников через многоканальные. Следующие режимы доступны, когда воспроизводятся 2-канальные источники.



#### CINEMA

Используйте этот режим, когда воспроизводите фильмы.

#### MUSIC

Добавляет эффекты окружающего звучания к стерео источникам.

- Для отмены: Нажмите кнопку [STEREO/2CH MIX, OFF].

- Когда горит индикатор "DTS" или "DIGITAL", может быть выбран только режим CINEMA.

#### Использование управления звуковым полем (SFC)

Наслаждайтесь улучшенным восприятием звука с большим присутствием и распространением, используя эти SFC режимы с Dolby Digital, DTS, PCM или аналоговыми стерео источниками. Выберите из следующих режимов.



#### MUSIC

##### LIVE

Придает отражение и пространство большого концертного зала.

##### POP/ROCK

Наиболее подходит для динамичного звука, такого как поп и рок музыка.

##### VOCAL

Наиболее подходит для усиления вокала.

##### JAZZ

Восстанавливает окружение и направление натурального звука.

##### DANCE

Наслаждайтесь аудио эффектом, подобным тансингу.

##### PARTY

Этот режим используется передними динамиками и динамиками окружающего звучания, так что звук является стерео, независимо от направления, в котором Вы его прослушиваете.

#### AV/MOVIE

##### DRAMA

Наиболее подходит для диалогов в драматических фильмах.

##### ACTION

Наиболее подходит для боевиков с ударами.

##### SPORTS

Наслаждайтесь ощущением, как будто Вы находитесь на настоящем спортивном мероприятии.

##### MUSICAL

Наслаждайтесь ощущением, как будто Вы находитесь на настоящем музыкальном представлении.

##### GAME

Наслаждайтесь играми с еще большими аудио ударами.

##### MONO

Лучше всего подходит для старых фильмов с монофоническим звуком.

- Для отмены: Нажмите кнопку [STEREO/2CH MIX, OFF].

#### Режим 6.1CH DECODING

Этот режим использует задний динамик окружающего звучания для создания реалистичного звукового поля. Он особенно эффективен при воспроизведении DTS-ES и Dolby Digital Surround EX, но может использоваться также и с другими источниками DTS и Dolby Digital, также как и с Dolby Pro Logic IIx, DTS NEO:6 и SFC. Этот режим запускается автоматически, если диск имеет сигнал распознавания для DTS-ES или Dolby Digital Surround EX (Вы можете тем не менее отключить этот режим). Воспроизведение, тем не менее, будет осуществляться в формате DTS, если входной сигнал выводится с источника DTS 96/24.



- Для отмены: Нажмите кнопку [6.1CH DECODING].
- Если режим 6.1CH DECODING выключен, воспроизведение выполняется в режиме Dolby Pro Logic II, когда воспроизводится 2-канальный источник в режиме Dolby Pro Logic IIx.



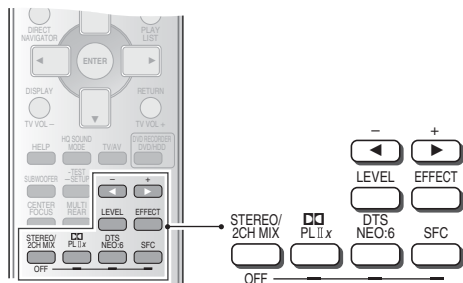

Вы можете подрегулировать эффект MUSIC при помощи управления размером, центральной шириной и режимом PANORAMA. (Только тогда, когда входным сигналом является 2-канальный сигнал.)

### Управление размером – DIMEN

Вы можете устранить различия в уровне выхода передних динамиков и динамиков окружающего звучания. - Вы можете выбрать уровень между -3 и +3 - Увеличивайте уровень для перемещения звука к передним динамикам, уменьшайте для перемещения его к динамикам окружающего звучания. Уровнем по умолчанию является 0.

### Управление центральной шириной – C-WDTH

Эта регулировка помогает Вам создать более естественное звуковое изображение при прослушивании музыки. Переместите звук на передние динамики, чтобы улучшить общее переднее звучание, или добавьте звук центральному динамику, чтобы зафиксировать центральное звучание. Вы можете выбрать уровень между 0 (центральный динамик доминирующий) и 7 (центральный звук размывается). Уровнем по умолчанию является 3.

### PANORAMA

Звук распространяется еще больше, так что Вы ощущаете, что Вы окружены музыкой.



Вы можете подрегулировать эффект MUSIC при помощи управления центральным звучанием.

### Управление центральным звучанием – C-IMG

Эта регулировка помогает Вам создать более естественное звуковое изображение при прослушивании музыки. Переместите звук на передние динамики, чтобы улучшить общее переднее звучание, или добавьте звук центральному динамику, чтобы зафиксировать центральное звучание.

Вы можете выбрать уровень между 0 (центральный динамик доминирующий) и 5 (центральный звук размывается). Уровнем по умолчанию является 3.

Вы можете подрегулировать звуковое поле, регулируя уровень динамиков и эффектов. Эти регулировки могут быть выполнены для каждого режима SFC.

### Чтобы подрегулировать уровень динамика

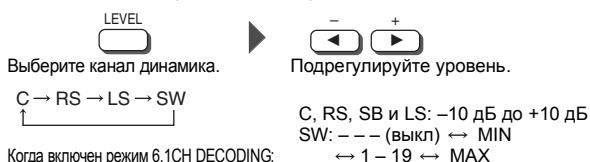

Когда включен режим 6.1CH DECODING:

C -> RS -> SB -> LS -> SW

Выход есть только из динамиков, выбранных в установках динамиков.

### Чтобы подрегулировать эффект SFC

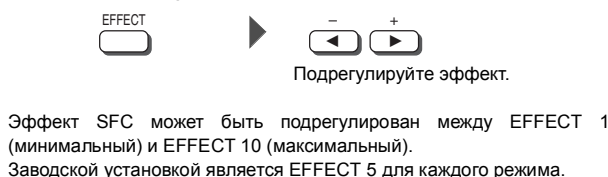

### Прослушивание многоканальных источников в стерео (режим 2CH MIX)

Когда в этом режиме воспроизводятся многоканальные источники, звук, предназначенный для других каналов динамика, воспроизводится через передние динамики.



• Для отмены: Нажмите кнопку [STEREO/2CH MIX, OFF].

### Замечания относительно звуковых режимов

Режимы Dolby Pro Logic IIx, Dolby Pro Logic II, DTS NEO:6 и SFC остаются эффективными до тех пор, пока Вы не измените их.

- Для отмены: Нажмите кнопку [STEREO/2CH MIX, OFF].
- Режим 2CH MIX остается эффективным до тех пор, пока Вы не измените режим входа или не выключите аппарат.
- Для возвращения к окружающему звучанию: Нажмите кнопку [STEREO/2CH MIX, OFF].

Когда входом является PCM с частотами выборки 192, 176,4 (COAXIAL1, HDMI), 96 или 88,2 кГц:

- Вы не можете добавлять эффекты окружающего звучания с режимами Dolby Pro Logic IIx, Dolby Pro Logic II, DTS NEO:6 или SFC.

Когда в установках динамиков не выбраны ни центральный динамик, ни динамики окружающего звучания:

- Вы не можете использовать режимы Dolby Pro Logic IIx, Dolby Pro Logic II, DTS NEO:6 или SFC.

Когда в установках динамиков не выбран задний динамик окружающего звучания:

- Вы не можете использовать режим 6.1CH DECODING.

Если аппарат не распознает автоматически режимы Dolby Digital Surround EX или DTS-ES и выходом являются 5,1 каналы: Нажмите кнопку [6.1CH DECODING], чтобы включить режим вручную. Звук теперь будет испускаться из заднего динамика окружающего звучания.

Режим 6.1CH DECODING не может использоваться, когда подаются следующие входные сигналы:

- Когда входом являются только сигналы центрального канала.

### Примечания относительно HDMI

Когда входным сигналом является многоканальный сигнал DVD-Audio:

- Установки динамика неэффективны. Установки динамика, выбранные на этом аппарате, должны быть установлены на проигрывателе DVD или записывающем устройстве DVD.
  - Вы не можете использовать режимы Dolby Pro Logic IIx, Dolby Pro Logic II, DTS NEO:6 или SFC.
  - Вы не можете использовать режим 6.1CH DECODING.
- C источником, для которого запрещено микширование на меньшее количество каналов:
- Режим 2CH MIX не может использоваться.
  - Воспроизведение может быть ненормальным, если выбран режим SPEAKERS B, или все динамики отключены, и Вы прослушиваете через головные телефоны.

# Руководство по органам управления

## Основной аппарат

### Индикатор режима ожидания [Ⓞ]

Если аппарат подключен к сети переменного тока, то этот индикатор светится в режиме ожидания и гаснет, когда аппарат включается.

### Переключатель режима ожидания/включено [Ⓞ/Ⓜ]

Нажмите, чтобы переключить аппарат из включенного состояния в режим ожидания и обратно. В режиме ожидания аппарат, тем не менее, потребляет небольшое количество электроэнергии.

### [SPEAKERS, A, B, BI-WIRE]

Для выбранных динамиков А или В. Чтобы использовать BI-WIRE, нажмите одновременно кнопки [A] и [B]. Выключение динамиков автоматически включает режим STEREO/2CH MIX. (например, когда прослушивают через головные телефоны).

### [BI-AMP]

Горит, когда включена функция BI-AMP.

### [DIGITAL, EX/PL IIx, PL II, DTS 96/24, DTS-ES, DTS, DTS NEO:6]

Горит, чтобы показать входной сигнал источника и используемый формат декодирования.

**DIGITAL:** Источники Dolby Digital  
**EX/PL II x:** Используются источники Dolby Digital Surround EX или декодер Dolby Pro Logic IIx.

**PL II:** Используется декодер Dolby Pro Logic II.

**DTS 96/24:** Источники DTS 96/24

**DTS-ES:** Дискретные или матричные источники DTS-ES

**DTS:** Источники DTS

**DTS NEO:6:** Используется матричный декодер DTS NEO:6.

### [MULTI CONTROL]

Нажмите, чтобы войти в режим универсального регулятора, и используйте кнопку [INPUT SELECTOR] для выбора/ввода.

### [INPUT SELECTOR]

Для выбора входа. Выбирает/вводит каждую установку в режиме универсального регулятора.

### [VOLUME]

Регулятор громкости.

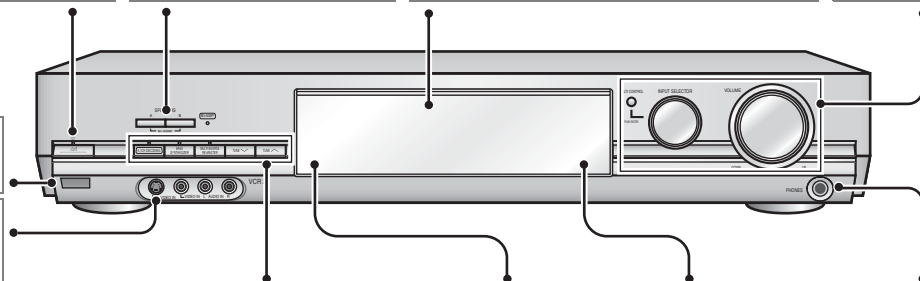

### Сенсор сигнала пульту ДУ

### [VCR 2]

Для видео камеры и т.п.

### [6.1CH DECODING]

Для включения режима декодирования 6,1 канала. Когда используется этот режим, индикатор горит.

### [BASS SYNTHESIZER]

Для включения режима синтезатора баса. Когда используется этот режим, индикатор горит.

### [MULTI-SOURCE RE-MASTER]

Для выбора режима обновления. Когда используется этот режим, индикатор горит.

### [TUNE ∇, ▲]

Для настройки радио и выбора предустановленных станций. Нажмите и удерживайте кнопку до тех пор, пока частота не начнет прокручиваться, начиная автоматическую настройку. Настройка остановится, когда будет найдена станция.

### [HQ SOUND MODE]

Горит, когда используется звуковой режим HQ.

### [HDMI]

Горит, когда сигналы были установлены с помощью соединения HDMI.

### [PHONES]

Гнездо головных телефонов  
Тип разъема: 6,3 мм стерео  
• Избегайте продолжительного прослушивания в головных телефонах на большой громкости во избежание повреждения слуха.  
• Когда используются головные телефоны, выключите динамики.

## Дисплей

• Когда Вы установите регулятор освещенности в положение "ON" или включите звуковой режим HQ, следующие индикаторы изменятся на затемненные.

### [SPEAKERS— A, B, BI-WIRE]

Индикаторы динамика  
**A:** Звук испускается из динамиков, подсоединенных к передним А разъемам, разъемам окружающего звучания и центральному разъему.

**B:** Звук испускается только из динамиков, подсоединенных к передним В разъемам.

**A B:** Звук испускается из динамиков, подсоединенных к передним А и В разъемам.

**BI-WIRE:** Звук испускается только из динамиков, подсоединенных при помощи двухпроводного соединения.

### [TUNED, ST, M, MONO]

Индикаторы радио  
**TUNED:** Станция настроена.  
**ST:** Стерео FM вещание настроено.

**M:** Мигает во время автоматической предустановки.

**MONO:** Горит, когда используется монофонический режим.

### [SLEEP]

Индикатор таймера сна.

### [RDS, PS, PTY]

**RDS:** Горит, когда передаются сигналы RDS.

**PS, PTY:** Показывает режим текущей индикации RDS.

### [SFC, CENTER FOCUS, 2CH MIX, MULTI REAR]

**SFC:** Горит, когда используется режим SFC.

**CENTER FOCUS:** Горит, когда используется режим центрального фокуса.

**2CH MIX:** Горит, когда воспроизводится многоканальный источник в режиме 2CH MIX.

**MULTI REAR:** Горит, когда используется режим заднего мульти окружающего звучания.

### [<<<MULTI CONTROL>>>]

Индикатор горит, когда Вы нажимаете кнопку [MULTI CONTROL] и вводите установки.

### [DIGITAL INPUT—, L, C, R, S, LS, SB, RS, LFE]

Индикаторы формата программы  
Показывает каналы, содержащиеся во входном цифровом сигнале. Они не горят, когда вход является аналоговым.

**L:** Передний левый канал  
**C:** Центральный канал  
**R:** Передний правый канал  
**S:** Если канал окружающего звучания является монофоническим.

**LS:** Левый канал окружающего звучания

**SB:** Задний канал окружающего звучания

**RS:** Правый канал окружающего звучания

**LFE** (Низкочастотные эффекты): Эффект глубокого баса.

### [TAPE MONITOR]

Горит, когда включен датчик ленты.

### Общий дисплей

Показывает режим входа, частоту радио и другую общую информацию.

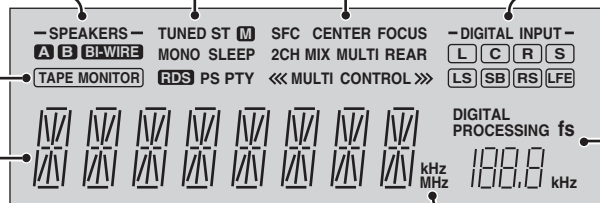

### [DIGITAL PROCESSING fs]

Высвечивает частоту, которую обрабатывает аппарат.

### [kHz, MHz]

Индикаторы частоты аппарата  
**kHz:** AM, или частота выборки PCM  
**MHz:** FM

• Когда входным сигналом является многоканальный сигнал DVD-Audio при использовании соединения HDMI, индикация DIGITAL INPUT может высвечиваться неправильно.

## Пульт ДУ

Кнопки, не описанные на этой странице, используются только для управления другим оборудованием. Обращайтесь к отдельному буклету “Руководство по управлению пультом ДУ” относительно подробностей операций пульта ДУ.

### [] RECEIVER]

Кнопка режима ожидания/включено.

### [1, 2, 3, 4, 5, 6, 7, 8, 9, 0]

Чтобы ввести радио частоты и каналы.

### [DISC, DIRECT TUNING]

Чтобы сделать возможным выбор радио станций по частоте.

### [ $\geq 10$ , -/- -]

Чтобы ввести двузначные каналы.

### [TUNER/BAND]

Чтобы изменить режим входа и режим пульта ДУ на TUNER.

Для переключения между диапазонами FM и AM.

### [], [], [], [], ENTER, RETURN TV VOL +]

Чтобы управлять к меню экрана.

### [HELP]

Высвечивает сообщения подсказки.

Нажмите, если появляется сообщение об ошибке.

По экрану прокручивается сообщение, предлагающее возможное решение.

- Кнопка выбранного в настоящее время режима пульта ДУ горит, когда Вы ее нажимаете.

### [SUBWOOFER]

Для выбора уровня сабвуфера.

### [CENTER FOCUS]

Для включения режима центрального фокуса.

### [MULTI REAR]

Для включения режима заднего мультитрующего звучания.

### [STEREO/2CH MIX, OFF]

Для выбора режима STEREO или 2CH MIX.

Для отмены эффекта окружающего звучания.

### [DOLBY IIx]

Выберите MOVIE (DOLBY EX), MUSIC или GAME, когда включен режим Dolby Pro Logic IIx или режим Dolby Pro Logic II.

### [DTS NEO:6]

Для выбора режима DTS NEO:6: CINEMA или MUSIC.

### [SFC]

Для выбора режима SFC: MUSIC или AV/MOVIE.

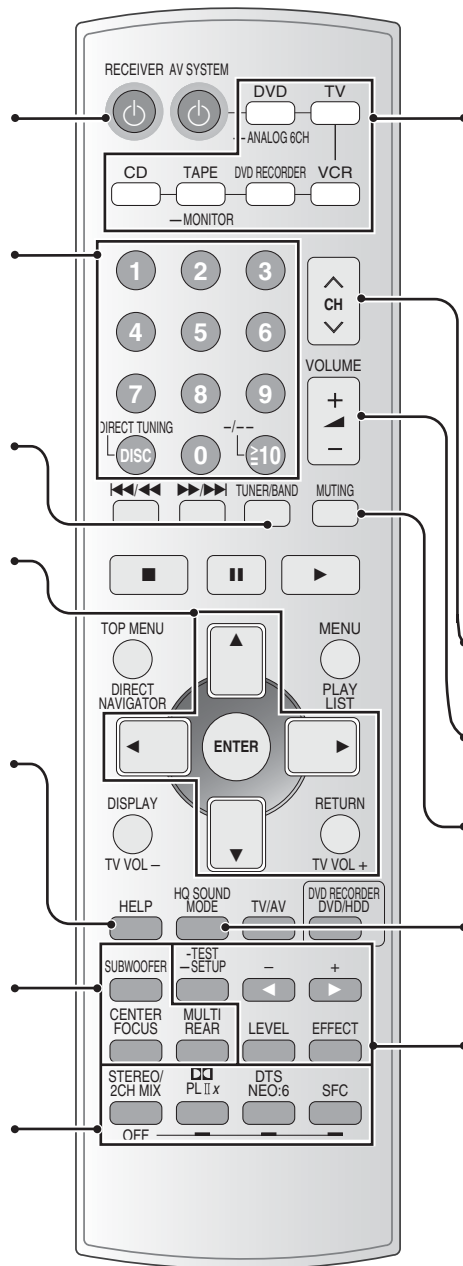

### [DVD -ANALOG 6CH, TV, CD, TAPE -MONITOR, DVD RECORDER, VCR]

Кнопки режима входа и режима пульта ДУ. Эти кнопки горят, когда Вы нажимаете другие кнопки, чтобы показать текущий режим пульта ДУ.

### DVD -ANALOG 6CH

Когда выбран режим DVD

- Нажмите и удерживайте:

Для переключения между аналоговым 6-канальным и 2-канальным вводом DVD. Режим DVD ANALOG 6CH работает, только когда включены режимы либо SPEAKERS A, либо BI-WIRE, и режим SPEAKERS B выключен.

### TAPE -MONITOR

- Нажмите и удерживайте:

Для мониторинга звука при записи на кассетную деку с 3 головками. Также используется, когда Вы подсоединили графический эквалайзер к разъему TAPE.

### [], [CH], []

Для выбора предустановленных радио каналов.

### [+, -, VOLUME]

Чтобы подрегулировать уровень громкости.

### [MUTING]

Чтобы приглушить уровень громкости.

### [HQ SOUND MODE]

Для включения звукового режима HQ.

### [-TEST -SETUP]

Чтобы включить тестовый сигнал динамика или войти в экранное меню.

### [LEVEL]

Чтобы подрегулировать уровень динамика.

### [EFFECT]

Чтобы подрегулировать эффекты режимов Dolby Pro Logic IIx, Dolby Pro Logic II, DTS NEO:6 или SFC.

### [], [], [], []

Сначала выберите EFFECT, LEVEL или SFC, а затем нажмите кнопку [] или [] для завершения установки.

## К Вашему сведению

- Когда воспроизводятся видео источники, подсоединенные к DVR/VCR1  
Изображение остается на экране, даже если Вы выбрали TAPE, CD или TUNER.
- Когда включен SPEAKERS B  
Если выбран режим SPEAKERS B, воспроизведение будет только 2-канальным. Для многоканального воспроизведения нажмите кнопку [B], чтобы выключить индикатор "B". Затем нажмите кнопку [A] так, чтобы появился только индикатор "A".
- Когда входом является DIGITAL  
Датчик ленты не может использоваться.
- Когда включен режим приглушения звука  
Режим приглушения звука отключается при выключении аппарата.

## • Когда включен вход DVD ANALOG 6CH

Установки динамика неэффективны. Измените установки на DVD плеере, если это необходимо. Никакое изображение не будет выводиться, когда ТВ и этот аппарат соединены, используя кабель HDMI. Соедините ТВ, оборудование, которое будет использоваться для воспроизведения, и этот аппарат с помощью видео кабеля, как показано на стр. 4 или стр. 9.

## • Когда используется графический эквалайзер

Может произойти некоторое искажение в зависимости от установок эквалайзера.

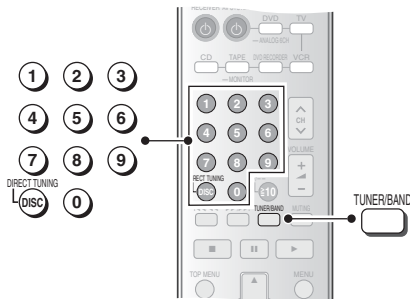
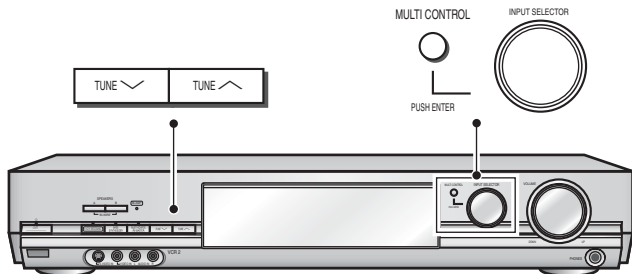

### 1 Выберите "TUNER FM" или "TUNER AM".

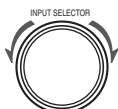

### 2 Выберите режим настройки MANUAL. (→ ниже, "Выберите режим настройки MANUAL или PRESET")

### 3 Выполните настройку на станцию.



#### Автоматическая настройка

Удерживайте кнопку [TUNE ∨ или ∨] до тех пор, пока частота не начнет прокручиваться. Настройка остановится, когда будет найдена станция. (Настройка может остановиться, если есть помехи.)

### Прямая настройка



FM ↔ AM



Например: 107,90 МГц, нажмите кнопку [1] → [0] → [7] → [9] → [0]

- Если Вы не нажмете кнопку, пока курсор мигает, дисплей вернется к принимаемой частоте.
- Если частота введена не правильно, высветится индикация "ERROR".

## Установки тюнера универсального регулятора MULTI CONTROL

### 1 Войдите в режим универсального регулятора.



Высвечивается основное меню.  
(Меню режима универсального регулятора и заводские установки → стр. 29)

### 2 Измените установки.

#### • Чтобы выбрать

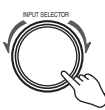

Поверните, чтобы изменить. Нажмите, чтобы ввести.

#### • Для отмены



### Выберите режим настройки MANUAL или PRESET

Выберите режим настройки, затем нажмите кнопку [TUNE ∨ или ∨], чтобы выполнить настройку.  
MANUAL: Для выполнения настройки на частоту станции.  
PRESET: Для выбора предустановленного канала.

#### 1. Выберите.



TUNER

#### 2. Выберите.



TUNING

#### 3. Выберите.



MANUAL  
MANUAL ↔ PRESET

### Режим FM

Вы можете улучшить качество приема FM, переключив прием на монофонический.

#### 1. Выберите "TUNER".



#### 2. Выберите "FM MODE".



#### 3. Выберите "MONO".



- Выберите "AUTO", чтобы отменить.

### Противоударный режим

Когда во время приема радиостанций AM диапазона имеется много помех, попробуйте переключиться в этот режим. Это может изменить уровень громкости, но помехи также уменьшатся.

#### 1. Выберите "OPTION".



#### 2. Выберите "B PROOF".



#### 3. Выберите "MODE A" или "MODE B".



### Шаг распределения частоты AM

Если правильная частота AM диапазона не может быть настроена, измените шаг частоты, чтобы он соответствовал Вашей местности.

#### 1. Выберите "TUNER".



#### 2. Выберите "AM ALLOC".



#### 3. Выберите "9 kHz" или "10 kHz".



### Для завершения установок

1. Нажмите кнопку [MULTI CONTROL] несколько раз, чтобы выбрать "EXIT".
2. Нажмите кнопку [INPUT SELECTOR].

### К Вашему сведению

- **Улучшение качества приема**  
DVD плееры могут оказывать влияние на прием радио. Если это происходит, выключите DVD плеер или переместите его подальше от антенн.
- **Противоударный режим**  
Изменение этих установок также изменяет установки ослабителя A/D, который подсоединен (→ стр. 25).

## Настройка с предустановкой

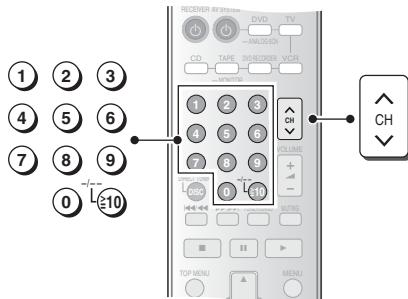
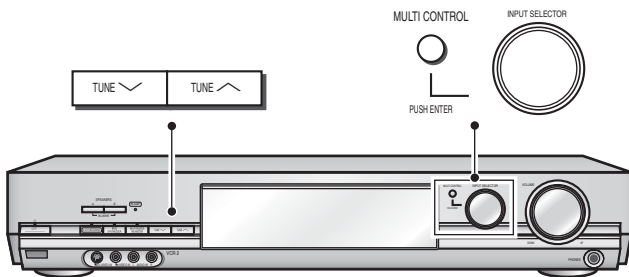

- 1 Выберите "TUNER FM" или "TUNER AM".  

- 2 Предустановка станций.  
 (→ ниже, "Автоматическая предустановка" или "Ручная предустановка")
- 3 Выберите режим настройки PRESET.  
 (→ стр. 20, "Выберите режим настройки MANUAL или PRESET")
- 4 Выбор предустановленных каналов.  





Удерживайте кнопку, чтобы быстрее изменять каналы.

### Выбор предустановленных каналов (На пульте ДУ)



Когда используются кнопки с цифрами  
 Для выбора 2-значного номера, например 21:  
 [ ≥ 10, -- ] → [2] → [1]

## Установки тюнера универсального регулятора MULTI CONTROL

- 1 Войдите в режим универсального регулятора.  
  
 Высвечивается основное меню.  
 (Меню режима универсального регулятора и заводские установки → стр. 29)
- 2 Предустановленные станции.  
  - Чтобы выбрать Поверните, чтобы изменить.
  - Нажмите, чтобы ввести.
  - Для отмены  

### Автоматическая предустановка

Подготовка:  
 Сначала, установите прием каналов на частоту FM 87,50 MHz или AM 522 kHz.  
 Предустановленные каналы, которые автоматически назначены данным аппаратом:  
 FM: от 1 до 30  
 AM: от 21 до 30 (FM станции заменяются, если что-либо было предустановлено на этих каналах.)

### Ручная предустановка

Подготовка:  
 Установите сигнал станции, которую Вы хотите установить как предустановленную.  
 Предустановите станции по одной за один раз.  
 • FM станции могут быть также предустановлены в режиме MONO.

#### 1. Выберите.



TUNER

#### 2. Выберите.



AUTO MEM

#### 3. Выберите.



START

START → CANCEL

- Выберите "CANCEL", чтобы отменить.

- Во время автоматической предустановки индикатор запоминания (M) мигает и частота прокручивается. Индикатор запоминания и номера каналов высвечиваются в течение секунды, когда предустанавливается станция.
- Когда предустановка заканчивается, высвечивается последняя станция, которая должна быть предустановлена.

#### 1. Выберите.



TUNER

#### 2. Выберите.



MEMORY

#### 3. Выберите канал.



CH 1

CH 1 ..... CH 30

- Высвечивается индикация "STORED".

- Чтобы продолжит предустановку, нажмите кнопку [TUNE ∨ или ∨], чтобы настроится на другую станцию, начиная с пункта ●.

### Для завершения установок

1. Нажмите кнопку [MULTI CONTROL] несколько раз, чтобы выбрать "EXIT".
2. Нажмите кнопку [INPUT SELECTOR].

### К Вашему сведению

Даже если сетевой шнур отсоединен от бытовой розетки, станции сохраняются в памяти приблизительно две недели.

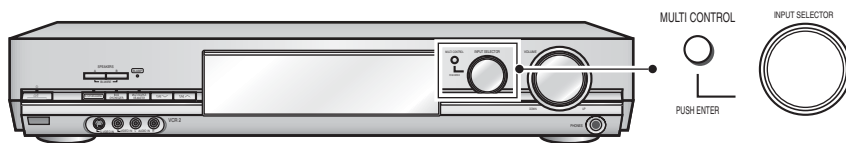

## Установки тюнера универсального регулятора **MULTI CONTROL**

### 1 Войдите в режим универсального регулятора.



Высвечивается основное меню.

(Меню режима универсального регулятора и заводские установки → стр. 29)

### 2 Измените установки.

- Чтобы выбрать **Поверните, чтобы изменить.**
- Для отмены **Нажмите, чтобы ввести.**

### Измените дисплей

Этот аппарат может высвечивать текстовые данные, передаваемые системой радиоданных (RDS), доступной в некоторых районах. "RDS" высвечивается, когда передаются сигналы RDS.

FREQ: Дисплей частоты  
RDS PS: Сервис программы, название станции  
RDS PTY: Тип программы

- Индикаторы RDS могут быть недоступны, если прием плохой.

#### 1. Выберите.



TUNER

#### 2. Выберите.



DISPLAY

#### 3. Выберите.



FREQ

FREQ, RDS PS, RDS PTY

### Для завершения установок

1. Нажмите кнопку [MULTI CONTROL] несколько раз, чтобы выбрать "EXIT".
2. Нажмите кнопку [INPUT SELECTOR].

### К Вашему сведению

Данный аппарат не имеет системы вещания при чрезвычайных ситуациях (EBS), которая автоматически настраивается на вещание при чрезвычайных ситуациях.

## Дисплей PTY

NEWS	Новости
AFFAIRS	Текущее состояние
INFO	Информация
SPORT	Спорт
EDUCATE	Образование
DRAMA	Драма
CULTURE	Культура
SCIENCE	Наука
VARIED	Разнообразный
POP M	Поп музыка
ROCK M	Рок музыка
M. O. R. M	Музыка в дороге
LIGHT M	Легкая классика
CLASSICS	Серьезная классика
OTHER M	Другая музыка
WEATHER	Информация о погоде

FINANCE	Финансы
CHILDREN	Дети
SOCIAL A	Социальные вопросы
RELIGION	Религия
PHONE IN	Передача по телефону
TRAVEL	Путешествия
LEISURE	Отдых
JAZZ	Джаз музыка
COUNTRY	Музыка кантри
NATIONAL	Национальная музыка
OLDIES	Старые песни
FOLK M	Народная музыка
DOCUMENT	Документальная передача
TEST	Тестовое вещание
ALARM	Сообщение о чрезвычайных ситуациях

# Установки аудио

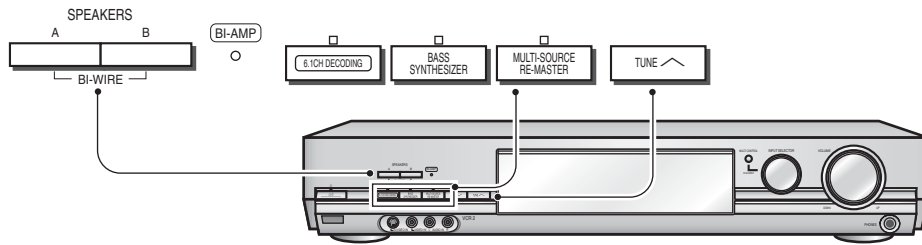

## Чтобы наслаждаться звуком с двойным усилением

Мы можете использовать преимущества от использования двух отдельных усилителей для высокочастотного и низкочастотного диапазонов. Это дает более высококачественное воспроизведение звука двух диапазонов, таким образом создавая высококачественный стерео звук с двойным усилением. Вы можете наслаждаться звуком с двойным усилением, когда звук распространяется как аналоговый стерео или PCM стерео звук.

### Примечание

- Перед выбором [BI-WIRE], подсоедините динамики, разработанные для двухпроводного соединения, используя двухпроводное соединение (→ стр. 6).
- Не выбирайте [BI-WIRE], если Вы подсоединили два набора динамиков к разъемам А и В динамиков.

**Режим BI-AMP выключится и индикатор погаснет в следующих случаях:**

- Если включен какой-либо из звуковых режимов (Dolby Pro Logic IIx, Dolby Pro Logic II, DTS NEO:6, SFC, 6.1CH DECODING).
- Если выбран режим DVD ANALOG 6CH.
- Когда входным сигналом является Dolby Digital или DTS.
- Когда включен синтезатор баса.
- Когда включена функция обновления мульты источника.
- Когда входным сигналом является многоканальный сигнал DVD-Audio из соединения HDMI.

## Синтезатор баса

Обеспечивает глубину баса для аудио воспроизведения с ударами.

**Синтезатор баса не может использоваться в следующих случаях:**

- Когда входным сигналом является Dolby Digital стерео или DTS стерео.
- Когда входной сигнал является монофоническим.
- Когда включены режимы Dolby Pro Logic IIx с 2-канальными источниками, Dolby Pro Logic II, DTS NEO:6, SFC или обновление мульты источника.
- Когда выбран режим MUSIC при использовании режима Dolby Pro Logic IIx с источниками Dolby Digital 5.1 каналов или Dolby Digital Surround EX.
- Когда выбран режим DVD ANALOG 6CH.

## Обновление мульты источника

Эта оригинальная функция поднимает частоты более высоких гармоник, которые потеряны во время записи из-за сжатия.

Когда включена функция обновления, появляется текущий уровень.

- EFFECT 1: Для быстрых дорожек (поп и рок)
- EFFECT 2: Для дорожек с разными темпами (джаз)
- EFFECT 3: Для медленных дорожек (классических)
- EFFECT 4: Для сжатых аудио сигналов
- OFF: Обработка обновления выключена.

**Обновление мульты источника не может использоваться в следующих случаях:**

- Когда включен режим Dolby Pro Logic IIx, DTS NEO:6, SFC или 6.1CH DECODING.

**Убедитесь, что горит индикация "BI-AMP", когда выбран [BI-WIRE].**

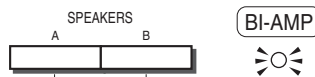

**Нажмите одновременно обе кнопки.**

**BI-WIRE**



**BASS ON**

- Для отмены Нажмите кнопку [BASS SYNTHESIZER].



**EFFECT 1**

EFFECT 1, EFFECT 2, EFFECT 3, EFFECT 4, OFF



Когда включено обновление мульты источника и входной сигнал является цифровым, частота выборки будет обрабатываться как удвоенная оригинальная частота. Если входной сигнал является аналоговым, частота выборки будет рассматриваться как 96 кГц.

## К Вашему сведению

**Синтезатор баса или обновление мульты источника не могут использоваться в следующих случаях.**

- Когда входным сигналом является многоканальный сигнал DVD-Audio из соединения HDMI.
- Когда входным сигналом является DTS 96/24, PCM с частотами выборки 192, 176,4, 96 или 88,2 кГц.

## ■ Режим DTS FIX

В редких случаях аппарат может иметь проблемы с распознаванием цифровых сигналов на дисках.

в режиме DTS, сигналы вообще могут не распознаваться. Если это происходит, включите режим DTS FIX.

Когда включен режим DTS FIX, аппарат не может обрабатывать другие сигналы. Это может привести к помехам на выходе. В этом случае отключите установку.

- Когда Вы переключаете аппарат в режим ожидания, режим DTS FIX отменяется.
- Когда используется соединение HDMI, Вы не можете установить режим DTS FIX.

Пока выбран источник входа



**DTS FIX**

**Нажмите и удерживайте одновременно в течение 2 секунд.**

- Для отмены выполните эту же операцию еще раз. Высвечивается индикация "AUTO".

**Когда включен режим DTS FIX**

- Вы не можете использовать режим 6.1CH DECODING. DTS-ES и DTS 96/24 воспроизводятся как нормальные DTS (т.е. нет выхода из заднего динамика окружающего звучания).

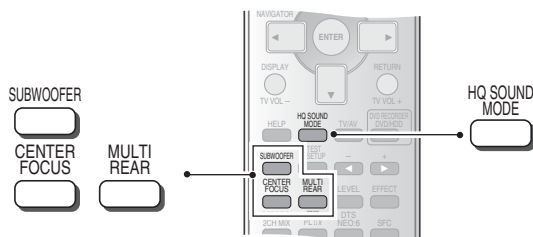

## Уровень сабвуфера

Вы можете подрегулировать уровень громкости сабвуфера во время прослушивания источника.

Выберите SW ---, чтобы остановить вывод.

Заводской установкой является SW 10.

- Вы не можете подрегулировать уровень сабвуфера, если выбран режим DVD ANALOG 6CH.
- Звук может быть искажен, если Вы увеличите уровень громкости, когда уровень сабвуфера является высоким. Если это произойдет, уменьшите уровень сабвуфера.

SUBWOOFER

SW 10

---, MIN, 5, 10, 15, MAX

## Центральный фокус

Вы можете сделать звук центрального динамика таким, как будто он исходит из телевизора.

**Центральный фокус не может использоваться в следующих случаях:**

- Когда нет входного центрального сигнала.
- Когда в установках динамиков не выбран центральный динамик.
- Когда включен режим 2CH MIX.
- Когда выбран режим MUSIC во время использования Dolby Pro Logic IIx.

CENTER FOCUS

C.FOCUS

- **Для отмены**  
Нажмите кнопку [CENTER FOCUS].

## Заднее мульти окружающее звучание

Этот режим делает звук таким, как будто он виртуально исходит от многих задних динамиков окружающего звучания, когда подсоединен к динамикам окружающего звучания.

**Мульти заднее окружающее звучание не может использоваться в следующих случаях:**

- Когда нет входного сигнала окружающего звучания.
- Когда канал окружающего звучания является монофоническим.
- Когда в установках динамиков не выбран динамик окружающего звучания.
- Когда включен режим 2CH MIX.
- Когда выбран режим MUSIC во время использования Dolby Pro Logic IIx.

MULTI REAR

M.REAR

- **Для отмены**  
Нажмите кнопку [MULTI REAR].

## Звуковой режим HQ

Этот режим обеспечивает воспроизведение звука с более высокой чистотой с помощью отключения контуров аппарата, таких как дисплей и видео выход.

(➡ обращайтесь к установкам звукового режима HQ/HQ MODE, стр. 11).

Вы можете только увеличивать уровень громкости до -12 дБ, когда включен звуковой режим HQ.

Он будет автоматически понижен до этого уровня, если Вы включите звуковой режим HQ, когда уровень громкости выше.

• Вы не можете использовать этот режим, когда выбран TUNER.

HQ SOUND MODE

HQ ON

- **Для отмены**  
Нажмите кнопку [HQ SOUND MODE].

## К Вашему сведению

**Центральный фокус или заднее мульти окружающее звучание не могут использоваться в следующих случаях.**

- Когда входным сигналом является монофонический сигнал, DTS 96/24, PCM или аналоговый стерео сигнал.
- Когда включен режим Dolby Pro Logic II, DTS NEO:6 или SFC.
- Когда входным сигналом является 2-канальный сигнал во время использования Dolby Pro Logic IIx.
- Когда включена функция обновления мульти источника.
- Когда выбран режим DVD ANALOG 6CH.
- Когда входным сигналом является многоканальный сигнал DVD-Audio из соединения HDMI.



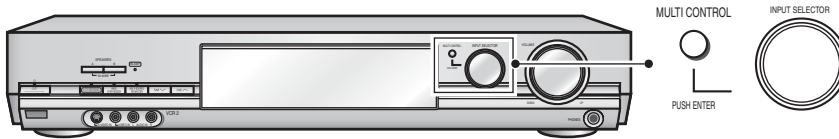

## Установки аудио универсального регулятора MULTI CONTROL

### 1 Войдите в режим универсального регулятора.



Высвечивается основное меню.

(Меню режима универсального регулятора и заводские установки → стр. 29)

### 2 Измените установки.

• Чтобы выбрать



Поверните, чтобы изменить. Нажмите, чтобы ввести.

• Для отмены



### Тон

Вы можете подрегулировать уровень низких и высоких частот.

- Режим STEREO должен быть включен и вход должен быть либо аналоговыми, либо 2-канальными PCM сигналами. Вы не можете подрегулировать тон, если выбран режим DVD ANALOG 6CH.

### Баланс

Вы можете подрегулировать баланс передних динамиков.

### Второй аудио выход

Выберите источник для вывода из разъема SECOND AUDIO OUT. DISABLE: Для использования в качестве обычного разъема TAPE REC (OUT).

ENABLE: Для использования в качестве разъема SECOND AUDIO OUT.

Когда выбрано "SOURCE", выводится источник, воспроизводимый на этом аппарате.

Для прослушивания радио выберите SOURCE и настройтесь на станцию.

### Двойственная программа

Когда входным сигналом является Dolby Digital и на дисплее появляется индикация "DUAL", установлено аудио, которое должно выводиться.

MAIN: Основной аудио выход

SAP: Аудио выход

дополнительного канала

MAIN+SAP: Основной аудио выход и

аудио выход

дополнительного канала

### Сжатие динамического диапазона

Измените эту установку для прослушивания источников, записанных в Dolby Digital, при низкой громкости (например, поздно ночью) и поддержания ясности аудио. Уменьшает пиковый уровень в громких сценах без влияния на звуковое поле.

### Ослабитель A/D

Включите ослабитель A/D, если часто горит индикация "OVERFLOW", когда используется 2-канальный аналоговый вход или DVD ANALOG 6CH вход.

#### 1. Выберите.



TONE

#### 2. Выберите.



BASS

BASS ↔ TREBLE

#### 3. Подрегулируйте уровень.



0dB

-10 dB ..... +10 dB

#### 1. Выберите.



BALANCE

#### 2. Подрегулируйте баланс.



L I R

#### 1. Выберите.



OPTION

#### 2. Выберите.



SECOND-A

#### 3. Выберите.



ENABLE

DISABLE ↔ ENABLE

#### 4. Выберите.



SOURCE

SOURCE, CD, TV, DVD, DVR/VCR1, VCR 2, TAPE

#### 1. Выберите.



OPTION

#### 2. Выберите.



DUAL PRG

#### 3. Выберите.



MAIN

MAIN, SAP, MAIN+SAP

#### 1. Выберите.



OPTION

#### 2. Выберите.



DR COMP

#### 3. Выберите.



OFF

OFF, STANDARD, MAX

OFF: Источник воспроизводится в первоначальном динамическом диапазоне.  
STANDARD: Уровень, рекомендуемый производителем программного обеспечения, для домашнего просмотра.  
MAX: Максимальное допустимое сжатие (рекомендуется для ночного просмотра).

#### 1. Выберите.



OPTION

#### 2. Выберите.



A/D ATT

#### 3. Выберите.



OFF

OFF ↔ ON

### Для завершения установок

- Нажмите кнопку [MULTI CONTROL] несколько раз, чтобы выбрать "EXIT".
- Нажмите кнопку [INPUT SELECTOR].

# Другие функции

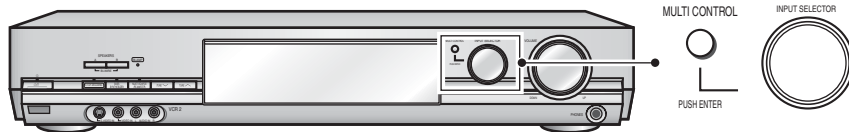

## Другие установки функций универсального регулятора MULTI CONTROL

### 1 Войдите в режим универсального регулятора.



Высвечивается основное меню. (Меню режима универсального регулятора и заводские установки ⇒ стр. 29)

### 2 Измените установки.

- Чтобы выбрать

Поверните, чтобы изменить.

Нажмите, чтобы ввести.

- Для отмены



#### Для завершения установок

1. Нажмите кнопку [MULTI CONTROL] несколько раз, чтобы выбрать "EXIT".
2. Нажмите кнопку [INPUT SELECTOR].

#### Регулятор освещенности

Приглушите яркость дисплея для лучшего просмотра в затемном помещении. Выберите уровень между 1 (яркий) и 3 (затемненный).

#### 1. Выберите.



**DIMMER**

#### 2. Выберите.



**ON**

OFF → ON

- Выберите "OFF", чтобы отменить.

#### 3. Выберите.



**LEVEL 2**

LEVEL 1, LEVEL 2, LEVEL 3

- Яркость изменяется, чтобы показать уровень.

#### Таймер сна

Таймер сна выключает аппарат после установленного времени. Он не управляет никакими другими компонентами.

#### 1. Выберите.



**SLEEP**

#### 2. Выберите.



**OFF**

OFF, 30, 60, 90, 120 (в минутах)

- Выберите "OFF", чтобы отменить.

#### • Для проверки установки

После установки времени Вы можете проверить оставшееся время, используя пункт 2.

- Для изменения установки Повторите процедуру с начала.

#### Функция RESET

Установки операций для аппарата будут инициализированы на установки, выполненные во время отправки. Однако никакие предустановленные радио станции не будут стерт.

#### 1. Выберите.



**OPTION**

#### 2. Выберите.



**RESET**

#### 3. Выберите.



**YES**

YES → NO

## Выполнение записи

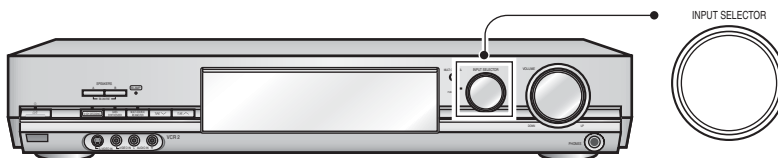

**Подготовка:** Если Вы записываете на кассетную деку, выберите положение "DISABLE" для пункта Второй аудио выход (⇒ стр. 25).

### 1 Выберите источник, который следует записать.

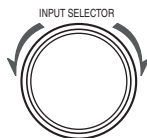

### 2 Начните запись.

Следуйте инструкции по эксплуатации Вашего записывающего оборудования.

### 3 Запустите источник, который следует записать.

Следуйте инструкции по эксплуатации Вашего оборудования.

Вы можете записывать на кассетную деку, подсоединенную к разъему TAPE REC (OUT), или на записывающее устройство DVD/BKM, подсоединенный к разъему DVR/VCR1 OUT или на цифровое записывающее оборудование, подсоединенное к разъему DIGITAL OPTICAL OUT. Смотрите инструкцию по эксплуатации записывающего аппарата относительно подробностей о том, как подготовить его к записи.

#### **Когда используются соединения HDMI для проигрывателя DVD или записывающего устройства DVD**

Для записи следуйте методу, описанному ниже. Подсоедините записывающее оборудование к разъемам DIGITAL OPTICAL OUT аппарата (⇒ стр. 10).

Чтобы записывать видео, подсоедините проигрыватель DVD, записывающее устройство DVD или записывающее оборудование к этому аппарату с помощью кабеля для видео соединения (⇒ стр. 4 и 8).

- Вы не можете использовать цифровой вывод с DVD-Audio и частотой выборки больше, чем 48 кГц. В этом случае используйте аналоговое соединение (⇒ стр. 4 и 8).

#### **Примечание**

- Для кассетной деки Вы можете записать любой аналоговый источник за исключением TAPE.
- Для записывающего устройства DVD/BKM Вы можете записать любой аналоговый источник за исключением TAPE и DVR/VCR1.
- Для цифрового записывающего оборудования Вы можете записать любой цифровой источник без защиты от копирования.
- Когда Вы выбираете режим DVD ANALOG 6CH, будет записан звук только из передних левого и правого каналов.
- Некоторые источники не позволяют цифровую запись. Подсоединение через аналоговые разъемы.

Чтобы очистить этот аппарат, протрите мягкой сухой тканью.

- Никогда не используйте для очистки аппарата спирт, разбавитель для краски или бензин.
- Перед использованием химически обработанной ткани, внимательно прочитайте инструкцию, поставляемую с тканью.

## Технические характеристики (DIN 45 500)

### ■ СЕКЦИЯ УСИЛИТЕЛЯ

Выходная мощность (при переменном токе 230-240 В)	
DIN 1 кГц (Т.Н.Д. (суммарное значение коэффициента нелинейных искажений) 1%)	2 x 100 Вт (6 Ом)
20 Гц-20 кГц непрерывная выходная мощность для обоих задействованных каналов	2 x 80 Вт (6 Ом)
Полный коэффициент гармонических искажений номинальная мощность при 20 Гц-20 кГц	0,09% (6 Ом)
Диапазон частот полной мощности задействованы оба канала, -3 дБ	4 Гц-88 кГц (6 Ом, 0,9%)
Выходная мощность каждого задействованного канала (при переменном токе 230-240 В)	
DIN 1 кГц (Т.Н.Д. (суммарное значение коэффициента нелинейных искажений) 1%)	
Передний (L/R)	100 Вт (6 Ом)
Центральный	100 Вт (6 Ом)
Окружающего звучания (L/R/BACK)	100 Вт (6 Ом)
Полное сопротивление нагрузки	
Передний (L/R)	
А или В	6-16 Ом
А и В	6-16 Ом
BI-WIRE	6-16 Ом
Центральный	6-16 Ом
Окружающего звучания (L/R/BACK)	6-16 Ом
Частотный диапазон	
CD, TV, DVD, DVR/VCR1, VCR2, TAPE	4 Гц-88 кГц, ±3 дБ
DVD 6CH	4 Гц-44 кГц, ±3 дБ
Входная чувствительность и импеданс	
CD, TV, DVD/DVD 6CH, DVR/VCR1, VCR2, TAPE	200 мВ/22 кОм
Отношение сигнал/шум при номинальной мощности (6 Ом)	
CD, TV, DVD, DVR/VCR1 (DIGITAL INPUT)	90 дБ (IHF, A: 103 дБ)
Органы управления тоном	
BASS	50 Гц, от +10 до -10 дБ
TREBLE	20 кГц, от +10 до -10 дБ
Выходное напряжение	
TAPE (SECOND AUDIO OUT), DVR/VCR1	200 мВ
Баланс каналов (250 Гц-6,3 кГц)	±1 дБ
Разделение каналов	55 дБ
Частотный диапазон сабвуфера (-6 дБ)	7 Гц-200 Гц

Цифровой вход (OPTICAL)	2
(COAXIAL)	2
Цифровой выход (OPTICAL)	1

Вход HDMI (VER. 1.1)	1
Выход HDMI (VER. 1.0)	1

### ■ СЕКЦИЯ FM-ТЮНЕРА

Частотный диапазон	87,50-108,00 МГц
Чувствительность	
Сигнал/шум 30 дБ	1,5 мВ/75 Ом
Сигнал/шум 26 дБ	1,3 мВ/75 Ом
Сигнал/шум 20 дБ	1,2 мВ/75 Ом
IHF используемая чувствительность (IHF '58)	1,5 мВ/75 Ом
IHF 46 дБ чувствительность звукопоглощения	22 мВ/75 Ом
Полный коэффициент гармонических искажений	
MONO	0,2%
STEREO	0,3%

Сигнал/шум	
MONO	60 дБ
STEREO	58 дБ
Частотный диапазон	
20 Гц-15 кГц	+1 дБ, -2 дБ
Избирательность альтернативных каналов	
±400 кГц	65 дБ
Коэффициент захвата	1,5 дБ
Подавление изображения при 98 МГц	40 дБ
IF подавление изображения при 98 МГц	70 дБ
Кажущаяся чувствительность подавления при 98 МГц	70 дБ
AM подавление	50 дБ
Сtereo разделение	
1 кГц	40 дБ
Утечка несущей частоты	
19 кГц	-30 дБ
38 кГц	-50 дБ
Баланс каналов (250 Гц-6,3 кГц)	±1,5 дБ
Предельная точка	1,2 мВ
Полоса пропускания	
IF усилитель	180 кГц
FM демодулятор	1000 кГц
Разъем антенны	75 Ом (несимметричный)

### ■ СЕКЦИЯ AM-ТЮНЕРА

Частотный диапазон	522-1611 кГц (с шагом в 9 кГц)
	530-1620 кГц (с шагом 10 кГц)
Чувствительность	20 мВ, 330 мВ/м
Избирательность (при 999 кГц)	55 дБ
IF подавление (при 999 кГц)	50 дБ

### ■ СЕКЦИЯ ВИДЕО

Напряжение выхода при 1 В на входе (несимметричный)	1±0,1 Vp-p
Максимальное напряжение входа	1,5 Vp-p
Импеданс входа/выхода	75 Ом (несимметричный)
Вход S-Video	TV, DVD, DVR/VCR1, VCR2
Выход S-Video	TV MONITOR
Компонентный видео Вход	TV, DVD
Выход	TV MONITOR
Видео формат OSD	PAL

### ■ ОБЩИЕ ХАРАКТЕРИСТИКИ

Энергоснабжение	Постоянный ток 230-240 В, 50 Гц
Потребляемая мощность	135 Вт
Размеры (Ш x В x Г)	430 мм x 83 мм x 376 мм
Масса	4,5 кг

Потребляемая мощность в режиме ожидания:	1,6 Вт
--	--------

#### Примечания:

1. Технические характеристики могут быть изменены без уведомления.  
Масса и размеры даны приблизительно.
2. Полные гармонические искажения измерялись на цифровом спектр-анализаторе.

Знак маркировки расположен на нижней панели аппарата.

# Руководство по поиску и устранению неисправностей

Перед обращением к специалисту по техобслуживанию выполните следующие проверки.

Если Вы не можете исправить аппарат, как описано, или если произошло что-либо, не описанное здесь, свяжитесь с Вашим дилером.

## ■ Обычные проблемы

Стр.

Нет питания.	<ul style="list-style-type: none"> <li>Убедитесь, что сетевой шнур подсоединен.</li> </ul>	5
Нет звука. Звук искажен.	<ul style="list-style-type: none"> <li>Увеличьте уровень громкости.</li> <li>Проверьте соединения с динамиками и другим оборудованием.</li> <li>Включите динамики.</li> <li>Выключаете датчик ленты.</li> <li>Выберите правильный источник.</li> <li>Измените установку цифрового входа/D-INPUT или HDMI/HDMI SEL для соответствия типу соединения, которое Вы выполнили.</li> <li>Проверьте, что цифровые сигналы могут быть декодированы данным аппаратом.</li> <li>Выключите PCM FIX или DTS FIX.</li> <li>Микширование на меньшее количество каналов некоторых дисков DVD-Audio может быть невозможно из-за функции защиты от копирования. В этом случае воспроизведение может быть ненормальным, если:               <ul style="list-style-type: none"> <li>Выбран режим SPEAKERS B.</li> <li>Были выбраны не все динамики с установкой 5.1 каналов.</li> </ul> </li> </ul>	16 4-10 16 19 16 12, 14 16 12, 14, 23 18 –
Когда используется соединение HDMI, первые несколько секунд звучания обрезаются.	<ul style="list-style-type: none"> <li>Если Вы воспроизводите главу на DVD:               <ul style="list-style-type: none"> <li>Измените установку выхода аудио на проигрывателе DVD или записывающем устройстве DVD на "Bitstream" на "PCM". (6.1-канальные источники будут, тем не менее, воспроизводиться как 5.1-канальные и невозможно использовать режим 6.1CH DECODING.)</li> </ul> </li> <li>Если воспроизводятся 2-канальные источники, установите входной режим/IN MODE на PCM FIX.</li> </ul>	– 12, 14
Звук выключается. На дисплее приблизительно в течение секунды появляется индикация "F 76" или "OVERLOAD", и аппарат выключается.	<ul style="list-style-type: none"> <li>Определите и устраните причину, а затем включите аппарат. Причины включают:               <ul style="list-style-type: none"> <li>Закорачивание (соприкосновение обнаженных проводов) положительных и отрицательных проводов динамика.</li> <li>Использование динамиков с импедансом ниже, чем номинальный для этого аппарата.</li> <li>Деформирование динамиков посредством чрезмерной громкости или мощности.</li> <li>Использование аппарата в горячем окружении без надлежащей вентиляции.</li> </ul> </li> <li>Проконсультируйтесь с Вашим дилером, если проблема происходит опять после включения аппарата.</li> </ul>	5, 6 5, 6 – –
На дисплее появляется индикация "F 70".	<ul style="list-style-type: none"> <li>Выключите аппарат, отсоедините сетевой шнур и проконсультируйтесь с Вашим дилером.</li> </ul>	–
На дисплее появляется индикация "U 70-1-1".	<ul style="list-style-type: none"> <li>Оборудование, подсоединенное с помощью кабеля HDMI, не совместимо с технологией защиты от копирования этого аппарата.</li> </ul>	–
На дисплее появляется индикация "U 70-1-2".	<ul style="list-style-type: none"> <li>Аппарат принимает сигналы для формата изображения, который не совместим с соединением HDMI. Проверьте установки подсоединенного оборудования.</li> </ul>	–
На дисплее появляется индикация "U 70-3".	<ul style="list-style-type: none"> <li>Если произойдет что-нибудь необычное при использовании соединения HDMI:               <ul style="list-style-type: none"> <li>Снова включите подсоединенное оборудование.</li> <li>Отсоедините кабель HDMI, а затем снова подсоедините его.</li> <li>Уменьшите количество оборудования, последовательно подсоединенного к разъему HDMI, если оно превышает 2 блока.</li> </ul> </li> </ul>	– – –

## ■ Звуковые режимы

Стр.

Не слышен звук из центрального динамика, динамик окружающего звучания или сабвуфера.	<ul style="list-style-type: none"> <li>Убедитесь, что установки динамиков для Ваших динамиков правильные.</li> <li>Выключите 2CH MIX.</li> <li>Источником может быть стерео. Измените звуковой режим.</li> </ul>	12, 14 17 16
Не слышен звук из заднего динамика окружающего звучания.	<ul style="list-style-type: none"> <li>Убедитесь, что установки динамиков для Ваших динамиков правильные.</li> <li>Включите режим 6.1CH DECODING.</li> </ul>	12, 14 16
Вы не можете использовать режимы Dolby Pro Logic IX, Dolby Pro Logic II, DTS NEO:6 или SFC.	<ul style="list-style-type: none"> <li>Выключите режим DVD ANALOG 6CH.</li> <li>Вы не можете использовать режимы Dolby Pro Logic II x, Dolby Pro Logic II, DTS NEO:6 или SFC, когда входом является PCM с частотой выборки 192, 176,4 (COAXIAL1, HDMI), 96 или 88,2 кГц.</li> </ul>	19 17
Нет DTS аудио выхода. Аудио выход есть, но не горит индикатор декодера DTS.	<ul style="list-style-type: none"> <li>Проверьте установки цифрового выхода DVD плеера.</li> </ul>	–

## ■ Радио

Стр.

Радио не может быть настроено или имеется много шума и помех.	<ul style="list-style-type: none"> <li>Подсоедините подходящую антенну. (Вам может понадобиться внешняя антенна или антенна с большим количеством элементов.)</li> <li>Отрегулируйте положение FM- или AM-антенны.</li> <li>Уменьшите высокие частоты.</li> <li>Выключите близко расположенные телевизоры, видео деки, DVD плееры и спутниковые приемники.</li> <li>Удалите от антенны посторонние кабели, провода и приборы.</li> </ul>	7 7 25 – –
Нельзя настроится на правильную частоту в AM-диапазоне.	<ul style="list-style-type: none"> <li>Когда выбран диапазон AM, измените шаг настройки частоты, чтобы он соответствовал Вашей местности.</li> </ul>	20

## ■ Меню режима универсального регулятора и заводские установки

(Справочные страницы показаны как числа в черных кружках 20)

Основное меню	Дополнительное меню (заводские установки)		Основное меню	Дополнительное меню (заводские установки)		Основное меню	Дополнительное меню (заводские установки)				
TUNER (Только режим TUNER)	TUNING	MANUAL	OPTION	DR COMP	OFF	SETUP 2	SPEAKERS	FRONT	SMALL		
	FM MODE	AUTO		A/D ATT	OFF			CENTER			
	MEMORY	CH 1		B PROOF	MODE A			SURROUND			
	AUTO MEM	START		RESET	YES			SUR BACK			
	DISPLAY	FREQ	SPEAKERS	SUBW YES	LCR S SB		SUR BACK	YES			
TONE	BASS	0dB	SETUP 1	SUBW NO	AUTO	DISTANCE	D-INPUT	FRONT	3.0 m		
	TREBLE			TV				OPT 1		CENTER	
BALANCE	L	R		DVR				OPT 2		SURROUND	1.5 m
	DVD			COAX 1				SUR BACK			
DIMMER	OFF	LEVEL 2		CD			COAX 2	FILTER	100		
SLEEP	OFF		HDMI SEL	DVD	HQ MODE	DISPLAY	OFF				
OPTION	SECOND-A	DISABLE	IN MODE	TV	VIDEO	VIDEO	OFF				
	ENABLE	SOURCE	DVR	DVD	EXIT			➡ Выйдите из режима универсального регулятора			
	DUAL PRG	MAIN	DVD	CD							



BZ02

## ИНФОРМАЦИЯ О СЕРТИФИКАЦИИ ПРОДУКЦИИ

АУДИО/ВИДЕО УПРАВЛЯЮЩИЙ РЕСИВЕР

МОДЕЛЬ SA-XR70 **Panasonic**

сертифицирован ОС ГОСТ-АЗИЯ,

(Регистрационный номер в Госреестре - РОСС SG.0001.11BZ02)

Сертификат соответствия:	№ РОСС МУ.ВZ02.В04600
Сертификат соответствия выдан:	18 августа 2004 года
Сертификат соответствия действителен до:	18 августа 2007 года
Модель SA-XR70 PANASONIC соответствует требованиям нормативных документов:	ГОСТ Р МЭК 60065-2002, ГОСТ 5651-89, ГОСТ 22505-97, ГОСТ Р 51515-99, ГОСТ Р 51317.3.2-99, ГОСТ Р 51317.3.3-99
Срок службы	7 (семь) лет