

DIGITAL CAMERA

Stylus 730 / μ 730

ENGLISH 2

FRANÇAIS 28

ESPAÑOL 54

Basic Manual

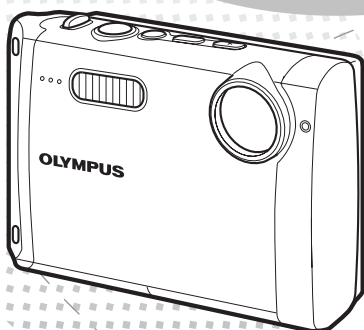

Table of Contents

Gather these items (box contents)	3
Prepare the battery	4
Turn the camera on	5
Set date and time	6
Select a language	8
Take a picture	9
Review your pictures	10
Basic operation	11
Shooting Mode Buttons	11
Scene modes.....	12
Macro Mode.....	12
Self-Timer	13
Flash Modes	13
Power Save Feature	13
Menus and settings	14
Top Menu.....	14
Erase All Pictures	14
Connecting the camera	15
Playback on a TV.....	15
Direct Printing (PictBridge)	16
Transfer images	17
OLYMPUS Master Software	19
Specifications	20
Safety precautions	22

En

- Before using your camera, read this manual carefully to ensure correct use.
- We recommend that you take test shots to get accustomed to your camera before taking important photographs.
- Please observe the safety precautions at the end of this manual.
- The screen and camera illustrations shown in this manual were produced during the development stages and may differ from the actual product.
- The camera you have purchased is equipped with "Normal mode" and "Simple mode". This manual presumes that you are using the camera in "Normal mode", which is the default setting.

For instructions on how to switch between "Normal mode" and "Simple mode" and how to operate the camera in "Simple mode", refer to the "Advanced Manual".

Gather these items (box contents)

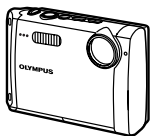

Digital Camera



Strap

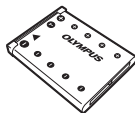

LI-42B
Lithium Ion Battery

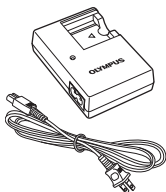

LI-40C Battery Charger

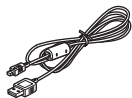

USB Cable

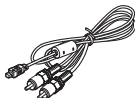

AV Cable



OLYMPUS Master
Software CD-ROM

Items not shown: Advanced Manual (CD-ROM), Basic Manual (this manual), and warranty card. Contents may vary depending on purchase location.

Attach the strap

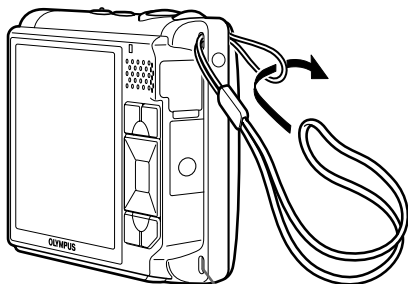

The strap can also be fed through strap eyelet on the lower side.

- Pull the strap tight so that it does not come loose.

Prepare the battery

a. Charge the battery

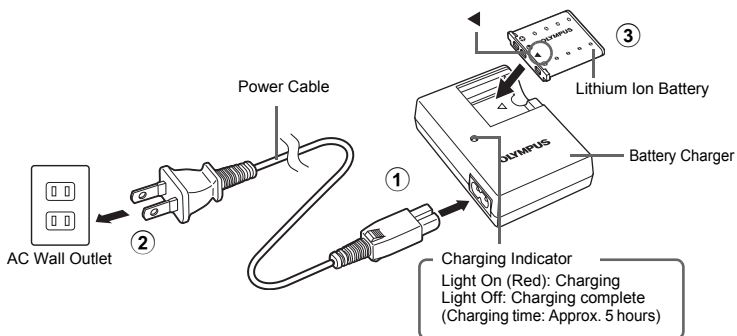

- Battery comes partially charged.

b. Insert the battery in the camera

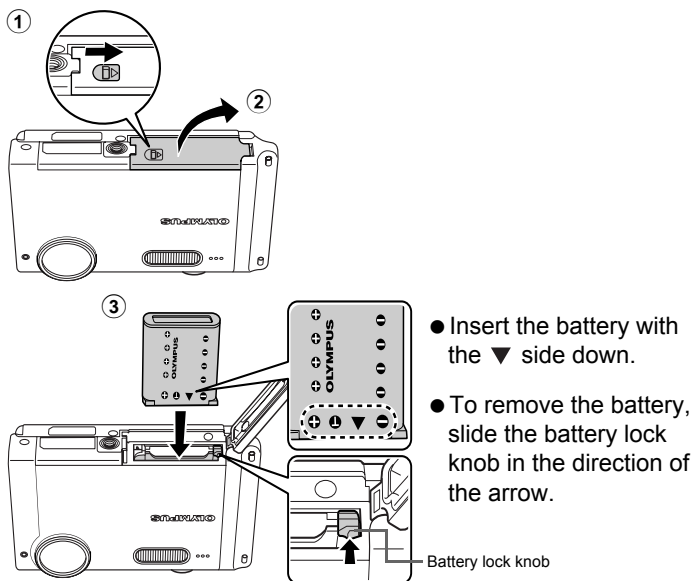

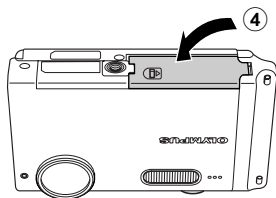

- For details on inserting an optional xD-Picture Card™, please refer to the advanced manual.

Turn the camera on

En

a. Press the POWER button

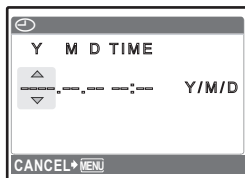
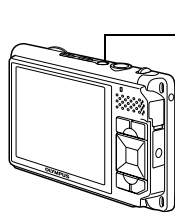

- When the date and time have not yet been set, this screen will appear.

- To turn off the camera, press the **POWER** button once again.

Hint

The directions of the arrow pad ($\triangle \nabla \leftarrow \rightarrow$) is indicated with $\triangle \nabla \leftarrow \rightarrow$ in the supplied instruction manual.

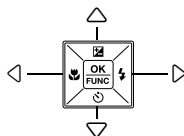

Set date and time

About the date and time setting screen

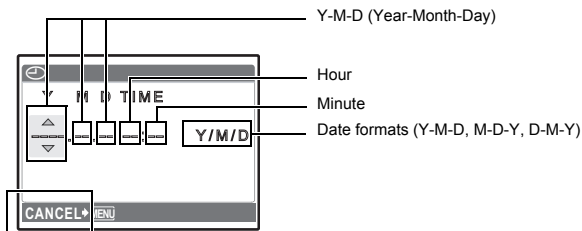

En

Exits a setting.

- a. Press the button and the button to select [Y].

• The first two digits of the year are fixed.

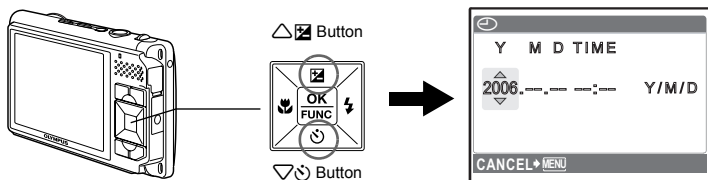

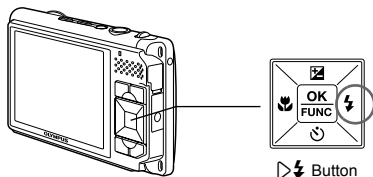

- b. Press the button.



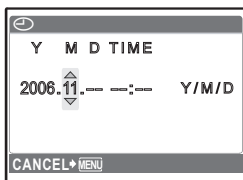



- c. Press the button and the button to select [M].

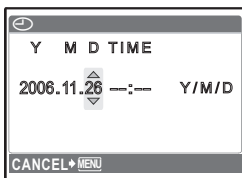

- d. Press the button.

- e. Press the  button and the  button to select [D].



- f. Press the  button.
 g. Press the  button and the  button to select "hour", "minute".

• The time is displayed in the 24-hour format.

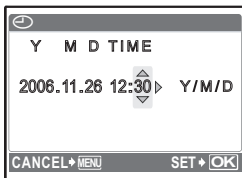

- h. Press the  button.
 i. Press the  button and the  button to select [Y/M/D].

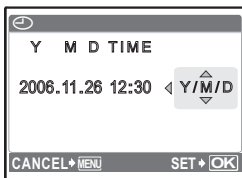

- j. After all items have been set, press the  button.
 • For precise time setting, press the  button as the time signal strikes 00 seconds.



Select a language

a. Press the **MENU** button to display the top menu.

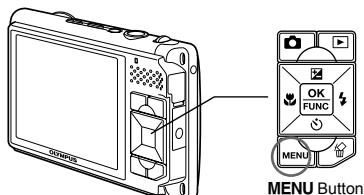

b. Press **▶⚡** button to select [SETUP], and press the **OK FUNC** button.

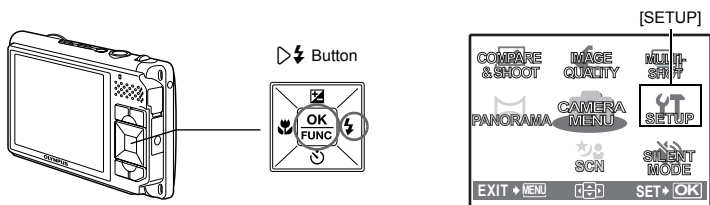

c. Press the **▶⚡** button and the **▼⌚** button to select [**🗨️**], and press the **OK FUNC** button.

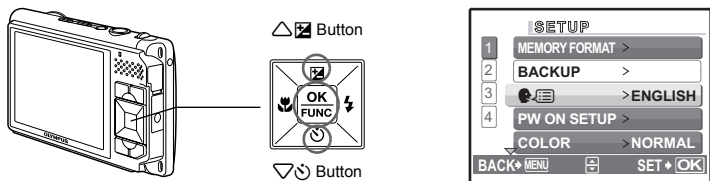

d. Press the **▶⚡** button and the **▼⌚** button to select a language, and press the **OK FUNC** button.

- The selected language is set.
- You can add other languages to your camera with the provided OLYMPUS Master software. Please refer to the Advanced Manual.

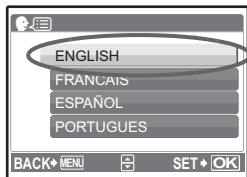

Take a picture

a. Hold the camera

Horizontal grip

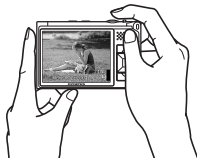
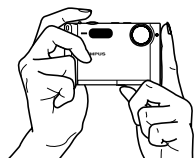

Vertical grip

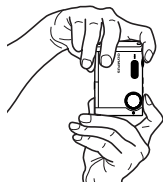

b. Focus

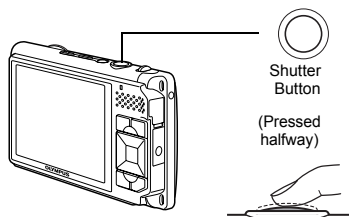

Place this mark over your subject.

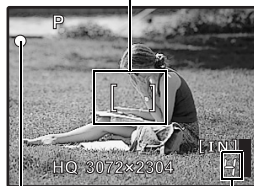

The number of remaining still pictures is displayed.

The green lamp indicates the focus and exposure are locked.

c. Shoot

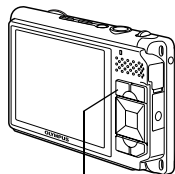
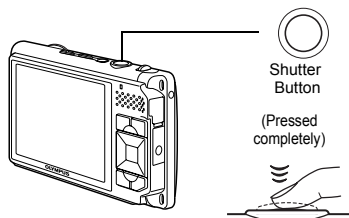

The camera button blinks.

En

Review your pictures

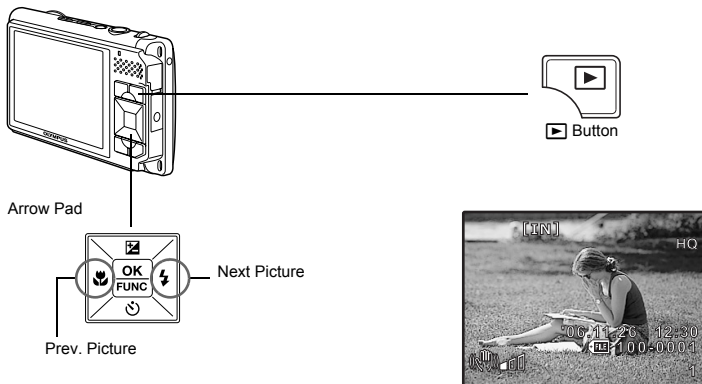

- a. Press the  button.

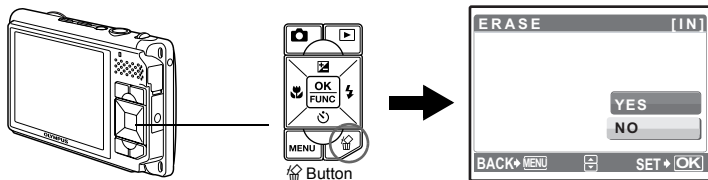

Erase pictures

- a. As described in a. above, display the picture you want to erase.
b. Press the  button.



- c. Press the   button to select [YES] and press the  button to erase the image.

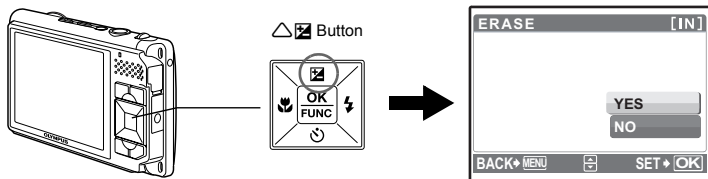

Shooting Mode Buttons

While in shooting mode, use these buttons for quick access to some of the more commonly used features.

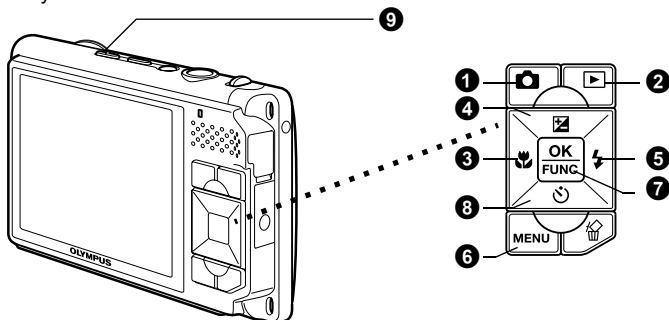

- 1** **button (SHOOT)**
Press repeatedly, and select a shooting mode.
- 2** **button (VIEW)**
Switches to playback mode, and the button lights up.
- 3** **button (Macro Mode)**
Use macro or super macro mode when taking close-up pictures such as of a flower.
- 4** **button (Exposure Compensation)**
Use this setting to overexpose (+) or underexpose (-) a picture.
- 5** **button (Flash Mode)**
Select from 4 flash modes – Auto, Red-eye reduction, Fill-in flash, or Flash off.
- 6** **MENU button (MENU)**
Press this button to display the top menu.
- 7** **button (OK/FUNC)**
Displays the function menu and sets the functions often used in shooting mode. Also confirms and sets your selection of menu items.
- 8** **button (Self-timer)**
Select the self-timer to delay the shot approximately 12 seconds from when the shutter button is pressed.
- 9** **button**
Press in shooting mode to turn the image stabilizer on or off.

Scene modes

This function allows you to switch the Scene modes according to the subject.

- 1 Press repeatedly to display the scene mode selection screen.
- 2 Use to select [SCENE MODE], and press .



En

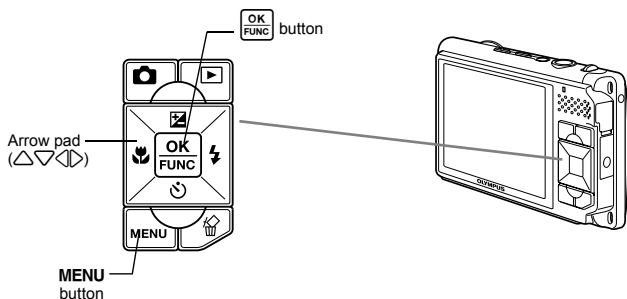

Shooting Scene modes

- PORTRAIT
- LANDSCAPE
- LANDSCAPE+PORTRAIT
- NIGHT SCENE
- NIGHT+PORTRAIT
- SPORT
- INDOOR
- CANDLE
- SELF PORTRAIT
- AVAILABLE LIGHT
- SUNSET
- FIREWORKS
- MUSEUM
- CUISINE
- BEHIND GLASS
- DOCUMENTS
- AUCTION
- SHOOT & SELECT2
- BEACH & SNOW
- SHOOT & SELECT1





Macro Mode

This mode lets you shoot from as close as 20cm/7.8 in. (when the zoom is set for the zoom-out angle) and as close as 30cm/11.8 in. (when the zoom is set for the zoom-in angle) to your subject.

Use this mode to take pictures as close as 7 cm/2.7 in. from your subject. In mode, the zoom and the flash cannot be used.





- 1 Press .
- 2 Press to select [] or [] and press .

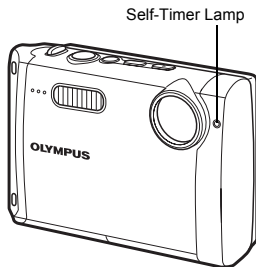

Self-Timer

- 1 Press .
- 2 Press   to select [ON], and press .
- 3 Press the shutter button fully to take the picture.
 - The self-timer lamp lights for approximately 10 seconds after the shutter button is pressed, then starts blinking. After blinking for approximately 2 seconds, the picture is taken.



Flash Modes

- 1 Press .
- 2 Press   to select the flash mode, and press .
- 3 Press the shutter button halfway.
 - When the flash is set to fire, the  mark lights.
- 4 Press the shutter button completely to take the picture.

Icon	Flash Mode	Description
No indication	Auto flash	The flash fires automatically in low light or backlight conditions.
	Red-eye reduction flash	This emits pre-flashes to reduce the occurrence of red-eye in your pictures.
	Fill-in flash	The flash fires regardless of the available light.
	Flash off	The flash does not fire even in low light conditions.

Power Save Feature

- To save battery power, the camera automatically enters sleep mode and stops operating if not used for 3 minutes in shooting mode. Press the shutter button or zoom lever to reactivate the camera.
- If the camera is not operated for 15 minutes after the camera enters sleep mode, it automatically retracts the lens and turns off. To resume operation, turn on the power again.

Top Menu

- 1 Press **MENU** to display the top menu.

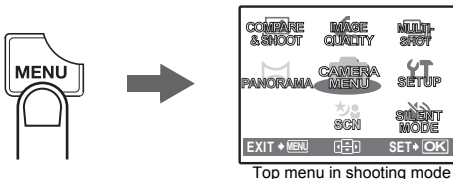

Top menu in shooting mode

- 2 Use the arrow pad (\triangle ∇ \triangleleft \triangleright) to select menu items, and press $\boxed{\text{OK}}$ to set them.

En

- **IMAGE QUALITY**
Set the image quality of the picture you will shoot according to its intended purpose.
- **CAMERA MENU**
Adjust various shooting settings.
- **SETUP**
Set the date, time, language, and operation sound, etc.
- **SCN** (Scene mode)
Select the scene mode according to the subject and shooting condition when the **SCN** mode is selected.
- **SILENT MODE**
Mute operational sounds that occur during shooting and playback, warning beeps, shutter sounds, etc.
- **COMPARE & SHOOT**
Shooting while viewing the previous pictures.
- **PANORAMA**
Taking and combining panoramic pictures/Taking pictures for the extended panoramic pictures
- **MULTI-SHOT**
Shoot continuously, and save as one new picture.

Erase All Pictures

- 1 From the top menu of playback mode, press **MENU** to select [ERASE] -> [ALL ERASE], and press $\boxed{\text{OK}}$.
- 2 Select [YES] and press $\boxed{\text{OK}}$.
 - All the pictures are erased.

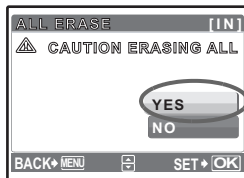

Connecting the camera

Playback on a TV

Use the AV cable provided with the camera to playback recorded images on your TV. Both still pictures and movies can be played back.

- 1 Make sure that the TV and camera are turned off. Connect the multi-connector on the camera to the video input terminal on the TV using the AV cable.

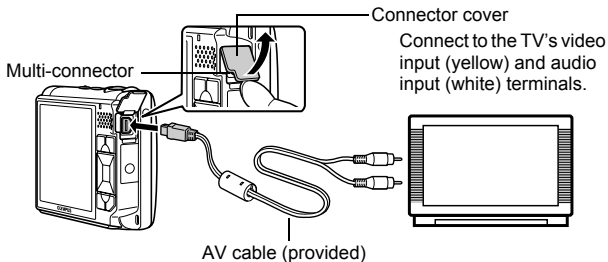

- 2 Turn the TV on and set it to the video input mode.
 - For details of switching to video input, refer to your TV's instruction manual.
- 3 Press **POWER** to turn the camera on in playback mode.
 - The last picture taken is displayed on the TV. Use the arrow pad to select the picture you want to display.

En

Direct Printing (PictBridge)

Using the provided USB cable, you may connect your camera directly to a PictBridge compatible printer such as the Olympus P-11 to make prints.

- 1 In playback mode, display the picture you want to print out on the monitor.
- 2 Connect one end of the provided USB cable into the camera's multi-connector and the other end into the printer's USB connector.

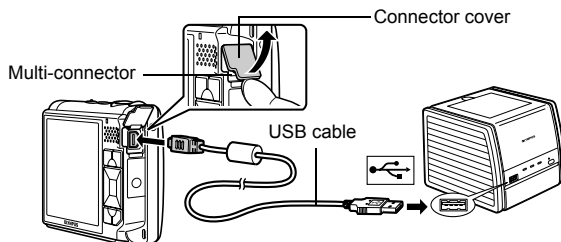

- 3 Press / / .
 - Printing starts.
 - When printing is finished, disconnect the USB cable from the camera with the picture selection screen displayed.

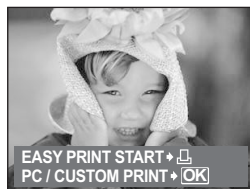

a. Install the software

- 1 Insert the OLYMPUS Master CD-ROM.
- 2 **Windows:** Click the "OLYMPUS Master" button.
Macintosh: Double-click the "Installer" icon.
- 3 Simply follow the on-screen instructions.

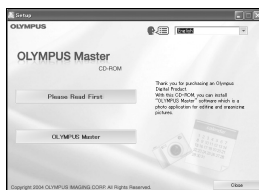

b. Connect the camera to the computer

- 1 Connect the camera and computer using the USB cable (included).
 - The monitor will turn on automatically.

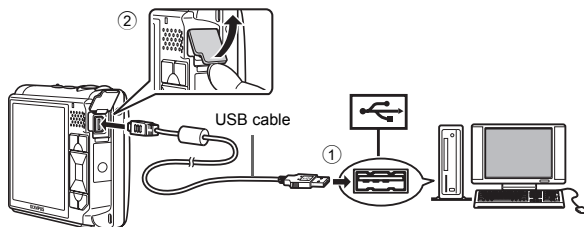

- 2 Select [PC] on the monitor, and press .

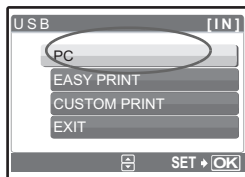

- Your PC will now recognize your camera as a removable storage drive.

c. Transfer images to the computer

- 1 With the camera now connected, open OLYMPUS Master.
 - The [Transfer Images] window is displayed.
- 2 Select the images you want to transfer, and click the [Transfer Images] button.

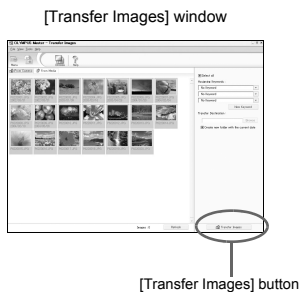

En

If the [Transfer Images] window is not displayed automatically:

- a. Click the “Transfer Images” icon on the OLYMPUS Master main menu.
- b. Click the “From Camera” icon.

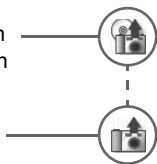

Tips

- For more detailed information regarding camera setup and usage, please refer to the camera’s “Advanced Manual” provided on CD-ROM.
- For more details on using the OLYMPUS Master software, please refer to the (electronic) reference manual located in the OLYMPUS Master folder on your hard drive. For additional assistance, refer to the “Help” file in the OLYMPUS Master software.

OLYMPUS Master Software: Use this software to download pictures from the camera, view, organize, retouch, e-mail and print your digital pictures and movies and more! This CD also contains the complete software reference manual in Adobe Acrobat (PDF) format.



● System Requirements

OS	Windows 98SE/Me/2000 Professional/XP or Mac OS X (10.2 or later)
CPU	Pentium III 500 MHz/Power PC G3, or faster
RAM	128 MB or more (256 MB or more recommended)
Hard Disk	300 MB or more free space
Connection	USB port
Monitor	1024 × 768 pixels resolution or more with minimum 65,536 colors (Windows), 32,000 colors (Macintosh)

For the latest support information, visit the Olympus website (<http://www.olympus.com/>)

● Upgrade (OLYMPUS Master Plus)

In addition to the functions in OLYMPUS Master, the OLYMPUS Master Plus features movie editing, album printing, contact sheet printing, HTML album, free stitch panorama, CD/DVD writing functions, and a lot more, allowing you to greatly expand your digital photograph capabilities.

You can upgrade your software to OLYMPUS Master Plus via the Internet.

You need to have OLYMPUS Master installed in a computer with an Internet connection.



User Registration

Register your camera when you install OLYMPUS Master to activate your warranty, receive notifications of software and camera firmware updates, and more.

● Camera

Product type	: Digital camera (for shooting and displaying)
Recording system	: Digital recording, JPEG (in accordance with
Still pictures	: Design rule for Camera File system (DCF))
Applicable standards	: Exif 2.2, Digital Print Order Format (DPOF), PRINT Image Matching III, PictBridge
Sound with still pictures	: Wave format
Movie	: QuickTime Motion JPEG
Memory	: Internal memory xD-Picture Card (16 MB to 1GB)
No. of effective pixels	: 7,110,000 pixels
Image pickup device	: 1/2.33" CCD (primary color filter), 7,380,000 pixels (gross)
Lens	: Olympus lens 6.7 to 20.1 mm, f3.5 to 5.0 (equivalent to 38 to 114 mm on a 35 mm camera)
Photometric system	: Digital ESP metering, spot metering system
Shutter speed	: 4 to 1/1000 sec.
Shooting range	: 0.5 m (1.6 ft.) to ∞ (W/T) (normal) 0.2 m (0.6 ft.) to ∞ (W), 0.3 m (0.9 ft.) to ∞ (T) (macro mode) 0.07m (2.7 in.) to ∞ (Zoom is fixed.) (super macro mode)
Monitor	: 3.0" TFT color LCD display, 230,000 pixels
Flash charge time	: Approx. 5 sec. (for full flash discharge at room temperature using a new fully charged battery)
Outer connector	: DC-IN jack, USB connector, A/V OUT jack (multi-connector)
Automatic calendar system	: 2000 up to 2099
Water resistance	
Type	: Equivalent to IEC Standard publication 529 IPX4 (under OLYMPUS test conditions)
Meaning	: Camera is not damaged by water spray from any direction.
Operating environment	
Temperature	: 0°C to 40°C (32°F to 104°F) (operation)/ -20°C to 60°C (-4°F to 140°F) (storage)
Humidity	: 30% to 90% (operation)/10% to 90% (storage)
Power supply	: One Olympus lithium ion battery (LI-42B/LI-40B) or Olympus AC adapter
Dimensions	: 91.5 mm (W) × 61.5 mm (H) × 21.0 mm (D) (3.6 × 2.4 × 0.8 in.) (excluding protrusions)
Weight	: 130 g (4.5 oz) without battery and card

● **Lithium ion battery (LI-42B)**

Product type	: Lithium ion rechargeable battery
Standard voltage	: DC 3.7 V
Standard capacity	: 740 mAh
Battery life	: Approx. 300 full recharges (varies on usage)
Operating environment	
Temperature	: 0°C to 40°C (32°F to 104°F) (charging)/ 0°C to 60°C (32°F to 140°F) (operation)/ -20°C to 35°C (-4°F to 95°F) (storage)
Dimensions	: 31.5 × 39.5 × 6 mm (1.2 × 1.5 × 0.2 in.)
Weight	: Approx. 15 g (0.5 oz)

● **Battery charger (LI-40C)**

Power requirements	: AC 100 to 240 V (50 to 60 Hz) 3.2 VA (100 V) to 5.0 VA (240 V)
Output	: DC 4.2 V, 200 mA
Charging time	: Approx. 300 min.
Operating environment	
Temperature	: 0°C to 40°C (32°F to 104°F) (operation)/ -20°C to 60°C (-4°F to 140°F) (storage)
Dimensions	: 62 × 23 × 90 mm (2.4 × 0.9 × 3.5 in.)
Weight	: Approx. 65 g (2.2 oz)

Design and specifications subject to change without notice.

Safety precautions

Weatherproof feature

This camera is weatherproof, but it cannot be used underwater. Olympus will not assume any responsibility for malfunction of the camera caused by water getting inside as a result of misuse by the user. The camera is weatherproof and is not damaged by water spray from any direction.

Observe the following precautions when using the camera.

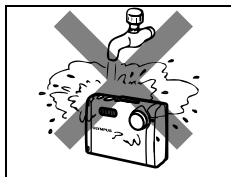

- Do not wash the camera with water.

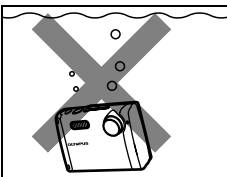

- Do not drop the camera into water.



- Do not take pictures underwater.

Water may get inside the camera if the battery compartment/card cover or connector cover are not firmly closed.

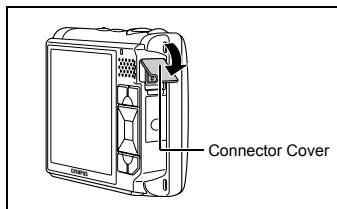
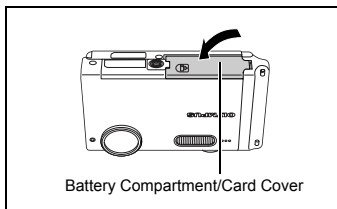

- If the camera gets splashed, wipe the water off as soon as possible with a dry cloth.
- The rechargeable battery and other camera accessories are not weatherproof.

**CAUTION****RISK OF ELECTRIC SHOCK
DO NOT OPEN****CAUTION:** TO REDUCE THE RISK OF ELECTRICAL SHOCK, DO NOT REMOVE COVER (OR BACK). NO USER-SERVICEABLE PARTS INSIDE. REFER SERVICING TO QUALIFIED OLYMPUS SERVICE PERSONNEL.

An exclamation mark enclosed in a triangle alerts you to important operating and maintenance instructions in the documentation provided with the product.

**DANGER**

If the product is used without observing the information given under this symbol, serious injury or death may result.

**WARNINGS**

If the product is used without observing the information given under this symbol, injury or death may result.

**CAUTION**

If the product is used without observing the information given under this symbol, minor personal injury, damage to the equipment, or loss of valuable data may result.

WARNING!**TO AVOID THE RISK OF FIRE OR ELECTRICAL SHOCK, NEVER DISASSEMBLE, EXPOSE THIS PRODUCT TO WATER OR OPERATE IN A HIGH HUMIDITY ENVIRONMENT.****En**

General Precautions

Read All Instructions — Before you use the product, read all operating instructions. Save all manuals and documentation for future reference.

Cleaning — Always unplug this product from the wall outlet before cleaning. Use only a damp cloth for cleaning. Never use any type of liquid or aerosol cleaner, or any type of organic solvent to clean this product.

Attachments — For your safety, and to avoid damaging the product, use only accessories recommended by Olympus.

Water and Moisture — For precautions on products with weatherproof designs, read the weatherproofing sections.

Location — To avoid damage to the product, mount the product securely on a stable tripod, stand, or bracket.

Power Source — Connect this product only to the power source described on the product label.

Lightning — If a lightning storm occurs while using an AC adapter, remove it from the wall outlet immediately.

Foreign Objects — To avoid personal injury, never insert a metal object into the product.

Heat — Never use or store this product near any heat source such as a radiator, heat register, stove, or any type of equipment or appliance that generates heat, including stereo amplifiers.

Handling the Camera



WARNING

- **Do not use the camera near flammable or explosive gases.**
- **Do not use the flash on people (infants, small children, etc.) at close range.**
 - You must be at least 1 m (3 ft.) away from the faces of your subjects. Firing the flash too close to the subject's eyes could cause a momentary loss of vision.
- **Keep young children and infants away from the camera.**
 - Always use and store the camera out of the reach of young children and infants to prevent the following dangerous situations which could cause serious injury:
 - Becoming entangled in the camera strap, causing strangulation.
 - Accidentally swallowing the battery, cards or other small parts.
 - Accidentally firing the flash into their own eyes or those of another child.
 - Accidentally being injured by the moving parts of the camera.
- **Do not look at the sun or strong lights with the camera.**
- **Do not use or store the camera in dusty or humid places.**
- **Do not cover the flash with a hand while firing.**



CAUTION

- **Stop using the camera immediately if you notice any unusual odors, noise, or smoke around it.**
 - Never remove the batteries with bare hands, which may cause a fire or burn your hands.
- **Never hold or operate the camera with wet hands.**
- **Do not leave the camera in places where it may be subject to extremely high temperatures.**
 - Doing so may cause parts to deteriorate and, in some circumstances, cause the camera to catch fire. Do not use the charger or AC adapter if it is covered (such as a blanket). This could cause overheating, resulting in fire.
- **Handle the camera with care to avoid getting a low-temperature burn.**
 - When the camera contains metal parts, overheating can result in a low-temperature burn. Pay attention to the following:
 - When used for a long period, the camera will get hot. If you hold on to the camera in this state, a low-temperature burn may be caused.
 - In places subject to extremely cold temperatures, the temperature of the camera's body may be lower than the environmental temperature. If possible, wear gloves when handling the camera in cold temperatures.
- **Be careful with the strap.**
 - Be careful with the strap when you carry the camera. It could easily catch on stray objects - and cause serious damage.

Battery Handling Precautions

Follow these important guidelines to prevent batteries from leaking, overheating, burning, exploding, or causing electrical shocks or burns.

DANGER

- The camera uses a lithium ion battery specified by Olympus. Charge the battery with the specified charger. Do not use any other chargers.
- Never heat or incinerate batteries.
- Take precautions when carrying or storing batteries to prevent them from coming into contact with any metal objects such as jewelry, pins, fasteners, etc.
- Never store batteries where they will be exposed to direct sunlight, or subjected to high temperatures in a hot vehicle, near a heat source, etc.
- To prevent causing battery leaks or damaging their terminals, carefully follow all instructions regarding the use of batteries. Never attempt to disassemble a battery or modify it in any way, by soldering, etc.
- If battery fluid gets into your eyes, flush your eyes immediately with clear, cold running water and seek medical attention immediately.
- Always store batteries out of the reach of small children. If a child accidentally swallows a battery, seek medical attention immediately.

WARNING

- Keep batteries dry at all times.
- To prevent batteries from leaking, overheating, or causing a fire or explosion, use only batteries recommended for use with this product.
- Insert the battery carefully as described in the operating instructions.
- If rechargeable batteries have not been recharged within the specified time, stop charging them and do not use them.
- Do not use a battery if it is cracked or broken.
- If a battery leaks, becomes discolored or deformed, or becomes abnormal in any other way during operation, stop using the camera.
- If a battery leaks fluid onto your clothing or skin, remove the clothing and flush the affected area with clean, running cold water immediately. If the fluid burns your skin, seek medical attention immediately.
- Never subject batteries to strong shocks or continuous vibration.

CAUTION

- Before loading, always inspect the battery carefully for leaks, discoloration, warping, or any other abnormality.
- The battery may become hot during prolonged use. To avoid minor burns, do not remove it immediately after using the camera.
- Always unload the battery from the camera before storing the camera for a long period.

For customers in North and South America

For customers in USA

Declaration of Conformity

Model Number : Stylus 730/μ 730

Trade Name : OLYMPUS

Responsible Party : OLYMPUS IMAGING AMERICA INC.

Address : 3500 Corporate Parkway, P.O. Box 610, Center Valley,
PA 18034-0610, U.S.A.

Telephone Number: 484-896-5000

Tested To Comply With FCC Standards

FOR HOME OR OFFICE USE

This device complies with Part 15 of the FCC rules. Operation is subject to the following two conditions:

(1) This device may not cause harmful interference.

(2) This device must accept any interference received, including interference that may cause undesired operation.

For customers in Canada

This Class B digital apparatus meets all requirements of the Canadian Interference-Causing Equipment Regulations.

Trademarks

- IBM is a registered trademark of International Business Machines Corporation.
- Microsoft and Windows are registered trademarks of Microsoft Corporation.
- Macintosh is a trademark of Apple Computer Inc.
- xD-Picture Card™ is a trademark.
- All other company and product names are registered trademarks and/or trademarks of their respective owners.
- The standards for camera file systems referred to in this manual are the "Design Rule for Camera File System/DCF" standards stipulated by the Japan Electronics and Information Technology Industries Association (JEITA).

Memo

En

Réunissez ces éléments (contenu de la boîte)	29
Préparez la batterie	30
Réglez la date et l'heure	32
Sélectionnez une langue	34
Prise d'une photo	35
Vérifiez les photos	36
Fonctionnement de base	37
Touches du mode prise de vue	37
Modes Scène	38
Mode gros plan	38
Retardateur	39
Modes flash	39
Fonctionnalité d'économie d'énergie	39
Menus et paramètres	40
Menu principal	40
Effacement de toutes les photos	40
Connexion de l'appareil photo	41
Affichage sur un téléviseur	41
Impression directe (PictBridge).....	42
Transfert d'images	43
Logiciel OLYMPUS Master	45
Caractéristiques	46
Précautions de sécurité	48

- Avant d'utiliser votre appareil photo, lisez attentivement ce manuel pour garantir une utilisation correcte.
- Nous vous recommandons de prendre des photos-test pour vous habituer à votre appareil avant de commencer à prendre de vraies photos.
- Veillez à ce que les mesures de sécurité présentées à la fin de ce manuel soit respectées.
- Les captures d'écran et les illustrations de l'appareil photo présentées dans ce manuel ont été réalisées au cours des phases de développement et peuvent ne pas correspondre au produit réel.
- L'appareil photo dont vous avez fait l'acquisition dispose d'un mode normal et d'un mode simplifié. Le présent manuel part du principe que le mode normal de l'appareil photo, qui est le paramètre par défaut, est activé.
Pour obtenir des instructions relatives à la procédure à suivre pour passer du mode normal au mode simplifié (et inversement) et pour utiliser l'appareil photo en mode simplifié, reportez-vous au Manuel Avancé.

Réunissez ces éléments (contenu de la boîte)



Appareil photo numérique



Courroie



LI-42B
Batterie au lithium-ion

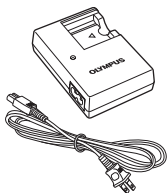

Chargeur de batterie LI-40C



Câble USB

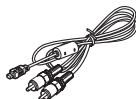

Câble AV



CD-ROM comportant le
logiciel OLYMPUS Master

Éléments non illustrés : Manuel Avancé (CD-ROM), Manuel de Base (présent manuel) et carte de garantie. Le contenu est susceptible de varier en fonction du lieu d'achat.

Fr

Fixation de la courroie

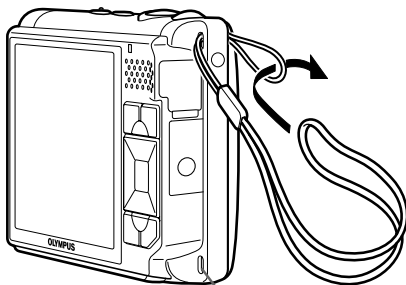

La courroie peut également être insérée dans l'œillet de courroie situé sur le côté inférieur.

- Tendez la courroie afin qu'elle ne soit pas relâchée.

Préparez la batterie

a. Chargez la batterie

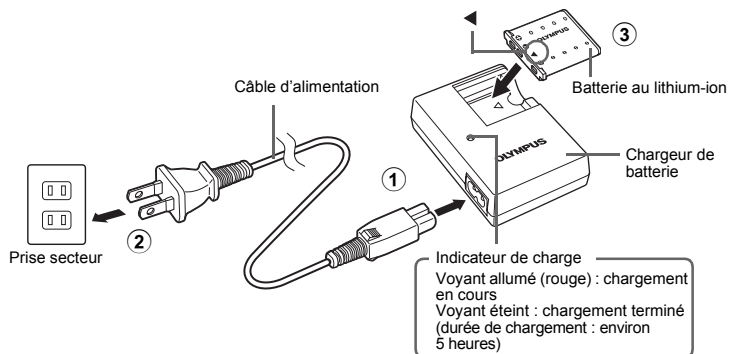

Fr

- La batterie est livrée en partie chargée.

b. Insérez la batterie dans l'appareil photo

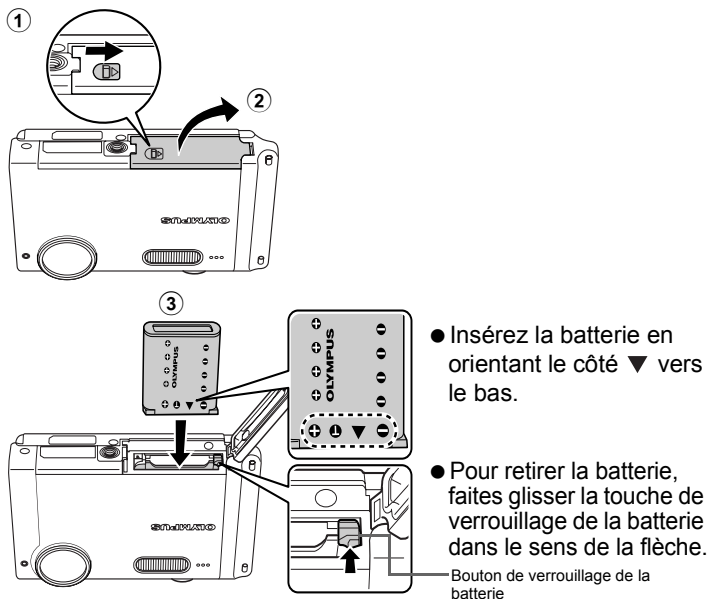

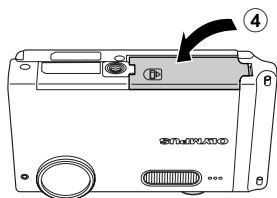

- Pour plus de détails au sujet de l'insertion d'une carte xD-Picture Card™ en option, veuillez vous reporter au Manuel Avancé.

Allumez l'appareil photo

a. Appuyez sur la touche POWER

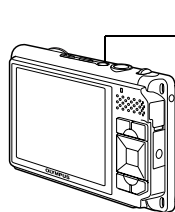

- Cet écran apparaît si la date et l'heure ne sont pas réglées.

- Pour éteindre l'appareil photo, appuyez de nouveau sur la touche **POWER**.

Conseil

Les directions de la molette de défilement (△▽◀▶) sont indiquées par les symboles △▽◀▶ dans le manuel d'instructions fourni.

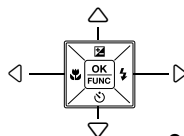

Réglez la date et l'heure

À propos de l'écran de réglage de la date et de l'heure

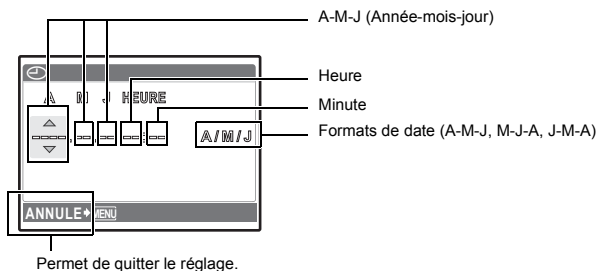

a. Appuyez sur la touche et sur la touche pour sélectionner [A].

- Les deux premiers chiffres de l'année sont fixes.

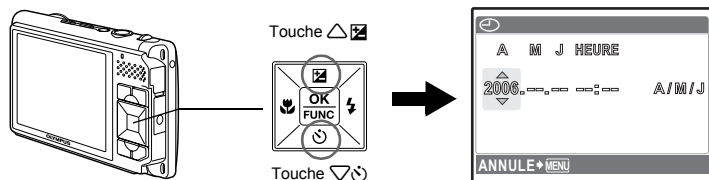

b. Appuyez sur la touche .

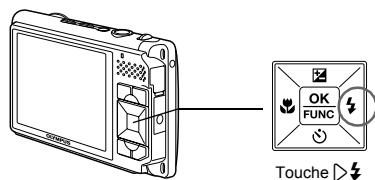

c. Appuyez sur la touche et sur la touche pour sélectionner [M].

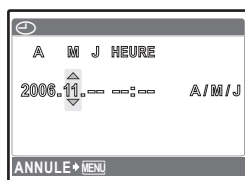

d. Appuyez sur la touche .

e. Appuyez sur la touche et sur la touche pour sélectionner [J].

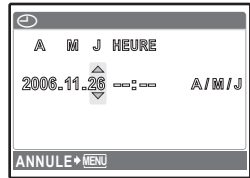

f. Appuyez sur la touche .

g. Appuyez sur les touches et pour sélectionner "l'heure" et les "minutes".

- L'heure est affichée au format 24 heures.

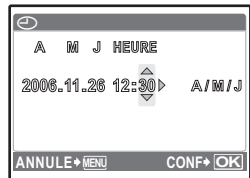

h. Appuyez sur la touche .

i. Appuyez sur la touche et sur la touche pour sélectionner [A/M/J].

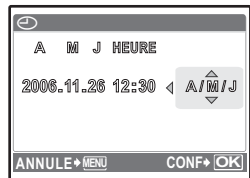

j. Une fois tous les éléments définis, appuyez sur la touche .

- Pour régler l'heure de manière précise, appuyez sur la touche lorsque l'horloge atteint 00 seconde.

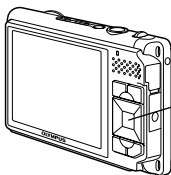

Touche



Sélectionnez une langue

a. Appuyez sur la touche MENU pour afficher le menu principal.

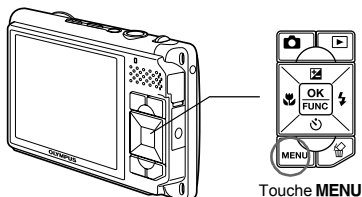

b. Appuyez sur la touche pour sélectionner [REGLAGE], puis appuyez sur la touche .

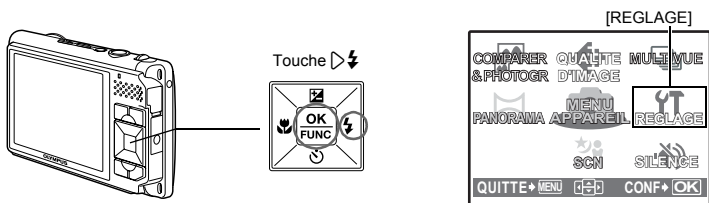

c. Appuyez sur la touche et sur la touche pour sélectionner [FRANÇAIS], puis appuyez sur la touche .

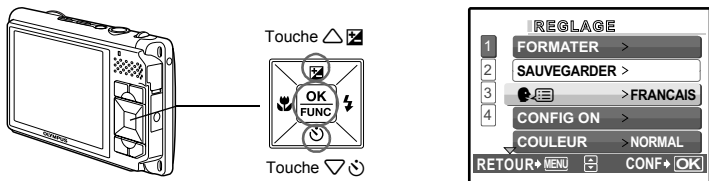

d. Appuyez sur la touche et sur la touche pour sélectionner une langue, puis appuyez sur la touche .

- La langue sélectionnée est activée.
- Vous pouvez ajouter d'autres langues à votre appareil à l'aide du logiciel OLYMPUS Master fourni. Veuillez vous reporter au Manuel Avancé fourni.

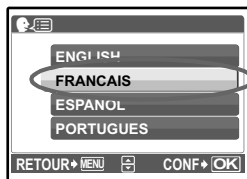

Prise d'une photo

a. Maintenez l'appareil photo

Tenue horizontale

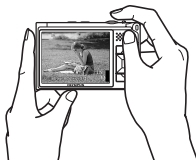
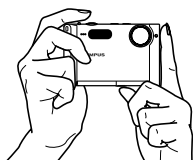

Tenue verticale

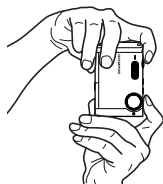

b. Effectuez la mise au point

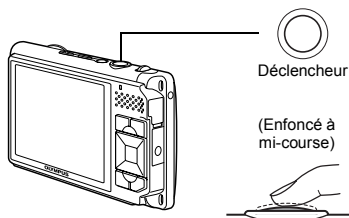

Placez ce repère sur le sujet.

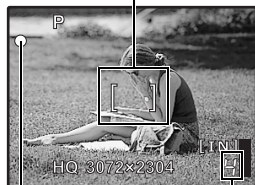

Le nombre de photos restantes s'affiche.

Le voyant vert indique que la mise au point et l'exposition sont mémorisées.

c. Prenez la photo

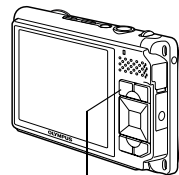
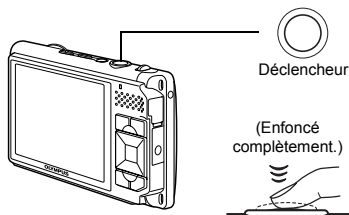

La touche  clignote.

Fr

Vérifiez les photos

a. Appuyez sur la touche .

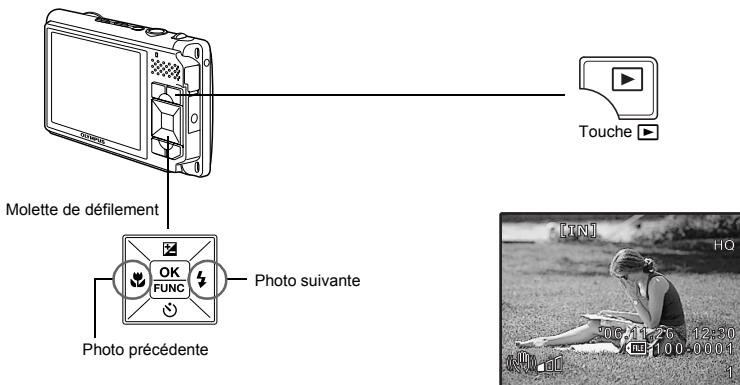

Fr

Effacez les photos

a. Comme indiqué sous le point a ci-dessus, affichez la photo que vous souhaitez effacer.

b. Appuyez sur la touche .

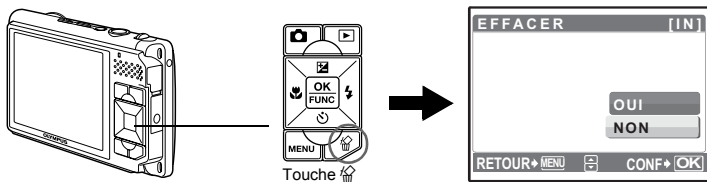



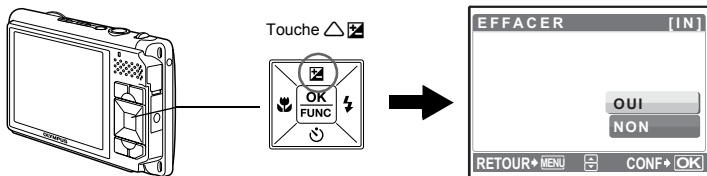





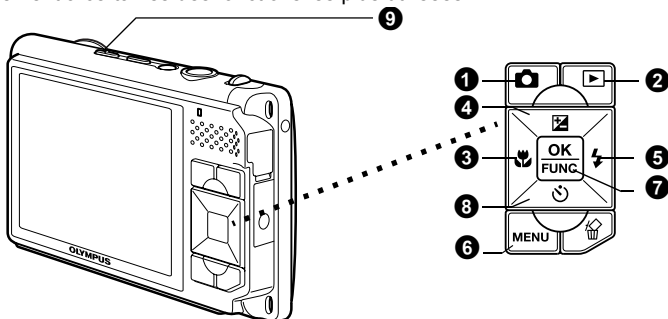





c. Appuyez sur la touche  pour sélectionner [OUI] et appuyez sur la touche  pour effacer l'image.



Touches du mode prise de vue

Lorsque vous êtes en mode prise de vue, ces touches vous permettent d'accéder rapidement à certaines des fonctions les plus utilisées.



- 1 Touche  (PRENDRE)**
Appuyez plusieurs fois sur  et sélectionnez un mode prise de vue.
- 2 Touche  (VUE)**
Permet de retourner en mode d'affichage, la touche s'allume.
- 3 Touche  (Mode gros plan)**
Utilisez le mode gros plan ou super gros plan lorsque vous prenez des photos en gros plan, telle que la photo d'une fleur.
- 4 Touche  (Compensation d'exposition)**
Ce réglage vous permet d'effectuer des photos surexposées (+) ou sous-exposées (-).
- 5 Touche  (Mode flash)**
Effectuez votre sélection à partir des 4 modes de flash – Auto, Atténuant l'effet yeux rouges, Flash d'appoint ou Flash désactivé.
- 6 Touche **MENU** (MENU)**
Appuyez sur cette touche pour afficher le menu principal.
- 7 Touche  (OK/FUNC)**
Affiche le menu de fonction et définit les fonctions souvent utilisées en mode prise de vue. Active également les paramètres des éléments de menu.
- 8 Touche  (retardateur)**
Sélectionnez le retardateur pour retarder la prise de vue d'environ 12 secondes une fois que le déclencheur a été enfoncé.
- 9 Touche  /  / **
Appuyez sur  /  /  en mode prise de vue pour activer ou désactiver le stabilisateur d'images.

Modes Scène

Cette fonction vous permet de sélectionner le mode Scène en fonction du sujet.

- 1 Appuyez plusieurs fois sur pour afficher l'écran de sélection du mode de scène.
- 2 Sélectionnez [MODE SCENE] à l'aide de et appuyez sur .



Touche

OK
FUNC

Fr

Molette de
défilement
()

Touche
MENU



Modes prise de vue d'une scène







- PORTRAIT
- PAYSAGE
- PAYSAG+PORTRT
- SCENE NUIT
- NUIT+PORTRAIT
- SPORT
- INTERIEUR
- BOUGIE
- AUTO PORTRAIT
- NATUREL
- COUCHER DE SOLEIL
- FEUX D'ARTIFICES
- GALERIE
- CUISINE
- VITRINE
- DOCUMENTS
- ENCHÈRE
- PRENDRE ET CHOISIR 1
- PRENDRE ET CHOISIR 2
- PLAGE & NEIGE

Mode gros plan

- Ce mode vous permet de prendre des photos à 20 cm (lorsque le zoom est réglé sur l'angle de zoom arrière) ou à 30 cm (lorsque le zoom est réglé sur l'angle de zoom avant) de votre sujet.
- Ce mode vous permet de prendre des photos à 7 cm du sujet. En mode , le zoom et le flash ne peuvent pas être utilisés.





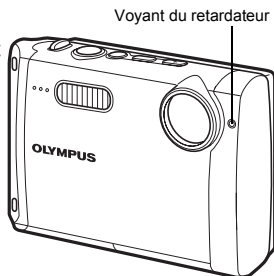

- 1 Appuyez sur .
- 2 Appuyez sur pour sélectionner [] ou [] et appuyez sur .





Retardateur

- 1 Appuyez sur  .
- 2 Appuyez sur   pour sélectionner [ ON] et appuyez sur .
- 3 Enfoncez complètement le déclencheur pour prendre la photo.
 - Le voyant du retardateur s'allume pendant environ 10 secondes après que le déclencheur ait été enfoncé, puis il clignote. La photo est prise après environ 2 secondes de clignotement.



Modes flash

- 1 Appuyez sur  .
- 2 Appuyez sur   pour sélectionner le mode flash et appuyez sur .
- 3 Appuyez sur le déclencheur jusqu'à mi-course.
 - Lorsque le flash est réglé pour se déclencher, l'indication  s'allume.
- 4 Enfoncez complètement le déclencheur pour prendre la photo.

Icône	Mode flash	Description
	Flash automatique	Le flash se déclenche automatiquement lorsque l'éclairage est faible ou à contre-jour.
	Flash atténuant l'effet "yeux rouges"	Une série de pré-éclaircs est émise afin de réduire l'effet "yeux rouges" des photos.
	Flash d'appoint	Le flash se déclenche quelles que soient les conditions d'éclairage.
	Flash désactivé	Le flash ne se déclenche pas, même dans des situations de faible éclairage.

Fonctionnalité d'économie d'énergie

- Pour économiser l'énergie de la batterie, l'appareil photo passe automatiquement en mode veille et cesse de fonctionner après 3 minutes d'inactivité en mode prise de vue. Appuyez sur le déclencheur ou le levier de zoom pour réactiver l'appareil photo.
- Une fois qu'il est entré en mode veille, si l'appareil n'est toujours pas utilisé au bout de 15 minutes, l'objectif se rétracte automatiquement et l'appareil s'éteint. Pour l'utiliser à nouveau, remettez-le sous tension.

Menu principal

- 1 Appuyez sur **MENU** pour afficher le menu principal.

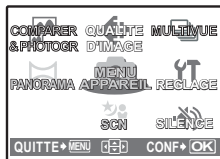

Menu principal en mode prise de vue

- 2 Utilisez la molette de défilement (\triangle ∇ \leftarrow \rightarrow) pour sélectionner les éléments de menu et appuyez sur  pour les définir.

■ QUALITE D'IMAGE

Définissez la qualité des images prises en fonction de l'utilisation prévue.

■ MENU APPAREIL

Définissez les différents réglages de prise de vue.

■ REGLAGE

Réglez la date, l'heure, la langue, le son de fonctionnement, etc.

■ SCN (Mode scène)

Sélectionnez le mode de scène en fonction du sujet et des conditions de prise de vue lorsque le mode **SCN** est activé.

■ SILENCE

Les sons de fonctionnement émis lors de la prise de vue et de l'affichage, les bips sonores d'avertissement, les sons du déclencheur, etc. sont mis en sourdine.

■ COMPARER & PHOTOGR

Permet de prendre une photo tout en affichant les photos précédentes.

■ PANORAMA

Prise et association de photos panoramiques/prise de vue pour des photos panoramiques de grande taille.

■ MULTIVUE

Permet de prendre plusieurs photos en continu et de les enregistrer en tant que nouvelle photo.

Fr

Effacement de toutes les photos

- 1 Dans le menu principal du mode d'affichage, appuyez sur **MENU** pour sélectionner **[EFFACER]** > **[TOUT EFFAC]** et appuyez sur .

- 2 Sélectionnez **[OUI]** et appuyez sur .

 - Toutes les images sont effacées.



Affichage sur un téléviseur

Utilisez le câble AV fourni avec l'appareil photo pour visualiser les images enregistrées directement sur votre téléviseur. Vous pouvez lire ainsi à la fois les images fixes et les vidéos.

- 1 Assurez-vous que le téléviseur et l'appareil photo sont éteints. Branchez le connecteur multiple de l'appareil photo à la prise d'entrée vidéo du téléviseur avec le câble AV.

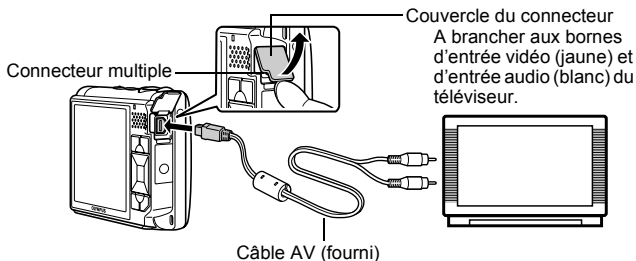





- 2 Allumez le téléviseur et mettez-le en mode entrée vidéo.
 - Pour en savoir plus sur la commutation de l'entrée vidéo, veuillez consulter le manuel du téléviseur.
- 3 Appuyez sur **POWER** pour allumer l'appareil photo en mode d'affichage.
 - La dernière photo prise est affichée sur le téléviseur. Utilisez la molette de défilement pour sélectionner la photo que vous voulez afficher.

Impression directe (PictBridge)

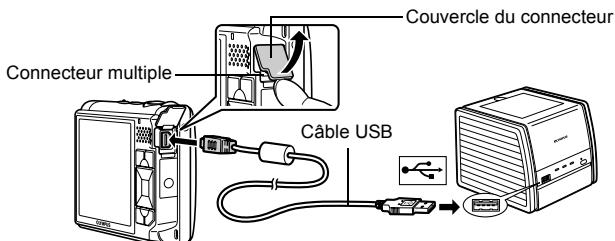
A l'aide du câble USB fourni avec l'appareil, vous pouvez connecter votre appareil photo directement à une imprimante compatible PictBridge telle que l'Olympus P-11 pour effectuer des impressions.

- 1 En mode d'affichage, affichez la photo que vous souhaitez imprimer sur l'écran ACL.
- 2 Connectez une des extrémités du câble USB dans le connecteur multiple de l'appareil photo et l'autre dans le connecteur USB de l'imprimante.



- 3 Appuyez sur  /  / .
- L'impression démarre.
 - Lorsque l'impression est terminée, déconnectez le câble USB de l'appareil photo. L'écran de sélection des photos s'affiche.



a. Installez le logiciel

- 1 Insérez le CD-ROM OLYMPUS Master.
- 2 **Windows** : Cliquez sur la touche "OLYMPUS Master".
Macintosh : Double-cliquez sur l'icône "Installer".
- 3 Suivez simplement les instructions à l'écran.



b. Connectez l'appareil photo à l'ordinateur

- 1 Connectez l'appareil photo et l'ordinateur à l'aide du câble USB (fourni).
 - L'écran ACL s'allume automatiquement.

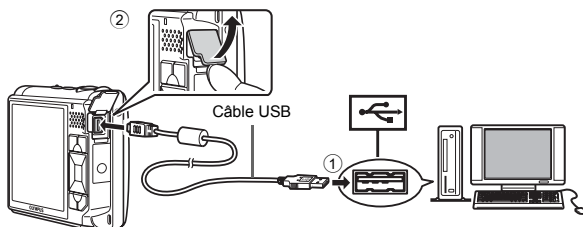

- 2 Sélectionnez [PC] à l'écran ACL et appuyez sur .

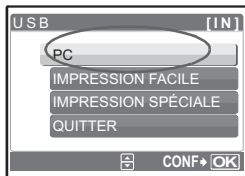

- Votre PC reconnaît maintenant votre appareil photo comme unité de stockage amovible.

c. Transférez les images vers l'ordinateur

- 1 Gardez votre appareil photo connecté, puis ouvrez OLYMPUS Master.
 - La fenêtre [Transférer des images] s'affiche.
- 2 Sélectionnez les images que vous souhaitez transférer et cliquez sur le bouton [Transférer des images].

Fenêtre [Transférer des images]

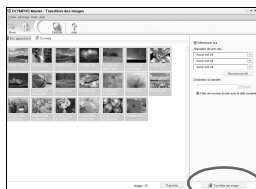

Bouton [Transférer des images]

Si la fenêtre [Transférer des images] n'est pas affichée automatiquement :

- a. Cliquez sur l'icône "Transférer des images" dans le menu principal OLYMPUS Master.
- b. Cliquez sur l'icône "Depuis l'appareil photo".

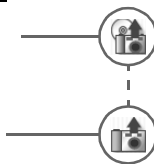

Fr

Conseils

- Pour des informations plus détaillées concernant la configuration et l'utilisation de l'appareil photo, veuillez consulter le "Manuel Avancé" de l'appareil photo fourni sur le CD-ROM.
- Pour plus de détails concernant l'utilisation du logiciel OLYMPUS Master, veuillez consulter le manuel de référence (électronique) situé dans le dossier OLYMPUS Master de votre disque dur. Pour plus d'informations, consultez le fichier "Aide" du logiciel OLYMPUS Master.

Logiciel OLYMPUS Master : Utilisez ce logiciel pour télécharger des photos à partir de l'appareil photo, pour afficher, organiser, retoucher, envoyer par courrier électronique et imprimer vos photos et vidéos numériques, etc. Ce CD contient également le manuel logiciel de référence complet au format Adobe Acrobat (PDF).



● Configurations système minimales

SE	Windows 98SE/Me/2000 Professional/XP ou Mac OS X (10.2 ou version ultérieure)
UC	Pentium III 500 MHz/Power PC G3, ou plus rapide
RAM	128 Mo ou plus (256 Mo ou plus recommandé)
Disque dur	300 Mo ou plus d'espace disque
Connexion	Port USB
Écran ACL	Résolution de 1 024 × 768 pixels ou plus avec un minimum de 65 536 couleurs (Windows), 32 000 couleurs (Macintosh)

Pour obtenir les dernières informations relatives à la prise en charge, consultez le site Internet Olympus (<http://www.olympus.com/>)

● Mise à niveau (OLYMPUS Master Plus)

En plus des fonctions proposées par OLYMPUS Master, OLYMPUS Master Plus permet de modifier des films, d'imprimer des albums, d'imprimer des planches contacts, de créer des albums HTML, des panoramiques sans raccords, des fonctions d'écriture sur CD/DVD et plus encore, vous permettant d'augmenter grandement les capacités en matière de photographie numérique. Vous pouvez mettre à niveau votre logiciel en OLYMPUS Master Plus via Internet. Vous devez avoir installé OLYMPUS Master sur un ordinateur équipé d'une connexion internet.



Enregistrement de l'utilisateur

Enregistrez votre appareil photo lorsque vous installez OLYMPUS Master pour activer la garantie, recevoir des notifications de logiciel et les mises à jours de micro-logiciels et plus encore.

●Appareil photo

Type de produit	: Appareil photo numérique (prise de vue et affichage)
Système d'enregistrement	
Photos	: Enregistrement numérique, JPEG (conforme à la norme DCF (Design rule for Camera File system))
Normes applicables	: Exif 2.2, Digital Print Order Format (DPOF), PRINT Image Matching III, PictBridge
Image fixe avec son	: Format Wave
Vidéo	: QuickTime Motion JPEG
Mémoire	: Mémoire interne xD-Picture Card (16 Mo à 1 Go)
Nombre de pixels effectifs	: 7 110 000 de pixels
Capteur d'image	: CCD (filtre de couleur primaire) de 1/2.33" à 7 380 000 de pixels (brut)
Objectif	: Objectif Olympus 6,7 à 20,1 mm, f3,5 à 5,0 (équivalent à un objectif de 38 à 114 mm sur un appareil photo de 35 mm)
Système de mesure	: Mesure ESP numérique, mesure ponctuelle
Vitesse d'obturation	: 4 à 1/1000 sec.
Portée de prise de vue	: 0,5 m à ∞ (W/T) (normal) 0,2 m à ∞ (W), 0,3 m à ∞ (T) (mode gros plan) 0,07m à ∞ (zoom fixe) (mode super gros plan)
Écran ACL	: Écran couleur à cristaux liquides TFT de 3,0", 230 000 pixels
Durée de chargement du flash	: Environ 5 sec. (pour une décharge complète du flash à température ambiante à une nouvelle batterie totalement chargée)
Connecteurs externes	: Prise d'entrée CC (DC-IN), connecteur USB, prise A/V OUT (connecteur multiple)
Calendrier automatique	: de 2000 à 2099
Étanchéité à l'eau	
Type	: Équivalent à la norme IEC, publication 529 IPX4 (sous conditions de test OLYMPUS)
Description	: L'appareil photo n'est pas endommagé par une pulvérisation d'eau, quelle qu'en soit la direction.
Conditions de fonctionnement	
Température	: 0°C à 40°C (fonctionnement)/ -20°C à 60°C (stockage)
Humidité	: 30% à 90% (fonctionnement)/10% à 90% (stockage)
Alimentation	: Une batterie au lithium-ion Olympus (LI-42B/LI-40B) ou un adaptateur secteur Olympus
Dimensions	: 91,5 mm (L) × 61,5 mm (H) × 21,0 mm (P) (hors saillies)
Poids	: 130 g sans la batterie et la carte

● Batterie au lithium-ion (LI-42B)

Type de produit	: Batterie au lithium-ion rechargeable
Tension standard	: 3,7 V CC
Capacité standard	: 740 mAh
Durée de vie de la batterie	: Environ 300 recharges complètes (en fonction de l'utilisation)
Conditions de fonctionnement	
Température	: 0°C à 40°C (charge)/ 0°C à 60°C (fonctionnement)/ -20°C à 35°C (stockage)
Dimensions	: 31,5 × 39,5 × 6 mm
Poids	: Environ 15 g

● Chargeur de batterie (LI-40C)

Alimentation requise	: 100 à 240 V CA (50 à 60 Hz) 3,2 VA (100 V) à 5 VA (240 V)
Sortie	: 4,2 V CC, 200 mA
Durée de charge	: Environ 300 minutes
Conditions de fonctionnement	
Température	: 0°C à 40°C (fonctionnement)/ -20°C à 60°C (stockage)
Dimensions	: 62 × 23 × 90 mm
Poids	: Environ 65 g

La conception et les caractéristiques peuvent être modifiées sans préavis.

Imperméabilité

Cet appareil photo est imperméable, mais il ne peut pas être utilisé sous l'eau. Olympus décline toute responsabilité en cas de défaillance de l'appareil suite à une infiltration d'eau ou de mauvaise manipulation par l'utilisateur. L'appareil photo est imperméable et ne craint pas les projections d'eau, quelle que soit leur direction.

Observez les précautions suivantes lorsque vous l'utilisez.



- Ne lavez pas l'appareil photo à l'eau.

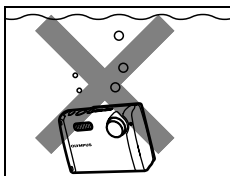

- Ne trempez pas l'appareil photo dans l'eau.



- Ne faites pas de photos sous-marines.

Fr

De l'eau peut s'introduire dans l'appareil photo si le couvercle de la carte/du compartiment de la batterie ou le couvercle du connecteur n'est pas correctement fermé.

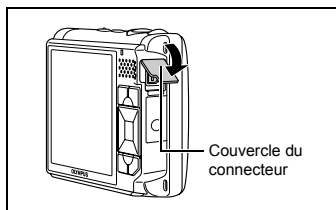
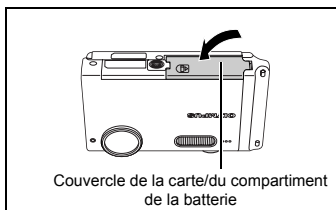

- Si du liquide éclabousse l'appareil photo, essuyez-le le plus vite possible avec un chiffon sec.
- La batterie et les autres accessoires de l'appareil photo ne sont pas imperméables.



ATTENTION

RISQUE DE DÉCHARGE
ÉLECTRIQUE NE PAS
OUVRIR



ATTENTION: POUR RÉDUIRE LE RISQUE DE DÉCHARGE ÉLECTRIQUE, NE RETIRER NI LA PARTIE ANTERIEURE NI POSTERIEURE DU BOÎTIER. AUCUNE PIÈCE À L'INTÉRIEUR NE PEUT ÊTRE RÉPARÉE PAR L'UTILISATEUR. SE RÉFÉRER À DU PERSONNEL DE DÉPANNAGE QUALIFIÉ POUR UNE RÉPARATION.



Le point d'exclamation à l'intérieur d'un triangle vous alerte sur certains points importants concernant le maniement et l'entretien de l'appareil figurant dans la documentation fournie avec le produit.



DANGER

Si le produit est utilisé sans respecter les informations données sous ce symbole, des blessures graves, voire mortelles pourraient en résulter.



AVERTISSEMENT

Si le produit est utilisé sans respecter les informations données sous ce symbole, des blessures voire la mort pourraient en résulter.



ATTENTION

Si le produit est utilisé sans observer les informations données sous ce symbole, des blessures, des dommages à l'appareil ou des pertes de données pourraient en résulter.

AVERTISSEMENT!

POUR ÉVITER LES RISQUES D'INCENDIE OU DE DÉCHARGE ÉLECTRIQUE, NE JAMAIS DÉMONTER, EXPOSER CE PRODUIT À L'EAU NI LE FAIRE FONCTIONNER DANS UN ENVIRONNEMENT TRÈS HUMIDE.

Précautions générales

Lire toutes les instructions — Avant d'utiliser l'appareil, lire toutes les instructions de fonctionnement. Sauvegarder tous les manuels et la documentation pour s'y référer ultérieurement.

Nettoyage — Toujours débrancher ce produit de la prise de courant avant nettoyage. N'utiliser qu'un chiffon humide pour le nettoyage. Ne jamais utiliser de produits de nettoyage liquides ou aérosols, ni de solvants organiques pour nettoyer ce produit.

Accessoires — Pour votre sécurité, et pour éviter d'endommager le produit, n'utiliser que des accessoires recommandés par Olympus.

Eau et humidité — Pour les précautions sur des produits avec une conception imperméable, lire les sections imperméabilisation.

Emplacement — Pour éviter d'endommager l'appareil, monter le produit solidement sur un trépied ou un sabot stable.

Alimentation — Ne raccorder ce produit qu'à la source d'alimentation décrite sur l'étiquette du produit.

Foudre — Si un orage éclate pendant l'utilisation d'un adaptateur secteur, le débrancher immédiatement de la prise de courant.

Entrée d'objets — Pour éviter des blessures, ne jamais introduire d'objet métallique dans le produit.

Chaleur — Ne jamais utiliser ni ranger ce produit près d'une source de chaleur telle qu'un radiateur, un accumulateur de chaleur, ou tout type d'appareil qui génère de la chaleur, comprenant les amplificateurs.

Maniement de l'appareil



AVERTISSEMENT

- **Ne pas utiliser l'appareil à proximité de gaz inflammables ou explosifs.**
- **Ne pas utiliser le flash de très près sur des personnes (bébés, jeunes enfants, etc.).**
 - Vous devez être au moins à 1 m des visages de vos sujets. Déclencher le flash trop près des yeux du sujet pourrait causer une perte momentanée de la vision.
- **Ne pas laisser l'appareil à la portée des enfants.**
 - Toujours utiliser et ranger l'appareil hors de la portée des jeunes enfants et des bébés pour empêcher les situations dangereuses suivantes qui pourraient causer des blessures graves :
 - S'enrouler dans la courroie de l'appareil, causant la strangulation.
 - Avaler accidentellement la batterie, des cartes ou d'autres petites pièces.
 - Déclencher accidentellement le flash dans leurs yeux ou ceux d'un autre enfant.
 - Se blesser accidentellement par des parties en mouvement de l'appareil.
- **Ne pas regarder le soleil ni de la lumière puissante avec l'appareil.**
- **Ne pas utiliser ni ranger l'appareil dans des endroits poussiéreux ou humides.**
- **Ne pas couvrir le flash avec une main pendant le déclenchement.**

Fr



ATTENTION

- **Arrêter immédiatement d'utiliser l'appareil si vous remarquez une odeur, un bruit anormal ou de la fumée provenant de l'appareil.**
 - Ne jamais retirer les batteries les mains nues, ce qui pourrait vous brûler les mains.
- **Ne jamais manipuler l'appareil avec des mains mouillées.**
- **Ne pas laisser l'appareil dans des endroits où il pourrait être soumis à des températures très élevées.**
 - Ceci pourrait causer une détérioration de certaines pièces et, dans certaines circonstances, l'appareil pourrait prendre feu. Ne pas utiliser le chargeur ni un adaptateur secteur s'il est couvert (par exemple par une couverture). Ce qui pourrait causer une surchauffe, débouchant sur un incendie.
- **Manipuler l'appareil soigneusement afin d'éviter une brûlure à basse température.**
 - Lorsque l'appareil contient des parties métalliques, une surchauffe peut déboucher sur une brûlure à basse température. Faire attention aux points suivants :
 - Utilisé pendant une longue durée, l'appareil devient chaud. Si vous tenez l'appareil dans ces conditions, une brûlure à basse température risque de se produire.
 - Dans des endroits sujets à des températures très froides, la température du corps de l'appareil peut être plus basse que la température ambiante. Si possible, mettre des gants en tenant l'appareil à des températures basses.
- **Faire attention avec la courroie.**
 - Faire attention avec la courroie en portant l'appareil. Elle peut facilement s'accrocher à des objets sur le passage et causer des dommages sérieux.

Précautions pour la manipulation de la batterie

Veillez suivre ces consignes importantes pour éviter le coulage du liquide de la batterie, une génération de chaleur, des brûlures, une explosion, ou de causer des décharges électriques ou brûlures.

DANGER

- L'appareil photo utilise une batterie lithium ion spécifiée par Olympus. Chargez l'appareil avec le chargeur spécifié. N'utilisez aucun autre chargeur.
- Ne jamais chauffer ni mettre au feu la batterie.
- Prendre des précautions en transportant ou rangeant la batterie pour éviter qu'elle vienne en contact avec des objets métalliques comme des bijoux, des épingles à cheveux, des agrafes, etc.
- Ne jamais ranger la batterie dans un lieu où elle serait exposée en plein soleil, ou sujette à des températures élevées dans un véhicule chaud, près d'une source de chaleur, etc.
- Pour éviter de causer des coulages de liquide de la batterie ou d'endommager ses bornes, respecter scrupuleusement toutes les instructions concernant l'usage de la batterie. Ne jamais tenter de démonter la batterie ni la modifier, en soudant, etc.
- Si du liquide de la batterie entrait dans vos yeux, les laver immédiatement avec de l'eau claire et froide du robinet et consulter immédiatement un médecin.
- Toujours ranger la batterie hors de la portée des jeunes enfants. Si un enfant avale accidentellement une batterie, consulter immédiatement un médecin.

AVERTISSEMENT

- Maintenir à tout moment la batterie au sec.
- Pour éviter un coulage du liquide de la batterie, une génération de chaleur ou de causer un incendie ou une explosion, n'utiliser que la batterie recommandée pour l'usage avec ce produit.
- Introduire soigneusement la batterie comme décrit dans les instructions de fonctionnement.
- Si les batteries rechargeables n'ont pas été rechargées au bout de la durée spécifiée, arrêter de les charger et ne pas les utiliser.
- Ne pas utiliser une batterie si elle est endommagée ou cassée.
- Si la batterie coule, devient décolorée ou déformée, ou devient anormale sous d'autres aspects pendant le fonctionnement, arrêter d'utiliser l'appareil.
- Si du liquide de la batterie coule sur vos vêtements ou sur votre peau, retirer le vêtement et laver immédiatement la zone affectée avec de l'eau claire et froide du robinet. Si le liquide vous brûle la peau, consulter immédiatement un médecin.
- Ne jamais soumettre la batterie à des chocs violents ni à des vibrations continues.

ATTENTION

- Avant sa mise en place, toujours contrôler soigneusement la batterie pour des coulages, décoloration, gauchissement ou toutes autres anomalies.
- La batterie peut devenir chaude pendant une utilisation prolongée. Pour éviter des brûlures mineures, ne pas la retirer immédiatement après avoir utilisé l'appareil.
- Toujours retirer la batterie de l'appareil avant de le ranger pour une longue durée.

Pour les utilisateurs d'Amérique du Nord et du Sud

Pour les utilisateurs aux États-Unis

Déclaration de conformité

Modèle numéro : Stylus 730/μ 730

Marque : OLYMPUS

Organisme responsable : OLYMPUS IMAGING AMERICA INC.

Adresse : 3500 Corporate Parkway, P.O. Box 610, Center Valley,
PA 18034-0610, U.S.A.

Numéro de téléphone : 484-896-5000

Testé pour être en conformité avec la réglementation FCC
POUR L'UTILISATION A LA MAISON OU AU BUREAU

Cet appareil est conforme aux normes de la Section 15 des directives FCC. Son utilisation est soumise aux deux conditions suivantes :

- (1) Cet appareil ne doit pas causer de brouillage radioélectrique.
- (2) Cet appareil doit pouvoir résister à toutes les interférences, y compris celles susceptibles d'entraver son bon fonctionnement.

Pour les utilisateurs au Canada

Cet appareil numérique de la catégorie B est conforme à la législation canadienne sur les appareils générateurs de parasites.

Fr

Marques déposées

- IBM est une marque déposée de la société International Business Machines Corporation.
- Microsoft et Windows sont des marques déposées de la société Microsoft Corporation.
- Macintosh est une marque de Apple Computer Inc.
- xD-Picture Card™ est une marque déposée.
- Tous les autres noms de sociétés et appellations de produits sont des marques, déposées ou non, des propriétaires respectifs.
- Les normes pour les systèmes de fichiers d'appareil photo indiquées dans ce manuel sont les normes "Design Rule for Camera File System/DCF" stipulées par l'association JEITA (Japan Electronics and Information Technology Industries Association).

Memo

Fr

Contenido de la caja	55
Prepare la batería	56
Ajuste la fecha y la hora	58
Seleccione un idioma	60
Tome una fotografía	61
Revise sus fotografías	62
Utilización básica	63
Botones del modo de fotografía	63
Modos de escena	64
Modo macro	64
Disparador automático	65
Modos de flash	65
Función de ahorro de energía	65
Menús y ajustes	66
Menú superior	66
Borrar todas las fotografías	66
Conexión de la cámara	67
Reproducción en un televisor	67
Impresión directa (PictBridge)	68
Transferencia de imágenes	69
Software OLYMPUS Master	71
Especificaciones	72
Precauciones de seguridad	74

- Antes de utilizar la cámara, lea con atención este manual para asegurarse de su uso correcto.
- Antes de tomar fotografías importantes, le recomendamos que realice varias tomas de prueba para familiarizarse con el uso de su cámara.
- Le rogamos observe todas las precauciones de seguridad que figuran al final de este manual.
- Las ilustraciones de las pantallas y de la cámara que aparecen en este manual fueron hechas durante el proceso de desarrollo y pueden diferir del producto real.
- Esta cámara le permite usar un “Modo normal” y un “Modo simple”. Las instrucciones de este manual corresponden al “Modo normal”, que es el ajuste predeterminado.
Para saber cómo se alterna entre el “Modo normal” y el “Modo simple” y cómo se maneja la cámara en el “Modo simple”, consulte el “Manual avanzado”.

Contenido de la caja

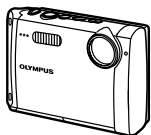

Cámara digital



Correa



LI-42B
Batería de iones de litio

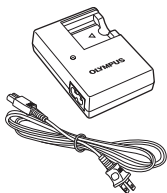

Cargador de batería
LI-40C



Cable USB



Cable AV



CD-ROM de software
OLYMPUS Master

Componentes no mostrados: Manual Avanzado (CD-ROM), Manual Básico (este manual) y tarjeta de garantía. Los contenidos pueden variar dependiendo del lugar de compra.

Es

Fije la correa

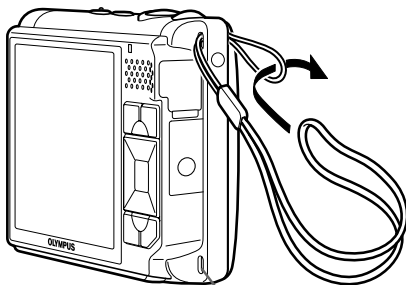

También se puede introducir la correa por el enganche de la parte inferior.

- Tire de la correa para que quede apretada y no se suelte.

Prepare la batería

a. Cargue la batería

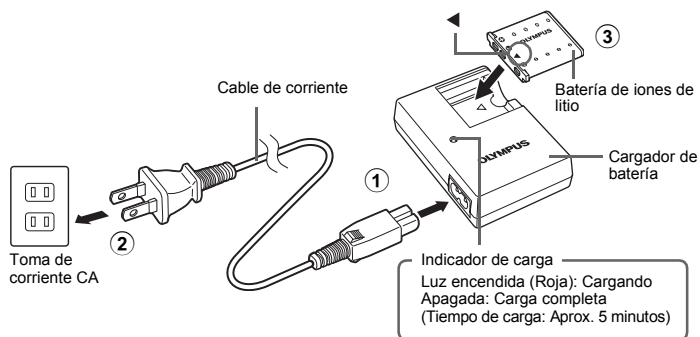

- La batería viene cargada parcialmente.

Es

b. Inserte la batería en la cámara

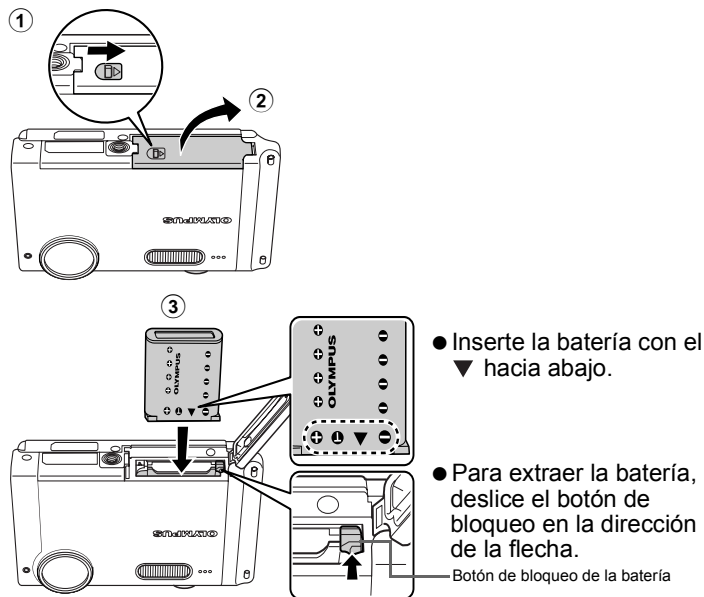

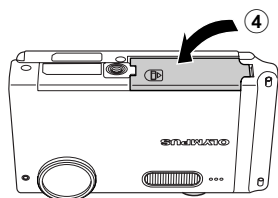

- Si desea insertar una tarjeta xD-Picture Card™ opcional, consulte el manual avanzado.

Encienda la cámara

a. Presione el botón POWER

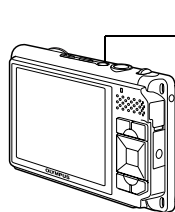

- Si aún no se han ajustado la fecha y la hora, aparecerá esta pantalla.

- Para apagar la cámara, vuelva a presionar el botón **POWER**.

Consejo

En el manual de instrucciones suministrado se indica la dirección de las teclas de control ($\triangle \nabla \langle \rangle$) con $\triangle \nabla \langle \rangle$.

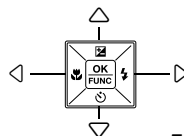

Ajuste la fecha y la hora

Acerca de la pantalla de ajuste de fecha y hora

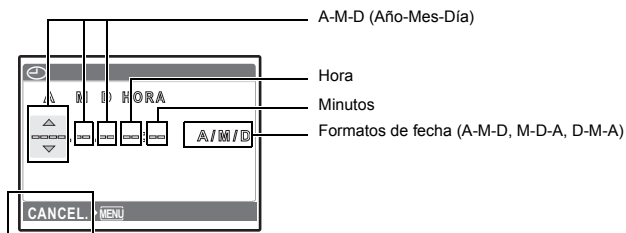

Para salir de un ajuste.

a. Presione el botón y el botón para seleccionar [A].

- Los dos primeros dígitos del año son fijos.

Es

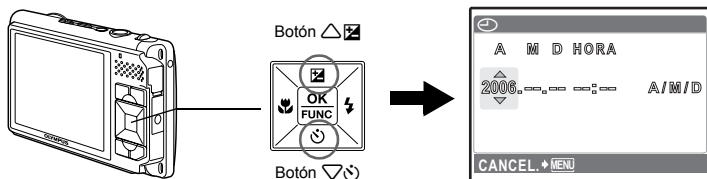

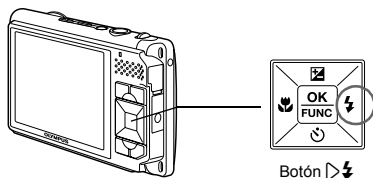

b. Presione el botón .





c. Presione el botón y el botón para seleccionar [M].



d. Presione el botón .

- e. Presione el botón  y el botón  para seleccionar [D].



- f. Presione el botón .
 g. Presione el botón  y  para seleccionar "hora", "minutos".

• La hora se muestra en el formato de 24 horas.



- h. Presione el botón .
 i. Presione el botón  y el botón  para seleccionar [A/M/D].

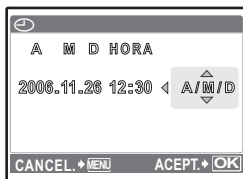

Es

- j. Una vez hechos todos los ajustes, presione el botón .

• Para un ajuste horario preciso, presione el botón  cuando la señal horaria alcance los 00 segundos.



Botón 



Seleccione un idioma

a. Presione el botón MENU para ver el menú superior.

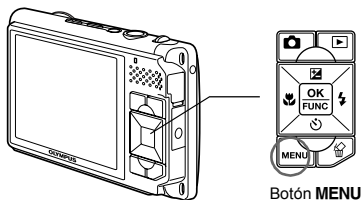

b. Presione el botón  para seleccionar [CONFIGURAC.], y presione el botón .

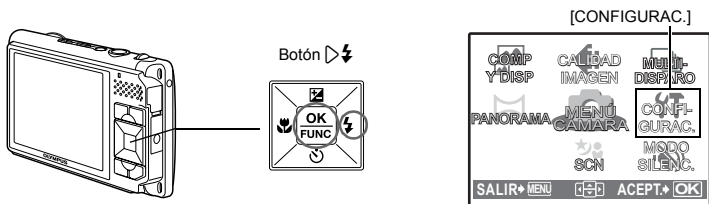

c. Presione el botón  y el botón  para seleccionar , y presione el botón .

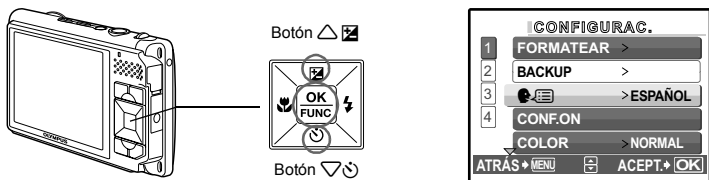

d. Presione el botón  y el botón  para seleccionar un idioma, y presione el botón .

- El idioma seleccionado queda ajustado.
- Puede añadir otros idiomas con el software OLYMPUS Master suministrado; para hacerlo, consulte el Manual Avanzado.



Tome una fotografía

a. Sujete la cámara

Sujeción horizontal

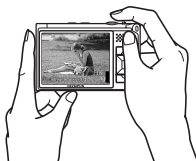
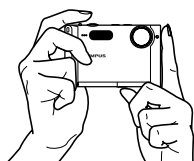

Sujeción vertical

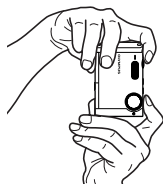

b. Enfoque

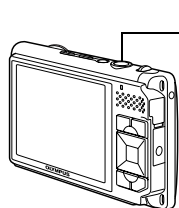

Botón
disparador
(Presione hasta
la mitad)



Sitúe esta marca sobre el
sujeto.

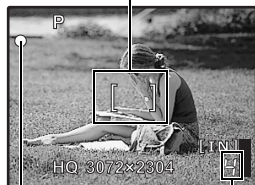

En la pantalla se muestra
el número de fotografías
restantes.

El piloto verde indica que el enfoque y la
exposición están bloqueados.

Es

c. Dispare

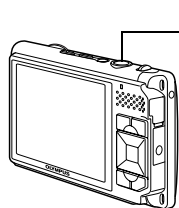

Botón
disparador
(Presione hasta
el final)



El botón  parpadea.

Revise sus fotografías

a. Presione el botón .

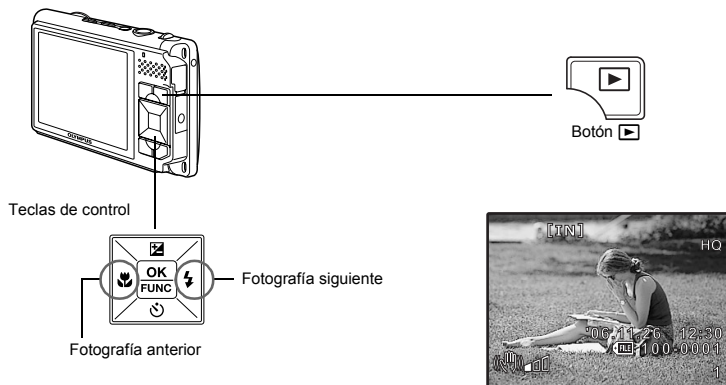



Es

Borre fotografías

a. Tal como se describe en a., arriba, localice la fotografía que desea borrar.

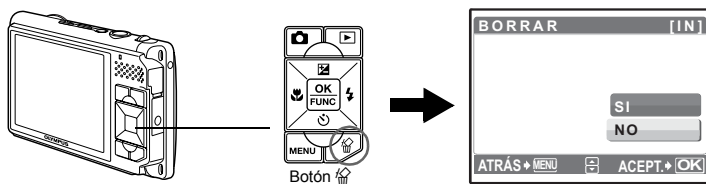
b. Presione el botón .





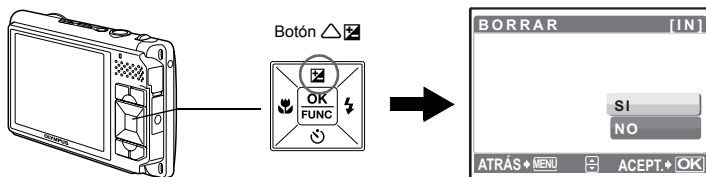





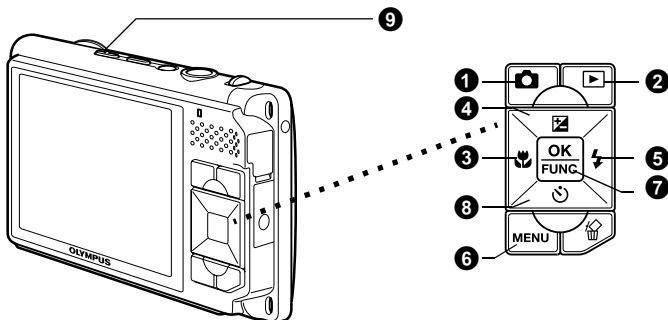

c. Presione el botón  para seleccionar [SI] y el botón  para borrar la imagen.



Botones del modo de fotografía

En el modo de fotografía, puede usar estos botones para acceder rápidamente a las funciones más habituales.



- 1 Botón  (FOT.)**
Presione varias veces , y seleccione un modo de fotografía.
- 2 Botón  (VER)**
Pasa al modo de reproducción, y el botón se enciende.
- 3 Botón  (Modo macro)**
Utilice el modo macro o supermacro cuando tome fotografías de primeros planos, por ejemplo, de una flor.
- 4 Botón  (Compensación de exposición)**
Utilice este ajuste para sobreexponer (+) o subexponer (-) una fotografía.
- 5 Botón  (Modo de flash)**
Seleccione uno de los cuatro modos de flash: automático, reducción de ojos rojos, de relleno o desactivado.
- 6 Botón **MENU** (MENU)**
Presione este botón para abrir el menú superior.
- 7 Botón  (OK/FUNC)**
Muestra el menú de funciones y ajusta las funciones usadas con más frecuencia en el modo de fotografía.
También activa los ajustes de las opciones.
- 8 Botón  (Disparador automático)**
Seleccione el disparador automático para retrasar la toma 12 segundos aproximadamente desde el momento de presionar el botón disparador.
- 9 Botón  /  / **
Presione  /  /  en modo de fotografía para activar o desactivar el estabilizador de imagen.

Modos de escena

Esta función le permite cambiar el modo de escena en función del sujeto.

- 1 Presione varias veces para abrir la pantalla de selección de modo de escena.
- 2 Utilice la para seleccionar [] SCENE MODUS], y presione .



Es

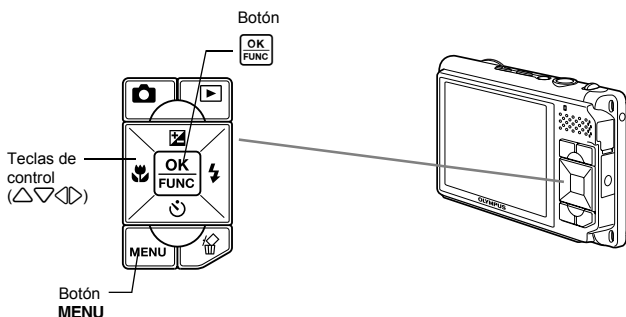

Modos de fotografía de escenas





- RETRATO
- PAISAJE
- PAIS.+RETR.
- ESC.NOCT.
- NOCHE+RETRATO
- DEPORTE
- INTERIORES
- VELAS
- AUTO - RETRATO
- RETR.LUZ DISPONIBLE
- PUESTA SOL
- FUEG.ARTIF.
- MUSEO
- COCINA
- VITRINA
- DOCUMENTOS
- SUBASTA
- FOT. & SELEC.2
- PLAYA Y NIEVE
- FOT. & SELEC.1

Modo macro

- Este modo le permite tomar fotografías a partir de los 20 cm (cuando el zoom está ajustado para el ángulo de alejamiento) o los 30 cm (cuando el zoom está ajustado para el ángulo de acercamiento) del sujeto.
- Utilice este modo para tomar fotografías a una distancia de 7 cm del sujeto. En modo , no se pueden utilizar ni el zoom ni el flash.

- 1 Presione .
- 2 Presione para seleccionar [] o [], y presione .





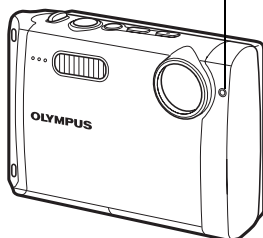

Disparador automático

- 1 Presione .
- 2 Presione   para seleccionar [ ACT.], y presione .
- 3 Presione el botón disparador hasta el final para tomar la fotografía.
 - El LED del disparador automático se ilumina durante unos 10 segundos después de presionar el botón disparador, luego empieza a parpadear. Tras parpadear durante 2 segundos aproximadamente, se toma la fotografía.



LED del disparador automático



Modos de flash

- 1 Presione  .
- 2 Presione   para seleccionar el modo de flash, y presione .
- 3 Presione el botón disparador hasta la mitad.
 - Si el flash está ajustado para dispararse, se ilumina la marca .
- 4 Presione el botón disparador hasta el final para tomar la fotografía.

Es

Icono	Modo de flash	Descripción
Sin indicación	Flash automático	El flash se dispara automáticamente en condiciones de baja iluminación o de contraluz.
	Flash con reducción de ojos rojos	Se emiten predestellos para la reducción del fenómeno de ojos rojos.
	Flash de relleno	El flash se dispara independientemente de la luz disponible.
	Flash desactivado	El flash no se dispara, aun en condiciones de baja iluminación.

Función de ahorro de energía

- Para ahorrar energía de la batería, la cámara entra automáticamente en el modo de reposo y deja de funcionar después de unos 3 minutos de inactividad en modo de fotografía. Presione el botón disparador o el botón de zoom para reactivar la cámara.
- Si la cámara no se utiliza durante 15 minutos después de entrar en el modo de reposo, se retrae automáticamente el objetivo y se apaga. Para volver a utilizarla, enciéndala otra vez.

Menú superior

- 1 Presione **MENU** para abrir el menú superior.

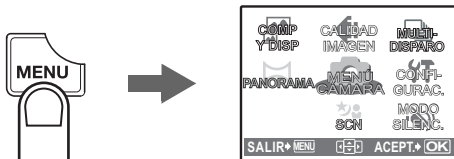

Menú superior en modo de fotografía

- 2 Utilice las teclas de control (Δ ∇ \leftarrow \rightarrow) para seleccionar opciones del menú, y presione **OK FUNC.** para confirmarlas.

■ CALIDAD IMAGEN

Ajuste la calidad de la imagen que va a capturar según la finalidad de la fotografía.

■ MENÚ CÁMARA

Ajuste distintas opciones de fotografía.

■ CONFIGURAC.

Ajuste la fecha y la hora, el idioma, el sonido de funcionamiento, etc.

■ SCN (modo de escena)

Seleccione el modo de escena en función del sujeto y las condiciones fotográficas con el modo **SCN** seleccionado.

■ MODO SILENC.

Anule los sonidos que se producen durante la toma de fotografías y la reproducción, tales como los pitidos de advertencia, el sonido del botón disparador, etc.

■ COMP Y DISP

Toma de fotografías con las imágenes previas en pantalla.

■ PANORAMA

Captura y composición de imágenes panorámicas/Toma de fotografías para la composición de panorámicas.

■ MULTI-DISPARO

Tome fotografías en modo continuo y guarde las imágenes como una sola fotografía.

Borrar todas las fotografías

- 1 Desde el menú superior del modo de reproducción, presione **MENU** para seleccionar [BORRAR] -> [BORRAR TODO], y presione **OK FUNC.**
- 2 Seleccione [SI] y presione **OK FUNC.**
 - Se borran todas las fotografías.



Reproducción en un televisor

Utilice el cable AV suministrado con la cámara para reproducir imágenes grabadas en un televisor. Puede reproducir tanto fotografías como vídeos.

- 1 Compruebe que el televisor y la cámara estén apagados. Conecte el multiconector de la cámara al terminal de entrada de vídeo del televisor usando el cable AV.

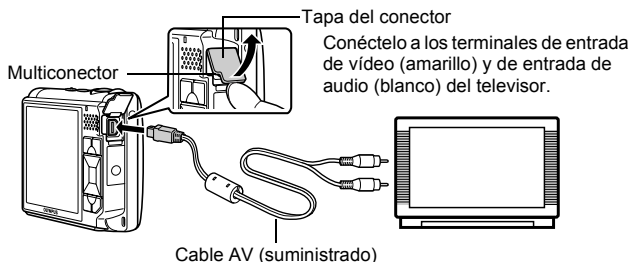

- 2 Encienda el televisor y cambie al modo de entrada de vídeo.
 - Para más información sobre cómo cambiar a entrada de vídeo, consulte el manual de instrucciones del televisor.
- 3 Presione **POWER** para encender la cámara en modo de reproducción.
 - En el televisor aparecerá la última fotografía tomada. Utilice las teclas de control para seleccionar la fotografía que desea visualizar.



Impresión directa (PictBridge)

Usando el cable USB suministrado, puede conectar la cámara a una impresora compatible con PictBridge, como la Olympus P-11, para imprimir fotografías.

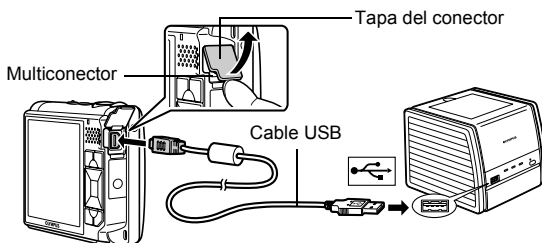
- 1 En el modo de reproducción, localice en el monitor la fotografía que desea imprimir.
- 2 Conecte un extremo del cable USB suministrado al multiconector de la cámara y el otro extremo al conector USB de la impresora.



Es

- 3 Presione  /  / .
 - Se inicia la impresión.
 - Cuando haya terminado, desconecte el cable USB de la cámara con la pantalla de selección de fotografías activa.



a. Instale el software

- 1 Inserte el CD-ROM de OLYMPUS Master.
- 2 **Windows:** Haga clic en el botón "OLYMPUS Master".
Macintosh: Haga doble clic en el icono "Installer".
- 3 Siga las instrucciones en pantalla.



b. Conecte la cámara a un ordenador

- 1 Conecte la cámara y el ordenador usando el cable USB (incluido).
 - El monitor se encenderá automáticamente.

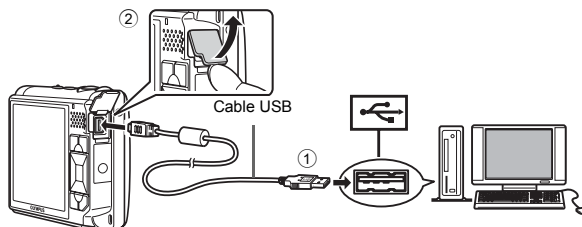

- 2 Seleccione [PC] en el monitor y presione



- Ahora el ordenador reconocerá su cámara como una unidad de almacenamiento extraíble.

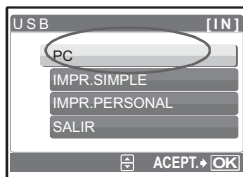

c. Transfiera las imágenes al ordenador

- 1 Ahora, con la cámara conectada, abra el programa OLYMPUS Master.
 - Aparece la ventana [Transferir imágenes].
- 2 Seleccione las imágenes que desea transferir y haga clic en el botón [Transferir imágenes].

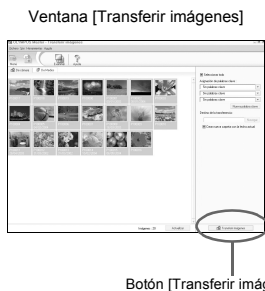

Si no aparece automáticamente la ventana [Transferir imágenes]:

- a. Haga clic en el icono "Transferir imágenes" en el menú principal de OLYMPUS Master.
- b. Haga clic en el icono "De cámara".

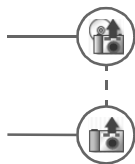

Es

Consejos

- Para obtener información más detallada sobre la configuración y el uso de la cámara, consulte el "Manual Avanzado" de la misma incluido en el CD-ROM.
- Para más información sobre el uso del software OLYMPUS Master, consulte el manual (electrónico) de referencia instalado en la carpeta OLYMPUS Master de su disco duro. Si necesita ayuda adicional, consulte el archivo "Ayuda" del software OLYMPUS Master.

Software OLYMPUS Master: Utilice este software para descargar fotografías de la cámara, ver, organizar, retocar, enviar por correo electrónico e imprimir sus fotografías y vídeos digitales ¡y mucho más! Este CD también contiene el manual de referencia de software completo en formato Adobe Acrobat (PDF).



● Requisitos del sistema

SO	Windows 98SE/Me/2000 Professional/XP o Mac OS X (10.2 o posterior)
CPU	Pentium III 500 MHz/Power PC G3, o superior
RAM	128 MB o más (se recomienda 256 MB o más)
Disco duro	300 MB de espacio libre o más
Conexión	Puerto USB
Monitor	1024 × 768 píxeles de resolución o más con un mínimo de 65.536 colores (Windows), 32.000 colores (Macintosh)

Para obtener la información técnica más reciente, visite el sitio web de Olympus (<http://www.olympus.com/>)

Es

● Actualización (OLYMPUS Master Plus)

Además de las funciones de OLYMPUS Master, la versión OLYMPUS Master Plus incluye funciones como la edición de vídeo, impresión de álbumes, impresión de hojas de contactos, álbum HTML, panorama de pegado libre, escritura en CD/DVD y mucho más, permitiéndole ampliar considerablemente sus posibilidades en fotografía digital.

Puede actualizar su software a la versión OLYMPUS Master Plus a través de Internet.

Es necesario tener instalado OLYMPUS Master en un ordenador con conexión a Internet.



Registro de usuario

Registre su cámara cuando instale OLYMPUS Master para activar su garantía, recibir notificaciones sobre actualizaciones de software y firmware de la cámara, y mucho más.

● Cámara

Tipo de producto	: Cámara digital (para fotografía y reproducción)
Sistema de grabación	
Fotografías	: Grabación digital, JPEG (según la norma Design rule for Camera File system (DCF))
Estándares aplicables	: Exif 2.2, Digital Print Order Format (DPOF), PRINT Image Matching III, PictBridge
Sonido con fotografías	: Formato WAVE
Vídeo	: QuickTime Motion JPEG
Memoria	: Memoria interna xD-Picture Card (16 MB a 1 GB)
Núm. de píxeles efectivos	: 7.110.000 píxeles
Dispositivo de captura de imagen	: CCD de 1/2,33" (filtro de colores primarios), 7.380.000 píxeles (brutos)
Objetivo	: Objetivo Olympus 6,7 a 20,1 mm, f3,5 a 5,0 (equivalente a 38 a 114 mm en una cámara de 35 mm)
Sistema fotométrico	: Medición ESP digital, sistema de medición por puntos
Velocidad de obturación	: 4 a 1/1000 seg.
Alcance de fotografía	: 0,5 m a ∞ (W/T) (normal) 0,2 m a ∞ (W), 0,3 m a ∞ (T) (modo macro) 0,07 m a ∞ (zoom fijo) (modo supermacro)
Monitor	: Pantalla LCD TFT a color de 3,0", 230.000 píxeles
Tiempo de carga del flash	: Aprox. 5 seg. (para descarga completa del flash a temperatura ambiente usando una batería nueva completamente cargada)
Conector exterior	: Jack DC-IN, conector USB, jack A/V OUT (multiconector)
Sistema de calendario automático	: 2000 hasta 2099
Resistencia al agua	
Tipo	: Equivalente a la norma IEC 529 IPX4 (bajo las condiciones de ensayo de OLYMPUS)
Significado	: La cámara no resultará dañada si le salpica agua desde cualquier dirección.
Entorno de funcionamiento	
Temperatura	: 0°C a 40°C (funcionamiento)/ -20°C a 60°C (almacenamiento)
Humedad	: 30% a 90% (funcionamiento)/10% a 90% (almacenamiento)
Fuente de alimentación	: Una batería de iones de litio Olympus (LI-42B/LI-40B) o un adaptador de CA
Dimensiones	: 91,5 mm (ancho) × 61,5 mm (altura) × 21,0 mm (prof.) (sin incluir los salientes)
Peso	: 130 g sin la batería ni la tarjeta

● **Batería de iones de litio (LI-42B)**

Tipo de producto	: Batería recargable de iones de litio
Voltaje estándar	: CC 3,7 V
Capacidad estándar	: 740 mAh
Duración de la batería	: Aprox. 300 recargas completas (varía según el uso)
Entorno de funcionamiento	
Temperatura	: 0°C a 40°C (durante la carga)/ 0°C a 60°C (funcionamiento)/ -20°C a 35°C (almacenamiento)
Dimensiones	: 31,5 × 39,5 × 6 mm
Peso	: Aprox. 15 g

● **Cargador de batería (LI-40C)**

Alimentación	: CA de 100 a 240 V (50 a 60 Hz) 3,2 VA (100 V) a 5,0 VA (240 V)
Salida	: CC 4,2 V, 200 mA
Tiempo de carga	: Aprox. 300 min.
Entorno de funcionamiento	
Temperatura	: 0°C a 40°C (funcionamiento)/ -20°C a 60°C (almacenamiento)
Dimensiones	: 62 × 23 × 90 mm
Peso	: Aprox. 65 g

El diseño y las especificaciones están sujetos a cambios sin previo aviso.

Es

Resistencia a la intemperie

Esta cámara es resistente a la intemperie, pero no puede ser utilizada bajo el agua. Olympus no se responsabiliza de posibles fallos de funcionamiento de la cámara si penetra agua en el interior de la misma debido a un uso indebido por parte del usuario. La cámara es resistente a la intemperie y no resultará dañada si la salpica agua desde cualquier dirección.

Observe las siguientes medidas de precaución cuando utilice la cámara.

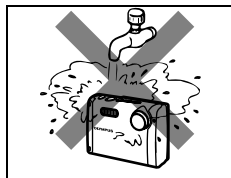

- No limpie la cámara con agua.

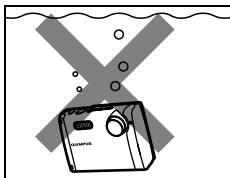

- No sumerja la cámara en agua.



- No tome fotografías bajo el agua.

Es

Puede entrar agua en el interior de la cámara si la tapa del compartimento de la batería/tarjeta o la tapa del conector no está bien cerrada.

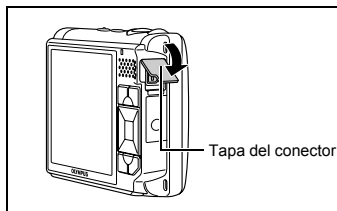
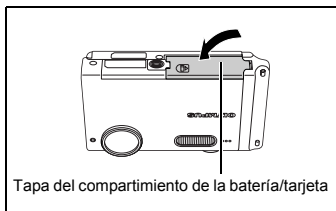

- Si la cámara se moja o la salpica agua, límpiela lo antes posible con un paño seco.
- La batería recargable y otros accesorios de la cámara no son resistentes al agua.



PRECAUCIÓN

RIESGO DE DESCARGAS ELÉCTRICAS NO ABRIR



PRECAUCIÓN: PARA REDUCIR EL RIESGO DE DESCARGAS ELÉCTRICAS, NO RETIRE LA CUBIERTA (O PARTE TRASERA). EN EL INTERIOR NO HAY PIEZAS QUE EL USUARIO PUEDA REPARAR. REMITA LA REPARACIÓN A PERSONAL DE SERVICIO ESPECIALIZADO DE OLYMPUS.



El signo de admiración dentro de un triángulo equilátero tiene como finalidad alertar al usuario de la existencia de importantes instrucciones de operación y mantenimiento en la documentación suministrada con el producto.



PELIGRO

Si el producto es utilizado sin observar la información representada bajo este símbolo, podría causar serias lesiones o muerte.



ADVERTENCIA

Si el producto es utilizado sin observar la información representada bajo este símbolo, podría causar serias lesiones o muerte.



PRECAUCIÓN

Si el producto es utilizado sin observar la información representada bajo este símbolo, podría causar lesiones personales menores, daños al equipo, o pérdida de datos importantes.

¡ADVERTENCIA!

PARA EVITAR EL RIESGO DE INCENDIO O DESCARGAS ELÉCTRICAS, NUNCA DESMONTE NI EXPONGA ESTE PRODUCTO AL AGUA NI LO UTILICE EN UN ENTORNO MUY HÚMEDO.

Es

Precauciones Generales

Lea todas las instrucciones — Antes de utilizar este producto, lea todas las instrucciones operativas. Guarde todos los manuales y la documentación para futuras consultas.

Limpieza — Siempre desenchufe el producto de la toma de corriente antes de limpiarlo. Para la limpieza use sólo un paño húmedo. Nunca use limpiadores líquidos o aerosoles, ni solventes orgánicos de ningún tipo para limpiar este producto.

Accesorios — Para su seguridad y evitar daños al producto, utilice únicamente los accesorios recomendados por Olympus.

Agua y humedad — En las precauciones de los productos diseñados a prueba de la intemperie, consulte las secciones de resistencia a la intemperie en sus respectivos manuales.

Ubicación — Para evitarle daños al producto, monte el producto sobre un trípode, caballete o soporte estable.

Fuentes de alimentación — Conecte este producto únicamente con la fuente de alimentación descrita en la etiqueta del producto.

Rayos — Si se produce una tormenta eléctrica mientras está utilizando el adaptador de CA, retírelo de la toma de corriente inmediatamente.

Objetos extraños — Para evitar daños personales, nunca inserte objetos de metal en el producto.

Calentadores — Nunca utilice ni guarde este producto cerca de fuentes de calor, tales como radiadores, rejillas de calefacción, estufas o cualquier tipo de equipo o aparato generador de calor, incluyendo amplificadores estéreo.

Manejo de la cámara



ADVERTENCIA

- **No utilice la cámara cerca de gases inflamables o explosivos.**
- **No utilice el flash a corta distancia de las personas (especialmente niños menores y mayores, etc.).**
 - Cuando dispare el flash, deberá mantener, por lo menos, una distancia de 1 m de la cara de los sujetos. El disparo demasiado cercano de los ojos del sujeto podrá causarle la pérdida de visión momentánea.
- **Mantenga a los niños menores y mayores alejados de la cámara.**
 - Utilice y guarde siempre la cámara fuera del alcance de los niños menores y mayores, para prevenir las siguientes situaciones de peligro que podrían causarles serias lesiones:
 - Enredarse con la correa de la cámara, ocasionando asfixia.
 - Ingerir accidentalmente una batería, tarjetas, u otras piezas pequeñas.
 - Disparar el flash accidentalmente hacia sus propios ojos o hacia los ojos de otro niño.
 - Lesionarse accidentalmente con las piezas móviles de la cámara.
- **No mire al sol ni a luces fuertes a través de la cámara.**
- **No utilice ni guarde la cámara en lugares polvorientos o húmedos.**
- **No cubra el flash con la mano mientras efectúa el disparo.**

Es



PRECAUCIÓN

- **Interrumpa inmediatamente el uso de la cámara si percibe algún olor, ruido o humo extraño alrededor de la misma.**
 - Nunca retire las baterías con las manos descubiertas, ya que podría causar un incendio o quemarle las manos.
- **Nunca sujete ni utilice la cámara con las manos mojadas.**
- **No deje la cámara en lugares donde pueda estar sujeta a temperaturas extremadamente altas.**
 - Si lo hace puede provocar el deterioro de las piezas y, en algunas circunstancias, provocar que se prenda fuego. No utilice el cargador o el adaptador CA si está cubierto (por ejemplo con una frazada). Esto podría causar recalentamiento, resultando en incendio.
- **Manipule la cámara con cuidado para evitar una quemadura de leve.**
 - Ya que la cámara contiene partes metálicas, el recalentamiento puede resultar en una quemadura de baja temperatura. Preste atención a lo siguiente:
 - Cuando utilice la cámara durante un largo período, ésta se recalentará. Si mantiene la cámara en este estado, podría causar una quemadura de baja temperatura.
 - En lugares sujetos a temperaturas extremadamente bajas, la temperatura de la carcasa de la cámara puede ser más baja que la temperatura ambiente. Si es posible, póngase guantes cuando manipule la cámara en temperaturas bajas.
- **Tenga cuidado con la correa.**
 - Tenga cuidado con la correa cuando transporte la cámara. Podría engancharse en objetos sueltos y provocar daños graves.

Precauciones acerca del uso de la batería

Siga estas importantes indicaciones para evitar que se produzcan fugas, recalentamientos, incendios o explosión de la batería, o que cause descargas eléctricas o quemaduras.

PELIGRO

- La cámara utiliza una batería de iones de litio especificada por Olympus. Cargue la batería con el cargador especificado. No utilice otros cargadores.
- Nunca caliente ni incinere las baterías.
- Tome precauciones al transportar o guardar las baterías a fin de evitar que entren en contacto con objetos metálicos, tales como alfileres, horquillas, cierres, etc.
- Nunca guarde las baterías en lugares donde queden expuestas a la luz solar directa o sujetas a altas temperaturas en el interior de un vehículo con calefacción, cerca de fuentes de calor, etc.
- Para evitar que ocurran fugas de líquido de las baterías o daños de sus terminales, siga cuidadosamente todas las instrucciones respectivas al uso de las baterías. Nunca intente desarmar una batería ni modificarla de ninguna manera, por soldadura, etc.
- Si el fluido de la batería penetrara en sus ojos, lávelos de inmediato con agua corriente fresca y limpia, y solicite atención médica inmediatamente.
- Siempre guarde las baterías fuera del alcance de los niños menores. Si un niño ingiere una batería accidentalmente, solicite atención médica inmediatamente.

ADVERTENCIA

- Conserve la batería siempre seca.
- Para evitar que ocurran fugas de líquido, recalentamiento de la batería, o que cause incendio o explosión, utilice únicamente la batería recomendada para el uso con este producto.
- Inserte la batería cuidadosamente, tal como se describe en el manual de instrucciones.
- Si las baterías recargables no han sido recargadas dentro del tiempo especificado, interrumpa la carga y no las utilice.
- No utilice una batería si está rajada o quebrada.
- Si se producen fugas de líquido, decoloración o deformación de la batería, o cualquier otra anomalía durante la operación, interrumpa el uso de la cámara y consulte a su distribuidor o a un centro de servicio autorizado Olympus. El uso continuo de la cámara puede resultar en incendio o choques eléctricos.
- Si se producen fugas de líquido, decoloración o deformación de la batería, o cualquier otra anomalía durante la operación, interrumpa el uso de la cámara.
- Nunca exponga la batería a fuertes impactos ni a vibraciones continuas.

PRECAUCIÓN

- Antes de colocarla, siempre inspeccione la batería atentamente para verificar si no ocurre fugas de líquido, decoloración, deformación o cualquier otra anomalía.
- La batería puede recalentarse durante el uso prolongado. Para evitar quemaduras menores, no la retire inmediatamente después de utilizar la cámara.
- Siempre retire la batería de la cámara antes de guardar la cámara por un largo tiempo.

Es

Para los clientes de Norte y Sudamérica

Para los clientes de Estados Unidos

Declaración de conformidad

Número de modelo : Stylus 730/ μ 730

Nombre comercial : OLYMPUS

Entidad responsable : **OLYMPUS IMAGING AMERICA INC.**

Dirección : 3500 Corporate Parkway, P.O. Box 610, Center Valley,
PA 18034-0610, U.S.A.

Número de teléfono : 484-896-5000

Se ha probado su cumplimiento con las normas FCC

PARA USO DOMÉSTICO O COMERCIAL

Este dispositivo cumple con el Apartado 15 de las normas FCC. La operación se encuentra sujeta a las dos condiciones siguientes:

- (1) Este dispositivo podría no causar interferencia perjudicial.
- (2) Este dispositivo debe aceptar cualquier interferencia que se reciba, incluyendo aquellas interferencias que pueden provocar un funcionamiento no deseado.

Para los clientes de Canadá

Este aparato digital de Clase B cumple con todos los requerimientos de las reglamentaciones canadienses sobre equipos generadores de interferencia.

Es

Marcas comerciales

- IBM es una marca registrada de International Business Machines Corporation.
- Microsoft y Windows son marcas registradas de Microsoft Corporation.
- Macintosh es una marca comercial de Apple Computer Inc.
- xD-Picture Card™ es una marca comercial.
- Todos los demás nombres de compañías y productos son marcas registradas y/o marcas comerciales de sus respectivos propietarios.
- Las normas para sistemas de archivos de cámara referidas en este manual son las "Normas de Diseño para Sistema de Archivos de Cámara/DCF" estipuladas por la Asociación de Industrias Electrónicas y de Tecnología de Información de Japón (JEITA).

Memo

Memo

Memo

Memo

Memo

OLYMPUS®

<http://www.olympusamerica.com/>

OLYMPUS IMAGING AMERICA INC.

3500 Corporate Parkway, P.O. Box 610, Center Valley, PA 18034-0610, U.S.A. Tel. 484-896-5000

Technical Support (USA)

24/7 online automated help: <http://www.olympusamerica.com/support>

Phone customer support: Tel. 1-888-553-4448 (Toll-free)

Our phone customer support is available from 8 am to 10 pm (Monday to Friday) ET

E-Mail: distec@olympus.com

Olympus software updates can be obtained at: <http://www.olympusamerica.com/digital>

To find the nearest Authorized Distributor, please visit: <http://www.olympusamerica.com/digital>,

and click on the Worldwide Warranty icon at the bottom of the page.

Authorized Distributors

U.S.A.:

Los Angeles **Olympus Imaging America Inc.**
10805 Holder Street Suite 170
Cypress, CA 90630-5145
Tel: (888) 553-4448

New York **Olympus Imaging America Inc.**
400 Rabro Drive
Hauppauge, NY 11788-4258
Tel: (888) 553-4448

Canada:

Calgary **Alta Camera Service**
107-10 Ave. SW, Calgary, Alberta T2R 1K8
Tel: (403) 234-0400

Mississauga **Nortown Photo Service**
3045 Southcreek Road Unit 33
Mississauga, Ontario L4X 2X6
Tel: 1-877-677-3686 Fax: (905) 624-6167
E-mail: service@nortownphoto.com

Montreal **AMT Service Inc.**
5215 de la Savane
Montreal, Quebec H4P 1V4
Tel: (514) 738-7044 Fax: (514) 738-4229

Vancouver **Vancam Service Ltd.**
1666 West 8th Ave., Vancouver,
B.C. V6J 1V4 Tel: (604) 736-4113

Winnipeg **Computech Camera Repairs Ltd.**
119 Sherbrook Street
Winnipeg, Manitoba R3C 2B5
Tel: (204) 786-2693

Mexico:

Olympus Imaging de Mexico S.A. de C.V.
WTC Mexico,
Montecito No.38 - Lobby - Office 3
Col. Napoles, Mexico D.F. 03810
Tel. (5255) 54881280
E-mail: pedro.jimenez@olympus.com

Argentina:

Jesus Labrador S.A.
Paraguay 755 PB, C1057 AAI Buenos Aires
Tel: (011) 4313-3174 Fax: (011) 4312-5239
E-Mail: jesuslabrador@speedy.com.ar
Jesus Labrador S.A.
Sucursal Mitre, Bartolome Mitre 860
C1036AAP Buenos Aires Tel: (011) 4331-1227
E-mail: jesuslabrador@speedy.com.ar

Brazil:

Rio de Janeiro Assistec
Rua Uruguiana, 94-Sobreloja
Centro-Rio de Janeiro CEP 20050-091
Tel: (021) 2242-3236 Fax: (021) 2242-3236
E-Mail: rio@assistecs.com.br

Sao Paulo Assistec
Rua Avanhandava 126, 3 Andar
Consolação, São Paulo
Tel: (011) 3123-3100 Fax: (011) 3214-0706
E-mail: ASSISTECSS@UOL.COM.BR
Assistec
Filial Shopping Eldorado
Av. Rebouças 3970, 1 Subsolo, Loja 1035
Pinheiros, Sao Paulo
Tel: (011) 3815-3054 Fax: (011) 3814-4398
E-mail: ASSISTECSS@UOL.COM.BR

Chile:

Reifschneider Foto S.A. C.I.
Camino Conquistador del monte 5024
Huechuraba, Santiago Tel: 56-02-443-1500
E-mail: ceciliacalvo@reifschneider.cl

Colombia:

CV Tronica LTDA
Calle 68 No 12-57, Bogota
Tel: (0571)235-7260/348-1573
Fax: (0571) 348-1574
E-mail: servicio@cvtronica.com

Panama:

FOTOSER
Edif. El Paical, Oficina No3, P.A.
Urb. Herbruger, Transistmica
(Detras del S/M Riba Smith),
Tel/Fax: (507) 261-0436
E-mail: rearanda@rocketmail.com

Uruguay:

Fotocamara S.R.L.
Cuareim 1439 Montevideo
Tel: (02) 900-2004 Fax: (02) 900-8430
E-mail: FOTOCAM@ADINET.COM.UY

Venezuela:

Micron C.A.
4ta. transversal Urb. Horizonte,
Edificio América, Mezanine, Caracas 1070-A
Tel: (0212) 238-3526 Fax: (0212) 239-8598
E-mail: guillermolandaeta@micron.com.ve

©2006 OLYMPUS IMAGING CORP.

Printed in Japan

1A66P1P3261--

VH748901