



DVD-VCR SV-DVD3E

Manual del usuario



www.samsungvcr.com/www.samsung.es



◆ INTRODUCCION	
■ Instrucciones de seguridad.....	5
■ Tipo y características del disco	6
◆ DIAGRAMAS	
■ Diagrama frontal del aparato de vídeo	7
■ Diagrama Posterior del aparato de vídeo.....	7
■ Mando a distancia infrarrojo	8
■ Indicadores de la Pantalla	9
■ Accesorios.....	9
◆ CONEXION DE SU VIDEO	
■ Decisión sobre la forma de conectar su aparato de vídeo	10
■ Conexión del aparato de vídeo al televisor con el cable coaxial.....	11
■ Conexión del aparato de vídeo al televisor con el euroconector.....	11
■ Conexión del aparato de Vídeo al Receptor de Satélite o a otro Equipo	12
■ Enchufe y Encendido Automático.....	13
■ Sintonización de su televisor para el aparato de DVD-VCR	14
■ Teclas de control	15
■ Operaciones básicas de sintonización del TV.....	16
■ Copia de DVD a VHS	17
◆ INSTALACION DE SU VIDEO	
■ Instalación de las baterías en el mando a distancia.....	18
■ Introducción de la fecha y la hora.....	18
■ Selección del idioma.....	19
■ Preselección automática de programas	20
■ Preselección manual de programas	21
■ Cómo borrar un programa preseleccionado.....	22
■ Modificación de la tabla de emisoras predefinidas.....	23
■ Selección de Modo de Sonido RF OUT (B/G-D/K).....	24
■ Instalación del canal de salida del aparato de vídeo.....	24
■ Selección de la norma de sistema adecuada.....	25
■ NICAM.....	25
■ Control Inteligente de Imagen	26
■ Apagado Automático	26
■ ShowView EXTEND (PROLONGACIÓN de ShowView).....	27
■ Selección del tipo de videocasete	28
■ Repetición automática de la reproducción	28
■ Mostrar/ocultar la información en la pantalla.....	29
◆ GRABACION DE EMISIONES DE TELEVISION	
■ Selección de la velocidad de grabación	29
■ Protección de videocasete grabados	30
■ Grabación inmediata de un programa	30
■ Grabación de un programa con parada automática.....	31
■ Utilización de la función ShowView	32
■ Modificación de la programación ShowView	33
■ Función de programación rápida.....	34
■ Comprobación de una grabación preseleccionada	35
■ Cancelación de una grabación preseleccionada.....	35

◆ REPRODUCCION	
■ Reproducción de videocasete	36
■ Ajuste de alineación de imagen automáticamente	36
■ Ajuste de la alineación de la imagen manualmente	36
■ Selección de modo de salida de sonido.....	37
■ Reproducción de un videocasete a cámara lenta	37
■ Reproducción de una secuencia cuadro por cuadro.....	38
■ Reproducción de una secuencia a distintas velocidades.....	38
■ Búsqueda de una secuencia determinada	39
■ Contador de cinta	40
■ Conexión de un cable de entrada RCA para sonido/vídeo	41
■ Función de edición y montaje.....	42
■ Grabación desde otro aparato de vídeo o cámara.....	42
■ Grabación de audio en una cinta pregrabada	43
■ SQPB (Super VHS Quasi Playback)	44
◆ FUNCIONES DE DVD	
■ Conexiones.....	45
■ Cómo cambiar el menú de ajuste.....	46
■ Utilizando el idioma del menú del disco	47
■ Cómo instalar el idioma	48
■ Utilizando el idioma de subtítulos	48
■ Cómo ajustar la calificación.....	49
■ Cómo instalar las opciones de audio.....	50
■ Cómo ajustar las opciones de pantalla.....	51
■ Conexiones para el Receptor A/V	52
■ Funciones especiales de Reproducción.....	53
■ Función de representación (DVD).....	54
■ Función de representación (CD/VCD).....	54
■ Repetición de la reproducción	55
■ Para programar en el orden deseado (DVD/VCD/CD).....	56
■ Para aleatorio en el orden deseado (DVD/VCD/CD).....	56
■ Reproducción SCREEN FIT	57
■ Reproducción Digest	58
■ Para utilizar la función VISTA DISCO (Vista Pista VIDEO-CD)	59
■ Para utilizar la función VISTA DISCO (Vista Índice VIDEO-CD).....	59
■ Para seleccionar el audio (Utilizando la tecla AUDIO).....	60
■ Cómo seleccionar el idioma de subtítulos (Utilizando la tecla SUBTITLE) ...	60
■ Cómo seleccionar el ángulo de pantalla deseado.....	61
■ Para utilizar la función MARK (Marcador)	62
■ Para que aparezca una escena marcada.....	62
■ Para borrar un MARCADOR	62
■ Utilizando las funciones ZOOM (DVD/VCD)	63
■ Utilizando las funciones SONIDO 3D	63
■ Reproducción de MP3.....	64
■ Reproducción de MP3 (Discos CD-R MP3)	65

◆ SOLUCION DE PROBLEMAS

■ Características técnicas	66
■ Problemas y Soluciones (VCR)	67
■ Posibles problemas y sus soluciones (DVD)	68

*Este manual está dividido en dos secciones: una que describe el VCR, y la otra, el DVD. Antes de empezar, por favor verifique en que sección usted se encuentra, verificando los símbolos **VCR** o **DVD** o el encabezado del capítulo.*

Este producto incluye tecnología de protección de derechos de autor que esta protegida por las estipulaciones metodológicas de determinadas patentes y otros derechos sobre la propiedad intelectual de EE.UU, propiedad de Macrovision Corporation y otros propietarios legales. El uso de dicha tecnología de protección de derechos de autor debe ser autorizado por Macrovision Corporation y se ha desarrollado con fines exclusivos de visionado doméstico y limitado, a no ser que Macrovision Corporation lo disponga de otro modo. Se prohíbe el desmontaje y la aplicación de la tecnica retroactiva.

Símbolos



Pulse/apriete



Mantenga pulsado



Importante



Nota

① Número de paso

Las siguientes ilustraciones representan las precauciones que deben tomarse al usar el video videocasete.



El símbolo del relámpago en un triángulo es una señal de advertencia que indica voltaje peligroso dentro del producto.

NO ABRA EL APARATO DE VIDEO. Remítase al personal de servicio.

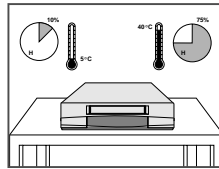

NO exponga el aparato de video a temperaturas extremas (menos de 5°C o más de 40°C) o a condiciones extremas de humedad (menos de 10% o más de 75%)

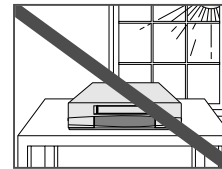

NO exponga directamente el aparato de video a la luz del sol

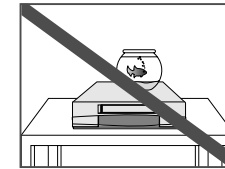

NO exponga el aparato de video a líquidos.

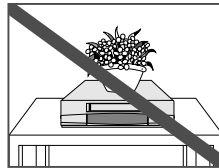

NO coloque ningún objeto sobre el aparato de video o el mando a distancia.

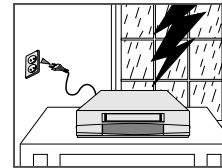

Durante las tormentas y la caída de rayos desconecte el aparato de video de la toma de corriente y de la antena.

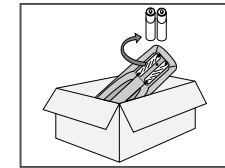



Si no utiliza el mando a distancia durante un período prolongado, retire las baterías y colóquelo en un lugar fresco y seco.

ESTE APARATO NO ESTÁ DESTINADO A SER UTILIZADO EN LOCALES INDUSTRIALES

Tipo y características del disco

Este reproductor DVD puede reproducir los siguientes discos que tienen las marcas correspondientes:

Tipo del disco (Marca)	Type d'enregistrement	Tipos de la grabación	Tiempo máximo de reproducción	Características
 DVD	Audio + Video	12 Cm	Disco de una cara 240 min. Disco de dos caras 480 min.	<ul style="list-style-type: none"> El DVD tiene excelente sonido y video debido al sistema Dolby Digital y MPEG-2. Varias funciones de pantalla y audio puede seleccionarse fácilmente en el menú de ajuste.
		8 Cm	Disco de una cara 80 min. Disco de dos caras 160 min.	
 VIDEO-CD	Audio + Video	12 Cm	74 min.	<ul style="list-style-type: none"> Video con sonido CD, calidad VHS y tecnología de compresión MPEG1
		8 Cm	20 min.	
 AUDIO-CD	Audio	12 Cm	74 min.	<ul style="list-style-type: none"> Un LP se graba como señal analógica con más distorsión. El CD se graba como señal digital con mejor calidad audio, menos distorsión y menos deterioro de la calidad audio en el tiempo.
		8 Cm	20 min.	

* ¡NO use CD-ROM, CD-I y DVD-ROM para este reproductor!
(CDGs no reproducen gráficos sino audio.)

Disc Markings



• Número regional de reproducción

PAL

• Sistema radiodifusión PAL en Inglaterra, Francia, Alemania, etc..



• Dolby Digital

STEREO

• Multiaudio

DIGITAL SOUND

• Dolby Digital



• DTS

Número regional de reproducción

Tanto el reproductor DVD como los discos tienen códigos por región. Estos códigos deben concordarse para que el disco se reproduzca. De lo contrario, no se reproducirá. El número regional para este aparato está indicado en el panel trasero.

Diagrama frontal del aparato de vídeo



Diagrama Posterior del aparato de vídeo



Mando a distancia infrarrojo

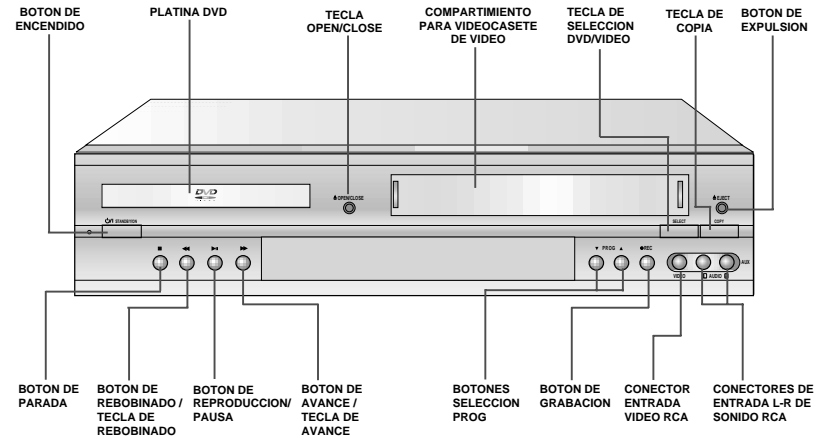
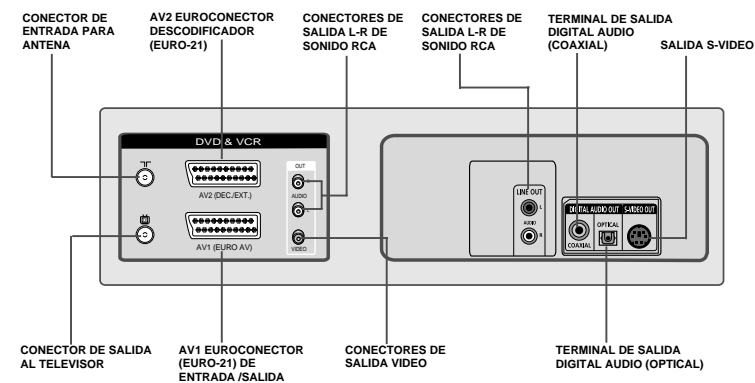
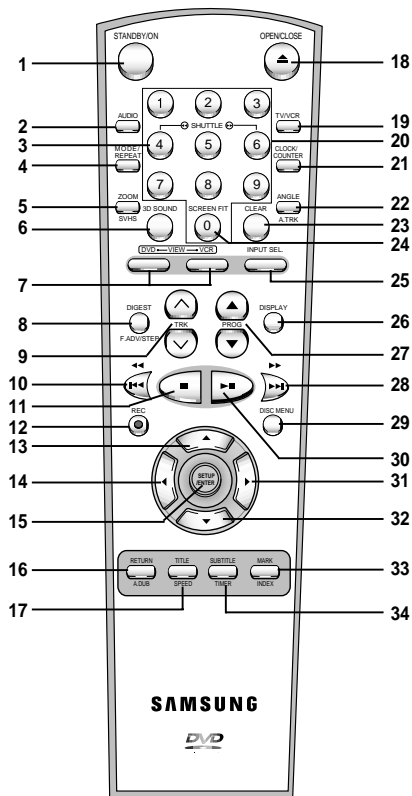

- 1 STANDBY/ON
- 2 AUDIO
- 3 SHUTTLE <</>
- 4 MODE REPEAT
- 5 ZOOM, SVHS
- 6 3D SOUND
- 7 DVD, VCR
- 8 DIGEST
- 9 TRACKING (~/\)
- 10 REWIND, SKIP BACK
- 11 STOP
- 12 RECORD
- 13 UP
- 14 LEFT
- 15 SETUP/ENTER
- 16 RETURN, A.DUB
- 17 TITLE, SPEED
- 18 OPEN/CLOSE
- 19 TV/VCR
- 20 0-9
- 21 CLOCK/COUNTER
- 22 ANGLE, A. TRK
- 23 CLEAR
- 24 SCREEN FIT
- 25 INPUT SEL.
- 26 DISPLAY
- 27 PROG
- 28 FAST-FORWARD
- 29 DISC MENU
- 30 PLAY/STILL
- 31 RIGHT
- 32 DOWN
- 33 MARK, INDEX
- 34 SUBTITLE, TIMER

Indicadores de la Pantalla

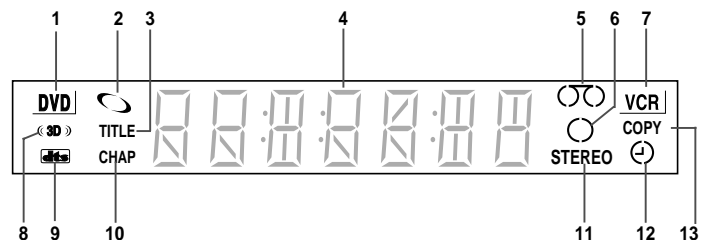

- 1 La platina de DVD se encuentra activa
- 2 Se ha cargado un disco DVD, CD, VCD, SVCD
- 3 El número de al lado del símbolo de la "TITLE" es el numero de título que se esta reproduciendo
- 4 Se muestra el reloj, Contador, tiempo restante o estado de la platina
- 5 Indicador de carga de videocasete
- 6 Indicador de grabación
- 7 La platina de VIDEO se encuentra activa
- 8 El sonido 3D se encuentra activado
- 9 Se ha cargado un DVD con sonido DTS
- 10 El número de al lado del símbolo de la "CHAP" es el numero de título que se esta reproduciendo
- 11 Se esta reproduciendo una cinta en STEREO (Se muestra si la emisión de televisión o video es difundida en STEREO)
- 12 El temporizador de grabación se encuentra programado o en uso. Si parpadea existe un error.
- 13 Se esta copiando de DVD a VHS

Accesorios

Acaba de comprar un videograbador de SAMSUNG. Junto con el video, encontrará los siguientes accesorios en la caja.

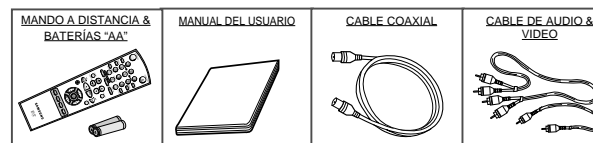









Decisión sobre la forma de conectar su aparato de vídeo

Para conectar los diversos sistemas de sonido o vídeo debe tener en cuenta varios factores:

- ◆ Tipos de conectores de que disponen sus sistemas
- ◆ Sistemas conectados al aparato de vídeo permanentemente (por ejemplo, receptor de satélite) o temporalmente (por ejemplo, cámara).

Su aparato de vídeo está equipado con los siguientes conectores:

Conector	Localización	Tipo	Dirección	Uso recomendado
AV1	Posterior 	SCART	Entrada/Salida ↔	◆ Televisor ◆ Receptor de satélite ◆ Otro aparato de vídeo
AV2	Posterior 	SCART	Entrada/Salida ↔	◆ Descodificador para emisiones codificadas Ejemplo: Premiere/CANAL+. ◆ Receptor de satélite ◆ Otro aparato de vídeo
Entrada de Audio	Posterior 	Audio RCA	Entrada →	◆ Entrada auxiliar de Audio
Entrada de Vídeo	Posterior 	RCA	Entrada →	◆ Entrada de Vídeo
Salida S-VIDEO	Posterior 	S-JACK	Salida →	◆ Salida S-VIDEO (Solo DVD)
Salida Digital Audio	Posterior 	Optical coaxial	Salida →	◆ Salida Digital Audio (Solo DVD)
Salida a TV	Posterior 	75Ω coaxial	Salida →	◆ Televisión
Entrada de antena	Posterior 	Coaxial 75Ω	Entrada →	◆ Antena ◆ Red de TV por cable ◆ Receptor de satélite

➡ Cada vez que conecte un equipo de sonido o vídeo a su aparato de vídeo, asegúrese de que estén apagados todos sus elementos.



Para conocer las instrucciones detalladas de conexión y las precauciones de seguridad correspondientes, consulte la documentación que venía con dichos equipos.

Conexión del aparato de vídeo al televisor con el cable coaxial

Para recibir programas de televisión por la antena o una red de televisión por cable, debe recibir una señal de una de las siguientes fuentes:

- ◆ Una antena exterior
- ◆ Una antena interior
- ◆ Una red de televisión por cable
- ◆ Un receptor de satélite

➡ Asegúrese de que tanto el televisor como el aparato de vídeo estén apagados al conectar los cables.

- 1 Retire del televisor el cable de entrada de la antena o la red de televisión por cable.
- 2 Conecte el cable al conector coaxial de 75 Ohmios con la marca , situado en la parte posterior del aparato de vídeo.
- 3 Enchufe el cable coaxial suministrado en el enchufe  en su aparato de vídeo.
- 4 Enchufe el otro extremo del cable coaxial en el conector que antes utilizaba para la antena en la televisión.
- 5 Para obtener una mejor calidad de imagen y sonido en su televisor, puede conectar también el VCR al televisor mediante el cable SCART con el EURO conector de 21 patillas (véase la sección que se muestra a continuación), si su televisor está equipado con este tipo de conexión.

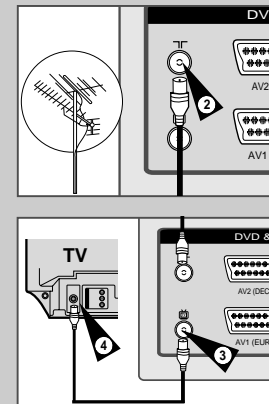

Conexión del aparato de vídeo al televisor con el euroconector

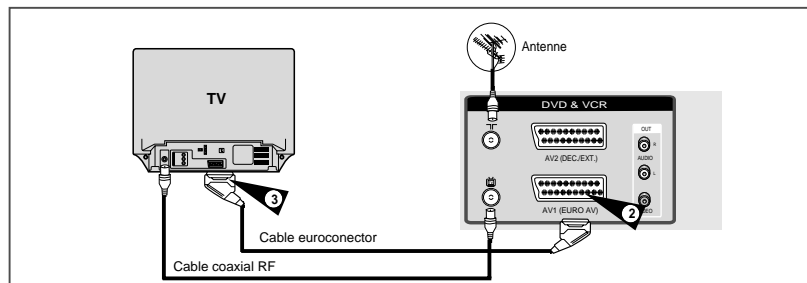

Si el televisor dispone de la entrada adecuada, podrá conectar su aparato de vídeo al televisor utilizando el euroconector. Así:

- ◆ Obtendrá una mejor calidad de sonido e imagen
- ◆ Simplificará el procedimiento de instalación de su aparato de vídeo

➡ Independientemente del tipo de conexión que elija, siempre deberá conectar el cable coaxial suministrado. De lo contrario no verá la imagen en la pantalla cuando apague el aparato de vídeo.

◆ Asegúrese de que tanto el televisor como el aparato de vídeo estén apagados al conectar los cables.

- 1 Conecte el cable coaxial tal y como se indica en la sección anterior.
- 2 Conecte un extremo del cable SCART a la toma AV1 (EURO AV) situada en la parte posterior del VCR.
- 3 Enchufe el otro extremo en el conector del televisor apropiado.

Conexión del aparato de Vídeo al Receptor de Satélite o a otro Equipo

Si el equipo dispone de salidas apropiadas, podrá conectar el aparato de vídeo al receptor de satélite u otro vídeo utilizando el cable euroconector. Las siguientes ilustraciones indican algunos ejemplos de posibilidades de conexión.

1. AV1(EURO AV): Por medio de cable euroconector.

Enchufe el euroconector con el receptor de satélite u otro equipo en el conector AV1 (EURO AV) en la parte posterior del aparato de vídeo.

Después de realizar esta conexión, seleccione la fuente pulsando el botón de INPUT SEL. para las fuentes de entrada de AV1.

2. Por medio del Cable Coaxial RF

Después de realizar esta conexión, debe preseleccionar el programa recibido a través del sintonizador de satélite. El canal de salida RF del receptor de satélite debe ser ajustado desde el canal 36, lo cual es usado por el aparato de vídeo, y reajustado al canal 39.

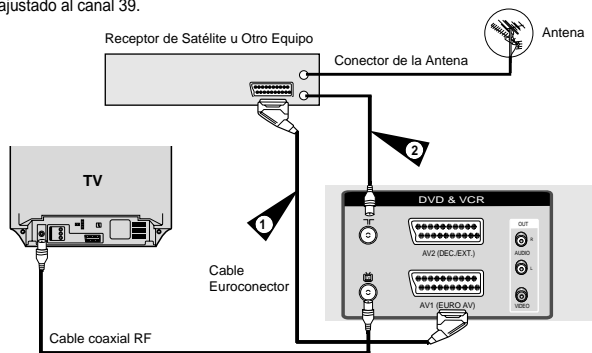

1. AV2 IN: Por medio de cable euroconector.

Enchufe el cable euroconector con receptor de satélite u otro equipo en el conector de AV2 (DEC./EXT.) en la parte posterior del aparato de vídeo.

Después de realizar esta conexión, seleccione la fuente pulsando el botón de INPUT SEL. para fuentes de entrada AV2.

2. Por medio del Cable Coaxial RF

Después de realizar esta conexión, debe preseleccionar el programa recibido a través del sintonizador de satélite. El canal de salida RF del receptor de satélite debe ser ajustado desde el canal 36, lo cual es usado por el aparato de vídeo, y reajustado al canal 39.

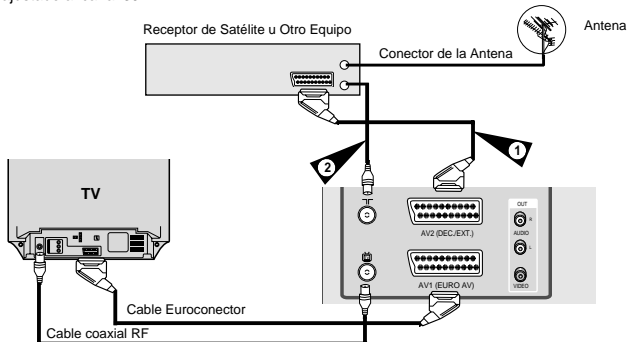

Enchufe y Encendido Automático

Su aparato de vídeo se encenderá automáticamente una vez conectado a la toma de corriente. Los canales de televisión se guardarán en la memoria. Tras este proceso, que puede durar unos minutos, el vídeo estará listo para su utilización.

- 1 Conecte el cable coaxial tal como se indica en la página 11. (Conexión del Aparato de Vídeo al Televisor con el Cable Coaxial)
- 2 Enchufe el aparato de vídeo a la corriente eléctrica.
Resultado: Aparece el menú **FIJAR IDIOMA**.
- 3 Seleccione el idioma deseado pulsando los teclas ▲ 0 ▼.
- 4 Pulse el tecla ENTER para seleccionar esta idioma.
- 5 Pulse el tecla ENTER.
Resultado: Aparece el menú **SELECCION DE PAIS**.
- 6 Presione el ▲ y los teclas de ▼ para seleccionar su país.
El VCR busca las estaciones de acuerdo a la lista de preferencia preseleccionada correspondiente al país que usted ha seleccionado.
- 7 Pulse el tecla ENTER.
 - ◆ El número de programas almacenados automáticamente por el aparato de vídeo dependerá del número de emisiones que haya encontrado (país, condiciones de recepción, etc.).
 - ◆ El proceso terminará después de unos minutos. Luego será visualizada automáticamente la hora y la fecha actual.
- 8 Revisar la fecha y la hora.
Si está
 - ◆ Correcta, pulsar dos veces el tecla MENU para terminar con el menú.
 - ◆ Incorrecta, ver la página 20

➤ La memorización automática se puede realizar pulsando ■ (parada) en la videograbadora continuamente durante 5 segundos o más sin haber insertado una cinta.

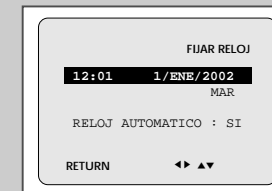
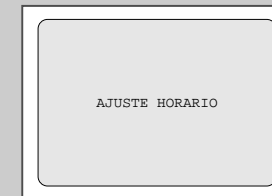
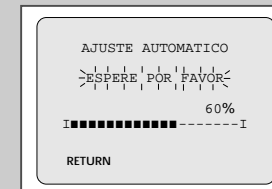
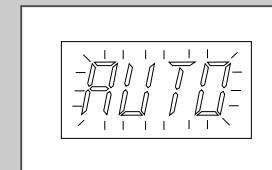
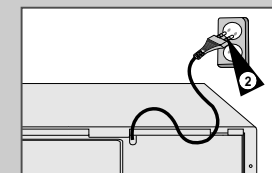
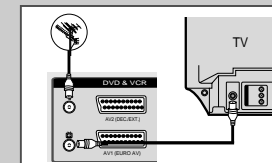

Sintonización de su televisor para el aparato de DVD-VCR

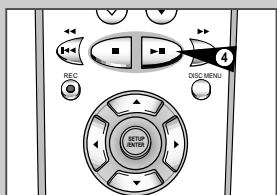
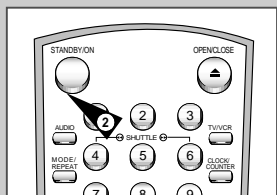

Deberá sintonizar su televisor para el aparato de vídeo solamente si **no** utiliza un cable euroconector

➤ Para ver imágenes procedentes de su aparato de vídeo con el cable antes mencionado, su televisor deberá estar en modo sonido/vídeo (AV).

- 1 Encienda el televisor.
- 2 Encienda el DVD-VCR pulsando STANDBY/ON en la parte delantera del VCR o STANDBY/ON en el mando a distancia.
- 3 Seleccione un número de programa para reservarlo para su uso con el aparato de DVD-VCR.
- 4 Introduzca el videocasete en el aparato de vídeo. Compruebe que el aparato de vídeo comience a reproducir el videocasete; de lo contrario, pulse ►►.
- 5 Inicie un rastreo en su televisor o seleccione el canal 36 UHF.
- 6 Ajuste el televisor hasta que las imágenes y el sonido se vean nítidamente.
- 7 Si no puede encontrar imágenes y sonido, o si hay interferencia alguna desde los canales cercanos, es necesario cambiar la selección del canal de salida del aparato de DVD-VCR. (véase la sección de Solución de Problemas de este manual)

- 8 Una vez que las imágenes y el sonido de prueba se vean con absoluta nitidez, almacene este canal en el número de programa deseado en el televisor.

Resultado: El programa quedará reservado para su uso con el aparato de DVD-VCR.

Teclas de control

El DVD-VCR utiliza una serie de teclas de control para operar con ambas platinas. Las siguientes teclas la ayudarán a utilizar convenientemente cada platina.

- 1 **Tecla STANDBY/ON**
Pulse la tecla STANDBY/ON del mando a distancia o del panel frontal para conectar el DVD-VCR.
- 2 **Tecla DVD**
Pulse la tecla DVD de su mando a distancia cuando quiera activar el control del DVD.
♦ El indicador de DVD se iluminará en el panel frontal para mostrar que se ha seleccionado la platina del DVD.
- 3 **Tecla VCR**
Pulse la tecla VCR de su mando a distancia cuando quiera activar el control del VIDEO.
♦ El indicador de vcr se iluminará en el panel frontal para mostrar que se ha seleccionado la platina del VIDEO.
- 4 **Tecla de conmutación DVD-VCR**
Pulse la tecla SELECT en el panel frontal para cambiar la selección de la platina de DVD o de VIDEO.

➤ Antes de usar la operativa de VIDEO de las páginas 20 a 44, pulse la tecla VCR de su mando a distancia para seleccionar el Modo VIDEO.

Antes de usar la operativa de DVD de las páginas 45 a 65, pulse la tecla INPUT SEL. de su mando a distancia para seleccionar y ver el DVD.

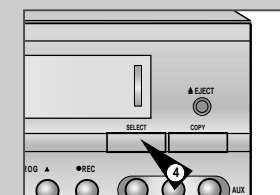
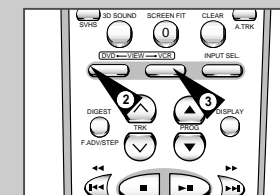
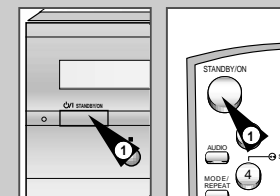

Operaciones básicas de sintonización del TV

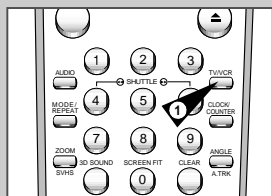

Las siguientes teclas pueden ser utilizadas cuando se está viendo la televisión a través del sintonizador integrado en el DVD-VCR.

- 1 Tecla TV/VCR**
Pulse para cambiar del sintonizador del televisor al integrado en el DVD-VCR y viceversa.
- 2 Tecla PROG Up/Down**
Utilícese para cambiar al canal siguiente o al anterior.
- 3 Teclas 0-9**
Púlselas para seleccionar el canal directamente.
- 4 Display**
Pulselo para mostrar en pantalla el canal que está viendo.
◆ También funciona en los modos de DVD y VIDEO.

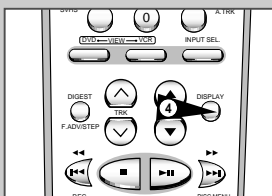
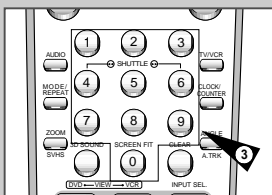
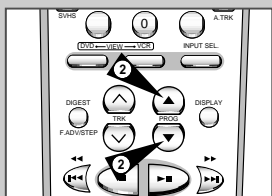

Copia de DVD a VHS

El DVD-VCR le permite copiar el contenido de un DVD en una cinta de VIDEO tan solo pulsando la tecla COPY.



Si el DVD que esta intentando copiar esta protegido anticopia, no podrá copiar ese disco. No está permitida la copia de discos codificados Macrovision®.

- 1 Inserte el disco**
Inserte el disco que desea copiar en la platina del DVD y cierre la bandeja.
- 2 Inserte el videocassette VHS**
Inserte un videocassette VHS en blanco en la platina de video.
- 3 Copia de DVD a videocassette VHS**
Pulse la tecla COPY en el panel frontal del DVD-VCR.
◆ El DVD funcionará en modo reproducción mientras que el VIDEO funcionará en modo grabación.
◆ Si aparece el menu del disco DVD, Ud. tendrá que pulsar la tecla PLAY manualmente para empezar a copiar.
- 4 Parada en el proceso de Grabación**
Cuando el DVD termina la reproducción, pulse la tecla VCR en el mando a distancia y entonces pulse STOP para finalizar la copia.
◆ Ud. debe parar el proceso de copiado manualmente cuando el DVD termine de reproducirse o podría empezar a reproducirse de nuevo y grabar encima del video cassette grabado.

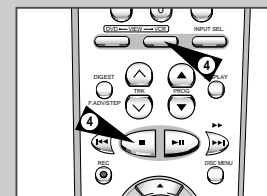
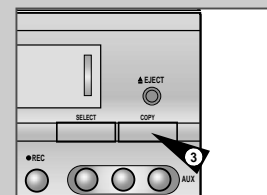
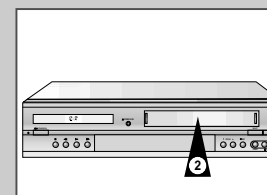
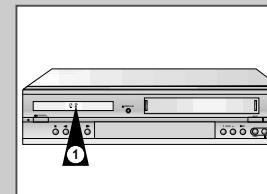

Instalación de las baterías en el mando a distancia

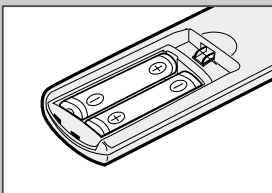
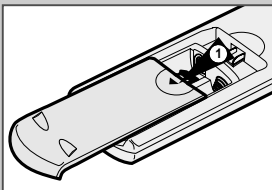

Deberá instalar o sustituir las baterías en el mando a distancia:

- ◆ Al comprar el aparato de video
- ◆ Si observa que el mando de distancia no funciona correctamente

- 1 Presione la lengüeta en la dirección de la flecha para abrir la tapa del depósito de baterías situado en la parte posterior del mando a distancia.
- 2 Introduzca dos baterías AA, R6 o equivalentes siguiendo el diagrama de polaridad:
 - ◆ + en la batería con + en el mando a distancia
 - ◆ - en la batería con - en el mando a distancia
- 3 Vuelva a colocar la tapa alineándola con la base del mando a distancia y presionando para que encaje.

➤ No mezcle diferentes tipos de baterías (como por ejemplo de manganeso y alcalinas).

Introducción de la fecha y la hora

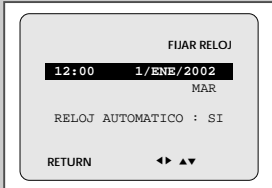
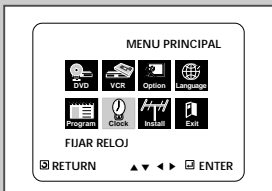

Su aparato de DVD-VCR está provisto de un reloj de 24 horas y de un calendario que se utilizan para:

- ◆ Detener automáticamente la grabación de programas
- ◆ Programar su aparato de DVD-VCR para grabar automáticamente una emisión

Debe introducir la fecha y la hora:

- ◆ Al instalar el videograbador por primera vez
 - ◆ Cuando el aparato no reciba suministro de corriente eléctrica durante más de 6 horas
- La fecha y hora se ajustan automáticamente a partir de la señal de emisión cuando se preseleccionan las estaciones.
- ◆ No se olvide de ajustar la hora al pasar de la hora de verano a la de invierno y viceversa.

- 1 Pulse SETUP en el mando a distancia.
Resultado: Aparece el menú de programación.
- 2 Pulse los botones ▲, ▼ o ◀, ▶ para seleccionar la opción **FIJAR RELOJ**.
- 3 Pulse el botón ENTER para seleccionar esta opción.
Resultado: Aparece el menú **FIJAR RELOJ**.
- 4 Pulse los botones ◀ o ▶ para la hora, minutos, día, mes y año.
Resultado: La opción seleccionada se ilumina.
- 5 Pulse los botones ▲ o ▼ para aumentar o disminuir el valor.
Resultado: Aparece el día de la semana automáticamente.
➤ Manteniendo pulsados los botones ▲ o ▼ pasará con más rapidez los parámetros
- 6 Al terminar esta operación, pulse dos veces RETURN para salir.

Selección del idioma

Puede cambiar el idioma en el que se visualiza la información en la pantalla.

- 1 Pulse SETUP en el mando a distancia.
Resultado: Aparece el menú de programación.
- 2 Pulse los botones ▲, ▼ o ◀, ▶ para seleccionar la opción **FIJAR IDIOMA**.
- 3 Pulse el botón ENTER para seleccionar esta opción.
Resultado: Aparece el menú **FIJAR IDIOMA**.
- 4 Seleccione el idioma deseado pulsando los botones ▲ o ▼.
- 5 Pulse el botón ENTER para seleccionar esta idioma.
- 6 Pulse RETURN para salir del menú.
Resultado: En lo sucesivo, toda la información que aparezca en pantalla figurará en el idioma seleccionado.

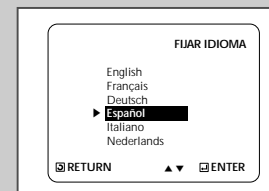
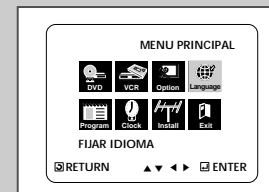
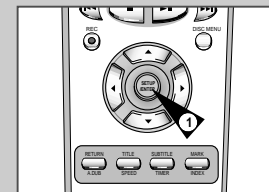

VCR Preselección automática de programas

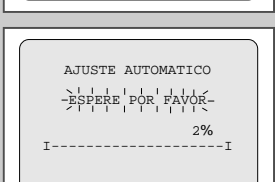
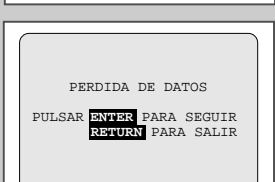
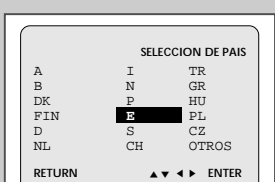
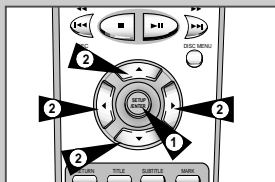

➔ No necesita preseleccionar las emisiones si las ha seleccionado automáticamente. (véase la página 13 Enchufe y Encendido Automático)

Su aparato de vídeo contiene un sintonizador integrado para recibir emisiones de televisión.

Debe preseleccionar las emisiones recibidas a través del sintonizador, ya sea:

- ◆ **Enchufe y Encendido Automático** (véase la página 13)
- ◆ **Automáticamente**
- ◆ **Manualmente** (véase pág. 21)

Puede almacenar hasta 80 programas.

➔ Para que el aparato de vídeo pueda descodificar una estación de televisión codificada, debe ponerse en marcha el descodificador tras el rastreo (pág. 21).

- 1 Pulse SETUP en el mando a distancia.
Resultado: Aparece el menú de programación.
- 2 Pulse los botones ▲, ▼ o ◀, ▶ para seleccionar la opción **INSTALACION**.
- 3 Pulse el botón ENTER para seleccionar esta opción.
Resultado: Aparece el menú **INSTALACION**.
- 4 Pulse los botones ▲ o ▼ hasta que el cursor esté situado frente a la opción **AJUSTE AUTOMATICO**.
Pulse el botón ▶ para seleccionar esta opción.
- 5 Presione el ▲ y los botones de ▼ para seleccionar su país.
➔ El VCR busca las estaciones de acuerdo a la lista de preferencia preseleccionada correspondiente al país que usted ha seleccionado.
- 6 Pulse el botón ENTER.
Resultado: Aparece un mensaje que indica que se borrarán todos los canales preseleccionados en su aparato de DVD-VCR.
- 7 Pulse ENTER para iniciar el rastreo automático.
Resultado:
 - ◆ La indicación **ESPERE POR FAVOR** parpadea en la pantalla de televisor.
 - ◆ Aparecen y se almacenan la primera frecuencia rastreada y la primera estación encontrada.
 - ◆ El aparato de DVD-VCR busca la segunda estación y así sucesivamente.
 - ◆ Una vez finalizado el rastreo automático, el aparato de vídeo sintoniza automáticamente el programa 1.
- 8 Si quiere cancelar el rastreo automático antes de terminar, pulse el botón RETURN tres veces para salir del menú.

- ➔
- ◆ La hora y la fecha son establecidos automáticamente a partir de la señal de emisión. Si la señal es débil o aparecen imágenes fantasma es posible que la hora y fecha no se establezcan automáticamente. En tal caso, deberá hacerlo manualmente (véase pág. 18).
 - ◆ Una vez finalizado el rastreo automático, algunas estaciones pueden haber sido almacenadas varias veces; seleccione las estaciones con mejor recepción y borre las que ya no necesite (véase pág. 35).

Preselección manual de programas

➔ No necesita preseleccionar las emisiones manualmente si ya las ha seleccionado automáticamente.

➔ Para que el aparato de vídeo pueda descodificar una emisión de televisión codificada, debe encenderse el descodificador tras el rastreo.

- 1 Pulse SETUP en el mando a distancia.
Resultado: Aparece el menú de programación.
- 2 Pulse los botones ▲, ▼ o ◀, ▶ para seleccionar la opción **INSTALACION**.
- 3 Pulse el botón ENTER para seleccionar esta opción.
Resultado: Aparece el menú **INSTALACION**.
- 4 Pulse los botones ▲ o ▼ hasta que el cursor esté situado frente a la opción **AJUSTE MANUAL**.
- 5 Pulse el botón ENTER para seleccionar la opción **AJUSTE MANUAL**.
Resultado: Aparece el menú **LISTA DE EMISORAS TV**.
- 6 Pulse los botones ▲ o ▼ para seleccionar el número de programa necesario.
- 7 Pulse el botón ▶ para preselección manual de programas.
Resultado: Aparece el menú **SINTONIA MANOAL**.
- 8 Pulse los botones ◀ o ▶ para iniciar el rastreo.
Resultado: Se rastrea la banda de frecuencia y aparece la primera emisión encontrada.
- 9 Pulse el botón ▼ para situar el cursor frente al **DECODER**.
- 10 Pulse el botón ▶ para activar o desactivar el uso de **DESCODIFICADOR** para la emisión de televisor, si es necesario.
- 11 Pulse los botones ▲ o ▼ hasta que el cursor esté situado frente a la opción **NOMBRE**.
El nombre se establecerá automáticamente a partir de la señal de emisión.
- 12 Para modificar el nombre del programa, pulse el botón ▶.
Resultado: La primera letra del nombre parpadeará.
- 13 **Para... Luego...**

Seleccionar un carácter del nombre	Pulse el botón ▲ o ▼ hasta que aparezca el carácter deseado (letras, números o el carácter "-").
Ir al carácter siguiente o anterior	Pulse el botón ▶ o ◀ respectivamente.
- 14 **Si... Haga lo siguiente...**

desea almacenar la emisión que aparece en pantalla	<ul style="list-style-type: none"> ◆ Pulse los botones ▲ o ▼ hasta que el cursor esté situado frente a la opción SFM. ◆ Pulse los botones ◀ o ▶ para ajustar la imagen si es necesario ◆ Pulse ENTER para almacenar la emisión
No desea almacenar la emisión que aparece en pantalla	<ul style="list-style-type: none"> ◆ Pulse los botones ▲ o ▼ hasta que el cursor esté situado frente a la opción CH. ◆ Pulse los botones ◀ o ▶ para seguir escaneando la banda de frecuencia y mostrar la siguiente emisión ◆ Vuelva al inicio del paso 14
- 15 Repita esta operación desde el paso 6 hasta almacenar todas las emisiones que desee.
- 16 Al terminar esta operación, pulse el botón de RETURN tres veces para salir del menú.

VCR

Es

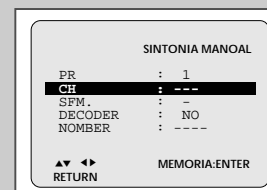
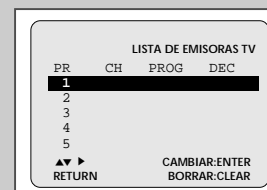

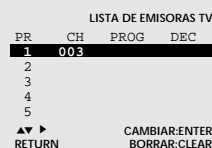
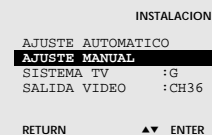

Si ha almacenado una emisión de televisión:

- ◆ que ya no necesita
- ◆ con un número de programa erróneo

puede cancelarla.

- 1 Pulse SETUP en el mando a distancia.
Resultado: Aparece el menú de programación.
- 2 Pulse los botones ▲, ▼ o ◀, ▶ para seleccionar la opción **INSTALACION**.
- 3 Pulse el botón ENTER para seleccionar esta opción.
Resultado: Aparece el menú **INSTALACION**.
- 4 Pulse los botones ▲ o ▼ hasta que el cursor esté situado frente a la opción **AJUSTE MANUAL**.
- 5 Pulse el botón ENTER para seleccionar esta opción.
Resultado: Aparece el menú **LISTA DE EMISORAS TV**.
- 6 Pulse los botones ▲ o ▼ hasta que el cursor se encuentre frente a la emisión de TV que se desea.
- 7 Pulse el botón CLEAR.
- 8 Repita la misma operación desde el paso 6 hasta que se borren todas las emisiones necesarias.
- 9 Al terminar esta operación, pulse el botón de RETURN tres veces para salir del menú.

Puede reorganizar las emisoras de TV predefinidas según sus preferencias y el número de programa asignado a la emisora.

- 1 Pulse SETUP en el mando a distancia.
Resultado: Aparece el menú de programación.
- 2 Pulse los botones ▲, ▼ o ◀, ▶ para seleccionar la opción **INSTALACION**.
- 3 Pulse el botón ENTER para seleccionar esta opción.
Resultado: Aparece el menú **INSTALACION**.
- 4 Pulse los botones ▲ o ▼ hasta que el cursor esté situado frente a la opción **AJUSTE MANUAL**.
- 5 Pulse el botón ENTER para seleccionar esta opción.
Resultado: Aparece el menú **LISTA DE EMISORAS TV**.
- 6 Pulse el botón ▲ o ▼ correspondiente, hasta que el cursor se coloque delante del programa de TV predefinido.
Resultado: La emisora seleccionada aparecerá al mismo tiempo en la pantalla del televisor.
- 7 Para cambiar el número de programa asignado a una emisora, pulse el tecla ENTER del mando a distancia (por ejemplo, para pasar una emisora de TV del programa 1 al programa 3).
- 8 Repita esta operación desde el paso 6 hasta almacenar todas las emisiones que desee.
- 9 Al terminar esta operación, pulse el botón de RETURN tres veces para salir del menú.

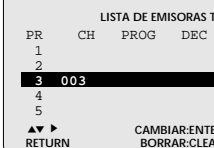
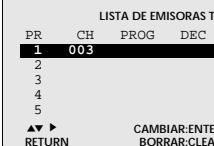
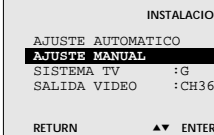

VCR Selección de Modo de Sonido RF OUT (B/G-D/K)



Deberá seleccionar el modo de sonido (B/G o D/K) de acuerdo a lo ajustado de TV conectado a su aparato de vídeo.

- 1 Pulse SETUP en el mando a distancia.
Resultado: Aparece el menú de programación.
- 2 Pulse los botones ▲, ▼ o ◀, ▶ para seleccionar la opción **INSTALACION**.
- 3 Pulse el botón ENTER para seleccionar esta opción.
Resultado: Aparece el menú **INSTALACION**.
- 4 Pulse los botones ▲ o ▼ hasta que el cursor esté situado frente a la opción **SISTEMA TV**.
- 5 Pulse el botón ▶ para seleccionar G o K.
- 6 Una vez finalizada esta operación, pulse dos veces RETURN para salir del menú.

VCR Instalación del canal de salida del aparato de vídeo



El canal de salida del aparato de vídeo necesitará cambiarse si hay interferencia en imágenes o si el televisor no puede encontrar las imágenes. Asimismo, puede cambiar el canal de salida del aparato de vídeo para ajustar la frecuencia con la que se muestra la información en pantalla.

- 1 Pulse SETUP en el mando a distancia.
Resultado: Aparece el menú de programación.
- 2 Pulse los botones ▲, ▼ o ◀, ▶ para seleccionar la opción **INSTALACION**.
- 3 Pulse el botón ENTER para seleccionar esta opción.
Resultado: Aparece el menú **INSTALACION**.
- 4 Pulse los botones ▲ o ▼ hasta que el cursor esté situado frente a la opción **SALIDA VIDEO**.
- 5 Seleccione el canal de salida deseado (Canales 21 a 69) pulsando los botones ◀ o ▶.
- 6 Una vez finalizada esta operación, pulse dos veces RETURN para salir del menú.
Y vuelva a sintonizar su televisor (véase pág. 14).

Selección de la norma de sistema adecuada

Antes de grabar o reproducir un cassette puede seleccionar la norma de recepción.

De lo contrario, al seleccionar AUTO, el sistema selecciona automáticamente la norma de recepción.

- Al reproducir un videocasete, el aparato de vídeo siempre selecciona automáticamente la norma.
- ◆ La indicación NTBPAL sólo aparece al reproducir un videocasete grabado en la norma NTSC. No puede seleccionarse para la grabación. Si su televisor es del sistema PAL sólo TV, seleccione NTPB. Si su televisor es del Sistema múltiple (NTSC 4.43 compatible), seleccione NT 4.43 y puede grabar NT 4.43.

- 1 Pulse SETUP en el mando a distancia.
Resultado: Aparece el menú de programación.
- 2 Pulse los botones ▲, ▼ o ◀, ▶ para seleccionar la opción **AJUSTES USUARIO**.
- 3 Pulse el botón ENTER para seleccionar esta opción.
Resultado: Aparece el menú **AJUSTES USUARIO**.
- 4 Pulse los botones ▲ o ▼ hasta que el cursor se encuentre frente a la opción **SISTEMA COLOR**.
- 5 Pulse el botón ▶ para seleccionar **AUTO** → **PAL** → **MESECAM** → **B/W**.

AUTO	Al reproducir un videocasete, el estándar de sistema se selecciona automáticamente por el aparato de vídeo.
B/W	Blanco y Negro

- 6 Al terminar esta operación, pulse dos veces RETURN para salir.

NICAM

Los programas NICAM están divididos en 3 tipos: NICAM estéreo, NICAM mono y Bilingüe (transmisión en dos idiomas). Por favor consulte la página 37 para más detalles.

- 1 Pulse SETUP en el mando a distancia.
Resultado: Aparece el menú de programación.
- 2 Pulse los botones ▲, ▼ o ◀, ▶ para seleccionar la opción **AJUSTES USUARIO**.
- 3 Pulse el botón ENTER para seleccionar esta opción.
Resultado: Aparece el menú **AJUSTES USUARIO**.
- 4 Pulse los botones ▲ o ▼ hasta que el cursor se encuentre frente a la opción **NICAM**.
- 5 **Para...** **Pulse ◀ o ▶, hasta que...**
Modo mono que aparezca **NO**.
NO: Solo ajustar a esta posición para grabar el montaje del sonido mono durante la difusión si el sonido estéreo está distorsionado en la recepción.
- Modo NICAM que aparezca **SI**.
SI: Normalmente ajuste a esta posición.

- 6 Al terminar esta operación, pulse dos veces RETURN para salir.

VCR

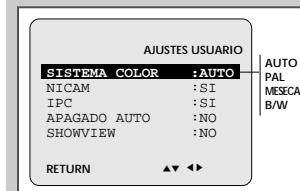

AUTO
PAL
MESECAM
B/W

VCR

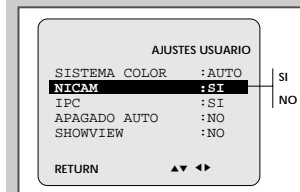

SI
NO

VCR Control Inteligente de Imagen

La función de control inteligente de imagen le permite ajustar automáticamente el contraste de la imagen de acuerdo con sus propias preferencias.

- 1 Durante la reproducción, pulse SETUP en el mando a distancia.
Resultado: Aparece el menú de programación.
- 2 Pulse los botones ▲, ▼ o ◀, ▶ para seleccionar la opción **AJUSTES USUARIO**.
- 3 Pulse el botón ENTER para seleccionar esta opción.
Resultado: Aparece el menú **AJUSTES USUARIO**.
- 4 Pulse los botones ▲ o ▼ hasta que el cursor se encuentre frente a la opción **IPC**.
- 5 Pulse el botón ▶ para seleccionar IPC (Control Inteligente de Imagen).
➤ Si está encendido el Control Inteligente de Imagen, el contraste de la imagen se ajusta automáticamente.
- 6 Para ajustar manualmente el contraste, apague (NO) el Control Inteligente de Imagen.
- 7 Pulse los botones ◀ o ▶ hasta que la imagen aparezca de acuerdo con sus preferencias.
➤ Si no pulsa el botón antes de diez segundos, el menú **IMAGEN** desaparecerá automáticamente.
- 8 Al finalizar esta operación, vuelva a pulsar el botón RETURN.

ShowView EXTEND (PROLONGACIÓN de ShowView)

Para prevenir retrasos en la programación o en caso de que un programa dure más de lo previsto, la grabadora tiene una función denominada ShowView EXTEND que le permite prolongar el tiempo de grabación hasta en 60 minutos.

- Utilice esta prestación sólo si no está disponible PDC o está ajustado en NO.
- 1 Pulse SETUP en el mando a distancia.
Resultado: Aparece el menú de programación.
 - 2 Pulse los teclas ▲, ▼ o ◀, ▶ para seleccionar la opción **AJUSTES USUARIO**.
 - 3 Pulse el tecla ENTER para seleccionar esta opción.
Resultado: Aparece el menú **AJUSTES USUARIO**.
 - 4 Pulse el tecla ▲ o ▼ que corresponda hasta seleccionar la opción **SHOWVIEW**
 - 5 Pulse el tecla ◀ o ▶ para ajustar el tiempo de prolongación de ShowView en incrementos de 10 minutos.
 - 6 Para desactivarlo, pulse repetidamente los teclas ◀ o ▶ hasta que aparezca **NO**.

VCR

Es

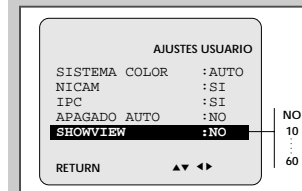
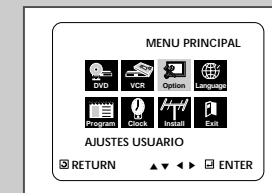
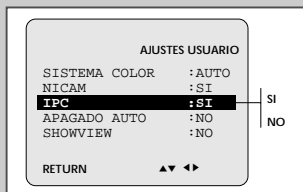

VCR Apagado Automático

La función de Apagado Auto apaga su vídeo automáticamente si no se recibe ninguna señal y si no pulsa ningún botón para la hora seleccionada.

- 1 botón SETUP en el mando a distancia.
Resultado: Aparece el menú de programación.
- 2 Pulse los botones ▲, ▼ o ◀, ▶ para seleccionar la opción **AJUSTES USUARIO**.
- 3 Pulse el botón ENTER para seleccionar esta opción.
Resultado: Aparece el menú **AJUSTES USUARIO**.
- 4 Pulse los botones ▲ o ▼ hasta que el cursor se encuentre frente a la opción **APAGADO AUTO**.
- 5 Pulse el botón ▶ hasta que seleccione la hora de intervalo de Apagado Auto.
➤ NO → 2HORA → 3HORA
- 6 Al terminar esta operación, pulse dos veces RETURN para salir del menú.

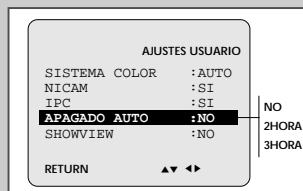

VCR Selección del tipo de videocasete

Si desea utilizar el contador de cinta para mostrar el tiempo restante de un videocasete, debe indicar el tipo de videocasete en uso.

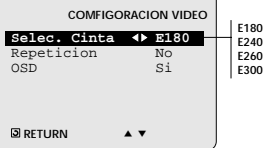

E180
E240
E260
E300

- 1 Pulse SETUP en el mando a distancia.
Resultado: Aparece el menú de programación.
- 2 Pulse los botones ▲, ▼ o ◀, ▶ para seleccionar la opción **CONFIGORACION VIDEO**.
- 3 Pulse el botón ENTER para seleccionar esta opción.
Resultado: Aparece el menú **CONFIGORACION VIDEO**.
- 4 Pulse los botones ▲ o ▼ hasta que el cursor se encuentre frente a la opción **SELEC. CINTA**.
- 5 Pulse los botones ◀ o ▶ tantas veces como sea necesario hasta que aparezca la duración correcta del videocasete.
- 6 Pulse dos veces el botón RETURN para salir del menú.

VCR Repetición automática de la reproducción

Puede seleccionar la repetición de reproducción repetir la cinta continuamente de principio a fin.

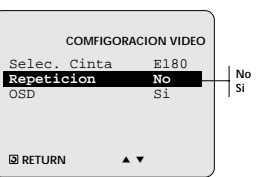

No
Si

- 1 botón SETUP en el mando a distancia.
Resultado: Aparece el menú de programación.
- 2 Pulse los botones ▲, ▼ o ◀, ▶ para seleccionar la opción **CONFIGORACION VIDEO**.
- 3 Pulse el botón ENTER para seleccionar esta opción.
Resultado: Aparece el menú **CONFIGORACION VIDEO**.
- 4 Pulse los botones ▲ o ▼ hasta que el cursor se encuentre frente a la opción **REPETICION**.
- 5 **Para... Pulse ◀ o ▶, hasta...**
Repetir la reproducción que aparezca **SI**.
No repetir la reproducción que aparezca **NO**.
- 6 Al terminar esta operación, pulse dos veces RETURN para salir del menú.

Mostrar/ocultar la información en la pantalla

Su aparato de video muestra la mayor parte de la información tanto en el propio aparato como en el televisor.

Puede elegir entre mostrar u ocultar dicha información en la pantalla del televisor (excepto las funciones Índice, Programación Rápida y ShowView, que no pueden ocultarse).

- 1 Pulse SETUP en el mando a distancia.
Resultado: Aparece el menú de programación.
- 2 Pulse los botones ▲, ▼ o ◀, ▶ para seleccionar la opción **CONFIGORACION VIDEO**.
- 3 Pulse el botón ENTER para seleccionar esta opción.
Resultado: Aparece el menú **CONFIGORACION VIDEO**.
- 4 Pulse los botones ▲ o ▼ hasta que el cursor se encuentre frente a la opción **OSD**.
- 5 **Para... Pulsar ◀ o ▶, hasta...**
Mostrar información en pantalla que aparezca **SI**.
Ocultar información en pantalla que aparezca **NO**.
- 6 Al terminar esta operación, pulse dos veces RETURN para salir.

VCR

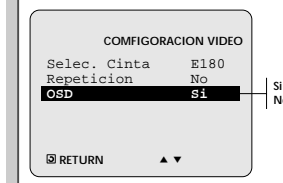
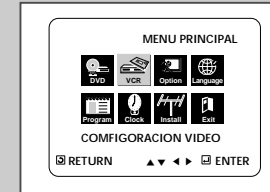

Si
No

Selección de la velocidad de grabación

Puede grabar un videocasete a dos velocidades distintas:

- ◆ SP (Velocidad normal)
- ◆ LP (Larga duración)

En los modos de Larga Duración:

- ◆ Cada videocasete dura dos veces más
- ◆ La grabación presenta una calidad ligeramente inferior

Para grabar un videocasete... Pulse el botón SPEED en el mando a distancia hasta...

- en modo normal que aparezca **SP**.
- en modo larga duración que aparezca **LP**.

VCR

Tipo	Hora de Grabación(en SP)
E-180	180 min. o 3 horas
E-240	240 min. o 4 horas
E-260	260 mis. o 4 horas y 20 min.
E-300	300 min. o 5 horas

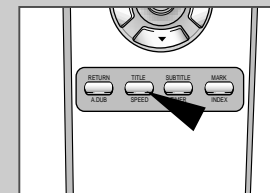

VCR Protección de videocasete grabados

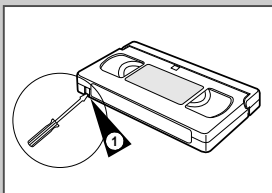

Los videocasete de video tienen una pestaña de protección para evitar que se borren accidentalmente. Si se retira esta pestaña, no se puede grabar el videocasete.

- 1 Si desea proteger un videocasete, rompa la pestaña utilizando un destornillador pequeño.
- 2 Para volver a grabar en un videocasete protegido (con la pestaña de protección rota), cubra el agujero con cinta adhesiva.

VCR Grabación inmediata de un programa

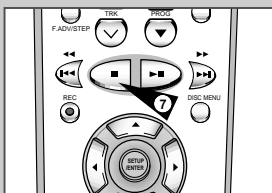
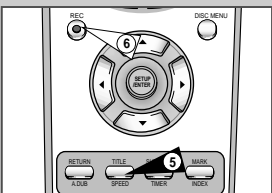
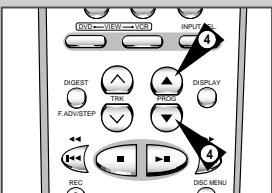

Antes de grabar un programa debe haber preseleccionado el canal correspondiente (a menos que vaya a grabar a través de una fuente externa de video). Si no lo ha hecho, consulte las páginas 20 y 21.

- 1 Encienda el televisor.
- 2 Para ver el programa, seleccione el canal de televisión reservado para su uso con el aparato de video (o la entrada AV si la usa).
- 3 Introduzca el videocasete en el que vaya a grabar el programa con la ventana hacia arriba y la pestaña de protección intacta o el agujero recubierto con cinta adhesiva.
Resultado: El aparato de video se enciende automáticamente.
- 4 Seleccione:
 - ♦ La estación que desea grabar utilizando los botones PROG (▲ o ▼) o bien
 - ♦ La fuente AV1, AV2 o AUX utilizando el botón INPUT SEL. para un sintonizador de satélite o una fuente externa de video.**Resultado:** Aparece el número de canal y en el televisor se puede ver el programa.
- 5 Seleccione la velocidad de grabación (SP/LP) pulsando el botón SPEED tantas veces como sea necesario. (Véase pág. 29)
- 6 Mantenga pulsado el botón REC (●) unos segundos para iniciar la grabación.
Resultado: El indicador de grabación aparece en el televisor y la pantalla del aparato de video. En la cinta se graba un índice (véase pág. 39).
- 7 Para detener la grabación, pulse una vez el botón ■.

- ♦ Si el videocasete es expulsado al iniciar la grabación, compruebe que la pestaña de protección esté intacta o que el agujero esté recubierto de cinta adhesiva.
- ♦ Si llega al final de la cinta durante la grabación, el videocasete se rebobinará automáticamente.

Grabación de un programa con parada automática

VCR

Esta función le permite grabar hasta nueve horas de programas. (LP) Su aparato de video se detiene automáticamente una vez transcurrido el tiempo seleccionado.

- 1 Encienda el televisor.
- 2 Seleccione el canal de televisión reservado para su uso con el aparato de video (o la entrada AV si la usa).
- 3 Introduzca el videocasete en el que vaya a grabar el programa con la ventana hacia arriba y la pestaña de protección intacta o el agujero recubierto con cinta adhesiva.
Resultado: El aparato de video se enciende automáticamente.
- 4 Seleccione:
 - ♦ La estación que desea grabar utilizando los botones PROG (▲ o ▼) o bien
 - ♦ La fuente AV1, AV2 o AUX utilizando el botón INPUT SEL. para un sintonizador de satélite o una fuente de video externa.**Resultado:** Aparece el número de canal y en el televisor se puede ver el programa.
- 5 Seleccione la velocidad de grabación (SP/LP) pulsando el botón SPEED tantas veces como sea necesario. (Véase pág. 29)
- 6 Mantenga pulsado el botón REC (●) por lo menos durante un segundo para iniciar la grabación.
Resultado: El indicador de grabación aparece en el televisor y la pantalla del aparato de video. En la cinta se graba un índice (véase pág. 39).
- 7 Pulse el botón REC (●) varias veces para incrementar el tiempo de grabación en:
 - ♦ intervalos de 30 minutos hasta un máximo de 4 horas
 - ♦ intervalos de una hora hasta un máximo de 9 horas (LP)**Resultado:** La duración aparece en las pantallas del televisor y del aparato video. El programa seleccionado se graba durante el tiempo deseado. Al finalizar este periodo, el aparato de video deja de grabar automáticamente.
- 8 Si quiere cancelar la grabación antes de terminar, pulse STANDBY/ON.

- ✎ Si se llega al final de la cinta durante la grabación:
 - ♦ se detiene la grabación

Es

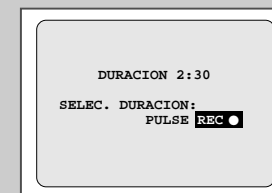
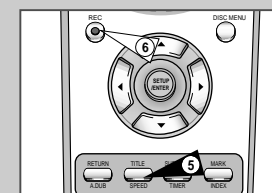
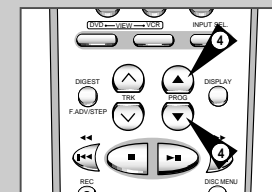
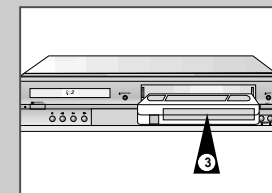

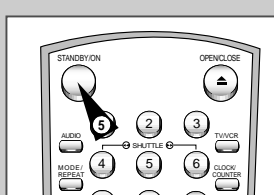
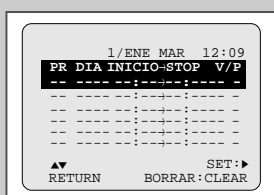
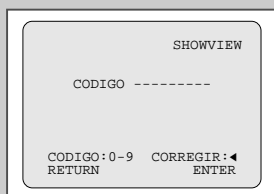
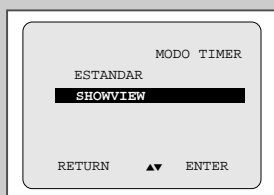
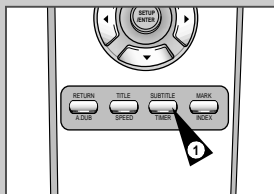

Antes de realizar las preselecciones en su aparato de DVD-VCR:

- ◆ Encienda el televisor y el aparato de vídeo
- ◆ Revise que la fecha y la hora sean correctas
- ◆ Introduzca el videocasete en el que vaya a grabar el programa (con la pestaña de protección intacta)

Puede preseleccionar hasta seis programas.

- 1 Para entrar un código Showview, pulse la tecla TIMER. Pulse las teclas \blacktriangledown and \blacktriangleright para seleccionar **SHOWVIEW**.
Resultado: Aparece un mensaje que le permite introducir el código ShowView.
 Si ya se han preseleccionado los seis programas, aparecerá el mensaje **TEMPORIZADOR COMPLETO**. Si desea cancelar una grabación preseleccionada, consulte la página 35.
- 2 Pulse los botones numéricos para introducir el código que aparece en su revista de programación de televisión frente al programa que desea grabar.
 Si desea corregir el código ShowView que está introduciendo:
 - ◆ Pulse el botón \blacktriangleleft hasta eliminar el dígito que desea corregir
 - ◆ Introduzca el dígito correcto
- 3 Pulse el botón **SETUP**.
Resultado: Aparece la información sobre el programa.
 Al utilizar la función ShowView por primera vez con estaciones almacenadas, el número de programa se encenderá. Usted tiene que entrar al número de estación manualmente presionando el \blacktriangle o los botones de \blacktriangledown . Consulte la página siguiente :
 - ◆ Si los números u horarios del programa se encienden
 - ◆ Si desea modificar el programa
- 4 Si el programa y el horario son los correctos, pulse el botón **RETURN**.
- 5 Pulse el botón **STANDBY/ON** del vídeo para activar el temporizador.
- 6 Consulte la página 35 si desea:
 - ◆ Comprobar si su aparato de vídeo ha sido programado correctamente
 - ◆ Cancelar una grabación preseleccionada

TM ShowView es una marca comercial de Gemstar Development Corporation. El sistema ShowView se fabrica bajo licencia de Gemstar Development Corporation.

Si desea corregir los programas que aparecen en pantalla o modificar determinados elementos, como la velocidad de grabación, puede hacerlo antes de pulsar el botón **SETUP** por segunda vez para confirmar.

Si desea...	Haga lo siguiente...
Seleccionar una fuente de entrada distinta del sintonizador (AV1, AV2 o AUX)	<ul style="list-style-type: none"> ◆ Pulse los botones \blacktriangleleft o \blacktriangleright hasta que la selección PR se ilumine. ◆ Pulse los botones \blacktriangle o \blacktriangledown una o varias veces para cambiar la fuente de entrada. Resultado: El número de programa es sustituido por: <ul style="list-style-type: none"> • A1, A2 o AU para un sintonizador de satélite o una señal de vídeo externo (usado por un otro VCR por ejemplo). ➤ La fuente de entrada debe seleccionarse antes de cambiar cualquier otro parámetro.
Grabar un programa cada día, (lunes a domingo) a la misma hora	<ul style="list-style-type: none"> ◆ Pulse los botones \blacktriangleleft o \blacktriangleright hasta que la selección DIA se ilumine. ◆ Pulse los botones \blacktriangle o \blacktriangledown hasta que aparezca el parámetro DIA (Diario).
Grabar un programa cada semana, el mismo día y a la misma hora	<ul style="list-style-type: none"> ◆ Pulse los botones \blacktriangleleft o \blacktriangleright hasta que la selección DIA se ilumine. ◆ Pulse los botones \blacktriangle o \blacktriangledown hasta que aparezca el parámetro S- (Semanal) seguido del día deseado. Ejemplo: S-SA (Semanal-Sábado)
Seleccione PDC para grabar	<ul style="list-style-type: none"> ◆ Pulse los botones \blacktriangleleft o \blacktriangleright hasta que la selección V/P se ilumine. ◆ Pulse los botones \blacktriangle o \blacktriangledown hasta que aparezca el parámetro ON o "." ➤ No seleccione PDC sin estar seguro de que el programa que desea grabar sea transmitido en PDC. Si usted activa el PDC (por selección "ON" en la columna derecha de la pantalla), debe ajustar el tiempo de inicio exactamente de acuerdo con el horario de televisión publicado. De lo contrario la grabación no tendrá lugar.
Extender el tiempo de grabación	<ul style="list-style-type: none"> ◆ Pulse los botones \blacktriangleleft o \blacktriangleright hasta que la selección STOP se ilumine. ◆ Pulse los botones \blacktriangle o \blacktriangledown para aumentar o disminuir la hora de parada. <ul style="list-style-type: none"> • Automático (selección Automática de velocidad de la cinta): ver página 34 • Modelo de reproducción (SP) • Reproducción larga (LP)

VCR Función de programación rápida

La función de programación rápida le permite preseleccionar un programa para su grabación hasta un mes antes de su emisión. Puede preseleccionar hasta seis programas.

Antes de preseleccionar una grabación, compruebe que la fecha y la hora sean correctas.

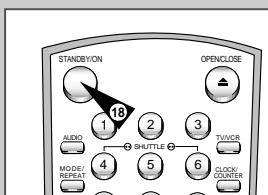
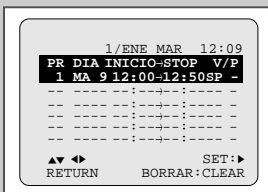
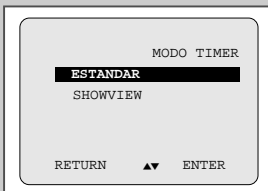

- 1 Introduzca el videocasete y pulse el botón **TIMER**.
Resultado: Se muestra la selección de temporizador.
- 2 Pulse la tecla **ENTER** para seleccionar la opción de **ESTANDAR**.
Resultado: Aparece el menú **TEMPORIZADOR**.
- 3 Pulse **▶** para seleccionar la fuente de entrada.
- 4 Seleccione la estación deseada pulsando los botones **▲**, **▼** para seleccionar las fuentes de entrada AV1, AV2 o AUX.
- 5 Pulse **▶** para seleccionar el día de grabación.
- 6 Seleccione el día deseado pulsando los botones **▲** o **▼**.
- 7 Pulse **▶** para seleccionar la hora de inicio de la grabación.
- 8 Seleccione la hora deseada pulsando los botones **▲** o **▼**.
- 9 Pulse **▶** para seleccionar los minutos.
- 10 Seleccione los minutos pulsando los botones **▲** o **▼**.
- 11 Pulse **▶** para seleccionar la hora del final de la grabación.
- 12 Seleccione la hora deseada para el final de la grabación pulsando los botones **▲** o **▼**, siguiendo el mismo procedimiento que para seleccionar la hora de inicio.
- 13 Pulse **▶** para seleccionar la velocidad de grabación.
- 14 Pulse los botones **▲** o **▼** para cambiar velocidad de la grabación entre **AUTO**, **SP** (Duración Normal), **LP** (larga Duración).
- 15 Pulse **▶** para seleccionar el modo de grabación **VPS** o **PDC (V/P)**.
- 16 Pulse los botones **▲** o **▼** para pasar de modo VPS o PDC (marcado con una ON) a modo no VPS/PDC (marcado con -).
- 17 Una vez finalizada esta operación, pulse el botón **RETURN**.
- 18 Pulse el botón **STANDBY/ON** del video para activar el temporizador.

Resultado: Antes de iniciar la grabación, el aparato de vídeo compara la duración del temporizador con el tiempo restante en el videocasete.

Selección automática de la velocidad de cinta:
La función "Selección automática de velocidad de cinta" compara la duración de la grabación en el temporizador con el tiempo que queda en el videocasete introducido. Si no hay suficiente cinta para completar la grabación indicada en el temporizador en modo **AUTO**, el aparato de vídeo pasa automáticamente a modo **LP** para grabar todo el programa.

Ejemplo: Si el temporizador indica que debe iniciarse una hora de grabación en modo **AUTO** y sólo quedan 40 minutos de cinta, el aparato de vídeo grabará en modo **SP** durante 20 minutos y pasará a modo **LP** para grabar los 40 minutos restantes.

Comprobación de una grabación preseleccionada

Puede comprobar sus grabaciones preseleccionadas:

- ◆ Al terminar de hacer preselecciones en el aparato de vídeo
- ◆ Si ha olvidado qué programas van a grabarse

- 1 Pulse **TIMER** en el mando a distancia.
Resultado: Aparece el menú de programación.
- 2 Pulse la tecla **▶** para seleccionar la opción de **ESTANDAR**.
Resultado: Aparece el menú **TEMPORIZADOR**.
- 3 Pulse los botones **▲** o **▼** para seleccionar el programa deseado.
- 4 Pulse los botones **◀** o **▶** para seleccionar y modificar los parámetros que desee. Para más detalles, véase la página anterior.
- 5 Al finalizar esta operación, pulse dos veces **RETURN**.

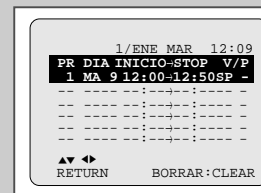

Cancelación de una grabación preseleccionada

Puede cancelar todos los programas que:

- ◆ sean incorrectos
- ◆ ya no necesite

- 1 Pulse **TIMER** en el mando a distancia.
Resultado: Aparece el menú de programación.
- 2 Pulse la tecla **▶** para seleccionar la opción de **ESTANDAR**.
Resultado: Aparece el menú **TEMPORIZADOR**.
- 3 Seleccione el programa que desea cancelar pulsando los botones **▲** o **▼**.
- 4 Pulse el botón **CLEAR** para cancelar el programa seleccionado.
Resultado: Se borra toda la información de grabación y no se grabará la emisión.
- 5 Al finalizar esta operación, pulse dos veces **RETURN**.

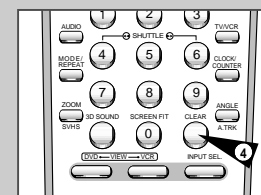
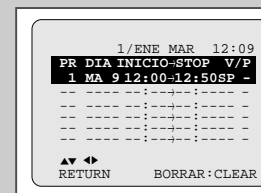

VCR Reproducción de videocasete

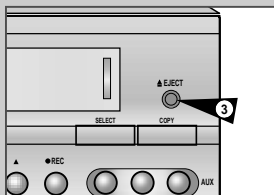
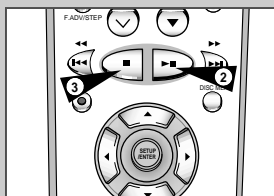

Esta función le permite reproducir cualquier videocasete ya grabado.

- Encienda el televisor y el aparato de DVD-VCR.
- Introduzca el videocasete que desea reproducir. Si la pestaña de protección está intacta, pulse **▶▶**. De lo contrario, el videocasete será reproducido automáticamente.
 - Al introducir un videocasete se optimiza automáticamente la posición de la cinta para reducir perturbaciones (Ajuste Digital Automático). Si se llega al final de la cinta al reproducir un videocasete, el videocasete se rebobina automáticamente. En modo de reproducción, el aparato de vídeo controla automáticamente la norma de sistema. Las cintas NTSC pueden reproducirse, pero no pueden grabarse con este aparato de DVD-VCR.
- | Para... | Pulse... |
|-------------------------|------------|
| Detener la reproducción | ■ (STOP). |
| Expulsar el videocasete | ▲ (EJECT). |

VCR Ajuste de alineación de imagen automáticamente

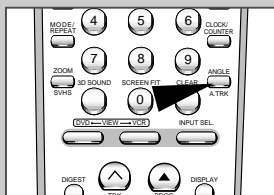

La función de ajuste fino le permite ajustar automáticamente la alineación para obtener una imagen óptima.

Si durante la reproducción aparecen barras de ruido y rayas, puede ajustar la alineación de imagen pulsando la tecla A.TRK.

- Resultado:**
- ◆ Aparece la barra de ajuste.
 - ◆ La imagen se ajusta automáticamente.
 - ◆ La barra desaparece cuando se completa el proceso de ajuste.

VCR Ajuste de la alineación de la imagen manualmente

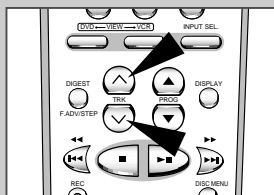

La función de ajuste fino le permite ajustar manualmente la alineación para obtener una imagen óptima.

Si durante la reproducción aparecen barras de ruido o rayas, ajuste manualmente la alineación pulsando los botones TRK (▲ o ▼) hasta que la imagen sea nítida y estable.

- Resultado:**
- ◆ Aparece la barra de ajuste.
 - ◆ La imagen se ajusta automáticamente.
 - ◆ La barra de ajuste desaparece cuando se suelta el botón.

Selección de modo de salida de sonido

VCR

Puede seleccionar el modo en que se reproduce el sonido en los altavoces y salidas AV. Tiene las siguientes opciones:

Opción	Descripción
L	Para escuchar el sonido en el canal izquierdo del equipo.
R	Para escuchar el sonido en el canal derecho del equipo.
MIX	Para escuchar el sonido mezclado del equipo y los canales normales.
MONO	Para escuchar el sonido del canal mono normal.
L R	Para escuchar el sonido estéreo del equipo en los canales derecho e izquierdo. <ul style="list-style-type: none"> ➤ Cuando se reproducen cintas grabadas con el equipo de alta fidelidad, el sonido cambia al de este equipo después de cinco segundos de Mono.

Para seleccionar el modo sonido sólo tiene que pulsar el botón de AUDIO en el mando a distancia hasta que aparezca la opción deseada.

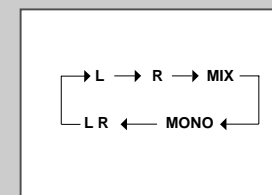
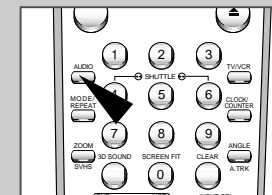

Reproducción de un videocasete a cámara lenta

VCR

Puede reproducir un videocasete a cámara lenta.

- Al reproducir un videocasete a cámara lenta no se oye el sonido.

- Pulse:**

 - ◆ **▶▶** para iniciar la reproducción del videocasete
 - ◆ **▶▶** ua vez más para activar la pausa
 - ◆ **▶▶** para reducir la velocidad
 - ◆ **▶▶** o **◀◀** tantas veces como sea necesario para reducir o aumentar la velocidad
 - ◆ Para volver a la velocidad normal, pulse el botón **▶▶** dos veces.
- Al reproducir en cámara lenta pueden producirse interferencias de imagen. Pulse los botones TRK (▲ o ▼) para minimizar dicho efecto.
 - ☞ Si ha estado utilizando la función de cámara lenta por más de cinco minutos, el aparato de vídeo se detendrá automáticamente para proteger:
 - ◆ el videocasete
 - ◆ los cabezales de vídeo

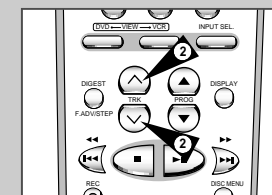
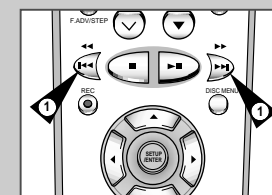

VCR Reproducción de una secuencia cuadro por cuadro



Puede:

- ◆ Detener el videocasete en un cuadro (imagen) determinado
- ◆ Avanzar cuadro por cuadro

➤ Al reproducir cuadro por cuadro no se oye el sonido.

- 1 Pulse:
 - ◆ ►|| para comenzar a reproducir el videocasete
 - ◆ ►|| para detener la cinta en un cuadro determinado
 - ◆ F.ADV/STEP () para avanzar cuadro por cuadro

- 2 Para volver a velocidad normal, pulse ►||.

➤ Si ha estado utilizando la función de cámara lenta por más de cinco minutos, el aparato de vídeo se detendrá automáticamente para proteger el videocasete y los cabezales de vídeo.

➤ Estabilidad vertical:
Al reproducir cuadro por cuadro pueden producirse interferencias en la pantalla. Pulse los botones TRK () () para minimizar dicho efecto.

VCR Reproducción de una secuencia a distintas velocidades

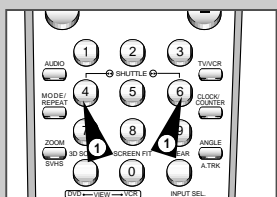

Puede variar la velocidad de reproducción utilizando la función Shuttle (hasta nueve veces la velocidad normal).

Ejemplo: Para analizar la técnica de un deportista movimiento por movimiento.

La función Shuttle está disponible en el mando a distancia

➤ Al reproducir una secuencia a distintas velocidades no se oye el sonido.

- 1 Pulse:
 - ◆ ►|| durante la reproducción
 - ◆ SHUTTLE (<<) para reproducir el videocasete hacia atrás
 - ◆ SHUTTLE (>>) para reproducir el videocasete hacia adelante

- 2 Cada vez que pulse el botón SHUTTLE << o >> la velocidad cambiará, como se muestra en la siguiente ilustración.

REPRODU- CIÓN REVERSA X9	REPRODU- CIÓN REVERSA X5	REVERSE CIÓN REVERSA X3	INMOVIL.	A CAMARA LENTA X1/10	A CAMARA MOTION X1/5	REPRODU- CIÓN	REPRODU- CIÓN X3	REPRODU- CIÓN X5	REPRODU- CIÓN X9
-----------------------------------	-----------------------------------	----------------------------------	----------	----------------------------	----------------------------	------------------	------------------------	------------------------	------------------------

Búsqueda de una secuencia determinada

VCR

Cada vez que graba un videocasete en este aparato de vídeo se marca automáticamente un "índice" en la cinta al iniciar la grabación.

La función de búsqueda le permite avanzar rápidamente o rebobinar hacia un índice determinado y comenzar la reproducción desde dicho punto. Dependiendo de la dirección seleccionada, los índices se numeran de la siguiente forma:

		↓		
etc.	Sec. ant.	Secuencia reproduc. act.	Sec. sig.	etc.
	2	1	1	2

➤ Este aparato de vídeo utiliza un sistema normalizado de indexación (VISS). Debido a ello reconocerá cualquier índice marcado por otros aparatos de vídeo que usen el mismo sistema y viceversa.

INTRO SCAN (BÚSQUEDA)

- 1 Para buscar un índice específico, pulse INDEX.
- 2 Pulse los teclas ◀▶ según la dirección donde se encuentre el programa deseado.
- 3 Cuando encuentra una marca de índice, la videogradora reproducirá la cinta durante 5 segundos, tras lo cual seguirá buscando la siguiente marca de índice.
- 4 Si quiere ver la cinta desde un índice en particular, pulse simplemente ►||.

Index Skip Search (Búsqueda de Índices con Salto)

Esta prestación le permite realizar un avance rápido o rebobinado hasta un punto específico de una cinta. Por ejemplo, si ha grabado 3 programas distintos en una cinta y ha rebobinado la cinta hasta el principio, utilizando esta prestación puede ir directamente al comienzo del programa 2 pulsando sencillamente el tecla INDEX.

- 1 Pulse el tecla INDEX para comenzar la búsqueda de índices.
- 2 Pulse dos veces más los teclas ►|| o ◀▶. Le llevará directamente hasta el punto donde se encuentre el inicio del programa deseado.
- 3 La búsqueda de índices se puede realizar hacia delante (pulse ►||) o hacia atrás (pulse ◀▶).
- 4 Para cancelar una búsqueda de índices, pulse simplemente el tecla ►|| o el tecla ■.

Es

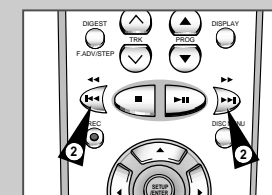
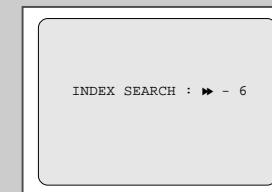
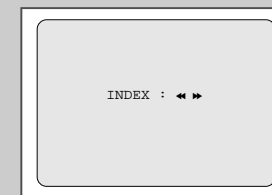
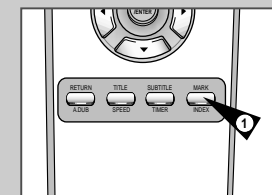

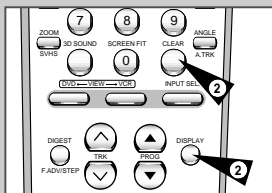
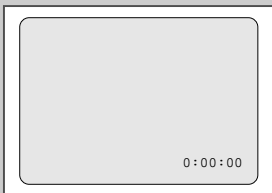

El contador de cinta:

- ◆ indica el tiempo transcurrido en los modos de reproducción y grabación (horas, minutos y segundos)
- ◆ se ajusta al introducir un videocasete en el aparato de vídeo
- ◆ le permite encontrar fácilmente el inicio de una secuencia

➔ Para que el tiempo restante pueda ser calculado correctamente, debe indicar el tipo de videocasete que está usando.

- 1 Introduzca un videocasete en su aparato de vídeo.
- 2 Para poner a cero el contador de cinta al inicio de una secuencia:
 - ◆ Pulse dos veces DISPLAY para mostrar el contador
 - ◆ Pulse CLEAR cuando desee poner a cero el contador de cinta
- 3 Cuando esté preparado:
 - ◆ Comience la reproducción o la grabación.
 - ◆ Pulse el tecla ■.
 - ◆ Para avanzar o rebobinar hasta la secuencia en que se puso a cero el contador, pulse ◀◀ o ▶▶.

➤ Cierta información del aparato de vídeo, como el contador, puede aparecer en la pantalla del televisor (a menos que haya desactivado el modo OSD; consulte la página 29).

Pulse DISPLAY:

- ◆ una vez para mostrar la función en curso, el número de programa, la velocidad de grabación, la fecha, la hora y el contador
- ◆ dos veces para mostrar únicamente el contador
- ◆ tres veces para mostrar el tiempo que queda en el videocasete
- ◆ cuatro veces para borrar la pantalla

Si el equipo elegido dispone de las salidas adecuadas, podrá conectar otros equipos de sonido/vídeo a su aparato de vídeo utilizando los cables sonido/vídeo.

- Ejemplos:**
- ◆ Si desea hacer una copia de un videocasete con ayuda de un segundo aparato de vídeo (véase pág. 42).
 - ◆ Si desea reproducir y/o copiar imágenes grabadas con una cámara (véase pág. 42).

➔ Asegúrese de que tanto el televisor como el aparato de vídeo estén apagados al conectar los cables.

- 1 Conecte un extremo del cable RCA para sonido/vídeo en el conector VIDEO situado en la parte frontal del aparato de vídeo.
- 2 Conecte el otro extremo del cable sonido/vídeo en el conector de salida apropiado del otro sistema (aparato de vídeo o cámara).
- 3 Conecte un extremo del cable RCA para sonido en los conectores AUDIO situados en la parte frontal del aparato de vídeo.
 - Respete la codificación por colores de los canales izquierdo y derecho.
- 4 Conecte el otro extremo del cable de sonido en los conectores de salida apropiados del otro sistema (aparato de vídeo o cámara).

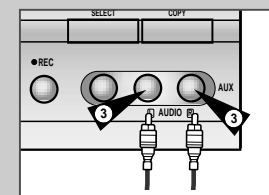
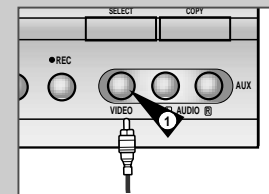

VCR Función de edición y montaje

Es

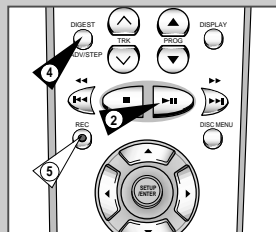

Esta función le permite iniciar una nueva grabación en un punto determinado del videocasete llevando a cabo un cambio de escena muy suave.

- 1 Introduzca el videocasete que desea editar en su aparato de vídeo.
- 2 Pulse el botón ►II para iniciar la reproducción.
- 3 Al llegar al punto en que desea iniciar la nueva grabación, pulse el botón ►II.
- 4 Pulse el botón F.ADV/STEP (), tantas veces como sea necesario para avanzar cuadro por cuadro, hasta localizar el punto exacto de grabación.
- 5 Cuando el aparato de vídeo se encuentre en modo fijo, mantenga pulsado el botón REC (●) durante al menos un segundo para activar la Función de Edición y Montaje.
Resultado: En la pantalla aparece intermitentemente el símbolo de grabación.
- 6 Seleccione la fuente de la que desea grabar pulsando:
 - ◆ Los botones PROG (▲ o ▼) para los canales de televisión
 - ◆ El botón INPUT SEL. para las fuentes de entrada AV1, AV2 o AUX.
- 7 Pulse el botón ►II para iniciar la grabación.
- 8 Al finalizar la grabación, presione ■.

VCR Grabación desde otro aparato de vídeo o cámara

Puede copiar un videocasete a su aparato de vídeo desde otra fuente de vídeo, como otro aparato de vídeo o un cámara.

La copia de videocasete grabados o la regrabación de éstos de cualquier forma sin autorización de los titulares de los derechos de autor correspondientes constituye una infracción de los derechos de autor.

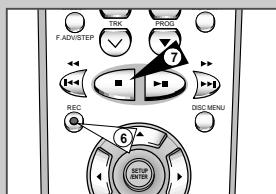
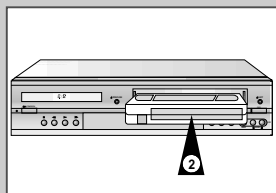

- 1 También puede usar un euroconector para conectarlo a la entrada/salida AV1, AV2 o AUX en la parte posterior del vídeo. (para más detalles, véase la pág 12)
- 2 Introduzca un videocasete virgen en su aparato de vídeo.
- 3 Introduzca el videocasete grabado en la otra fuente de vídeo (aparato de vídeo o cámara).
- 4 Pulse el botón INPUT SEL. para seleccionar la entrada adecuada en su aparato de vídeo:
 - ◆ AV1 y AV2 para la entrada/salida de euroconector
 - ◆ AUX para la entrada RCA
- 5 Inicie la reproducción del videocasete que desea copiar.
- 6 Mantenga pulsado el botón REC (●) durante al menos un segundo en su aparato de vídeo.
- 7 Al finalizar la grabación, pulse ■ en ambos aparatos de vídeo.

Grabación de audio en una cinta pregrabada

VCR

Es

Gracias a la función Grabación de audio automática, podrá eliminar el sonido anteriormente grabado y sustituirlo por una nueva banda de sonido de:

- ◆ Un reproductor de CD, DVD
- ◆ Un micrófono conectado a un sistema de sonido
- ◆ Un reproductor de cintas

Restricción:

La grabación de audio sólo se puede aplicar a la banda de audio longitudinal (audio normal).

- 1 Conecte un cable RCA de audio a la salida apropiada del sistema de sonido (por ejemplo CD/reproductor de cintas).
- 2 Conecte el otro extremo del cable RCA de audio a los conectores de entrada de audio (L, R) situados en la parte frontal del VCR.
- 3 Introduzca la cinta de vídeo pregrabada en la que se ha sustituido la pista de audio, y pulse la tecla ►II para comenzar la reproducción.
- 4 Busque el punto (de finalización) de Mezcla de Audio utilizando el botón CLOCK/COUNTER, y ajuste el contador a 0:00:00 pulsando la tecla CLEAR.
- 5 Sitúese ligeramente antes del punto de inicio del doblaje de audio, utilizando el botón Shuttle.
- 6 Pulse la tecla ►II.
- 7 Pulse A.DUB.
Resultado: Su reproductor de Vídeo se encuentra en este momento en el modo de Pausa de la Mezcla de Audio.
- 8 Pulse la tecla INPUT SEL. para seleccionar la fuente de Audio dubbing. Por ejemplo, si quiere doblar el audio desde una videocassette externa, entonces seleccione AUX.
- 9 En el sistema de sonido, localice el punto de la cinta en el que desea que comience la reproducción.
Ejemplo: La banda que desea grabar en la cinta.
- 10 Cuando esté preparado:
 - ◆ Comience la reproducción del sistema de sonido
 - ◆ Pulse REC en el mando a distancia.**Resultado:** La banda sonora de la cinta grabada se sustituirá.
- 11 El doblaje de audio finalizará cuando el contador alcance 0:00:00.

➤ El nuevo sonido se grabará en la pista de sonido normal de la cinta, y el sonido original permanecerá en la pista de sonido Hi - Fi. Para escuchar el nuevo sonido y el original mezclados juntos, pulse la tecla Audio del mando a distancia hasta que se visualice la opción MIX (Mezcla) (consulte la página 37).

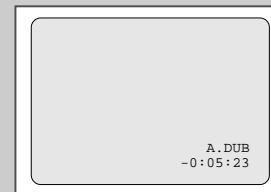
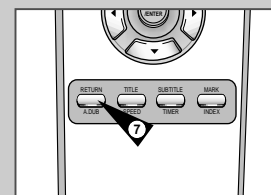
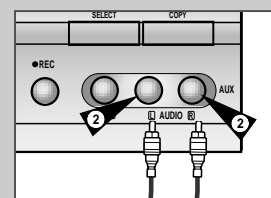
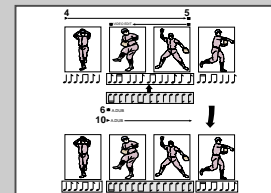

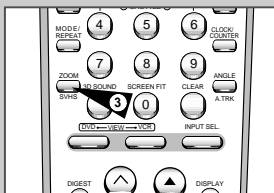

Esta función es para reproducir solamente videocassettes en formato Super VHS, no para grabar.

- 1 Inserte el videocassette en format SVHS que quiera ver.
- 2 Pulse PLAY (▶||) para empezar a reproducir el cassette.
- 3 Pulse la tecla SVHS () para empezar la reproducción SQPB.

 Si la función SQPB es activada durante una reproducción normal la salida de video, la salida de video es distorsionada.

Son los ejemplos de las conexiones comúnmente usadas para conectar el reproductor DVD-VCR a un televisor u otros equipos. No esta disponible para DVD. El VCR no puede ser visto a través de esta conexión.

Conectando a un sistema audio

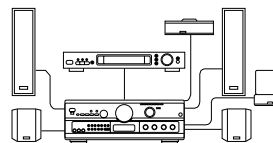

Decodificador Dolby
Terminal de entrada digital audio

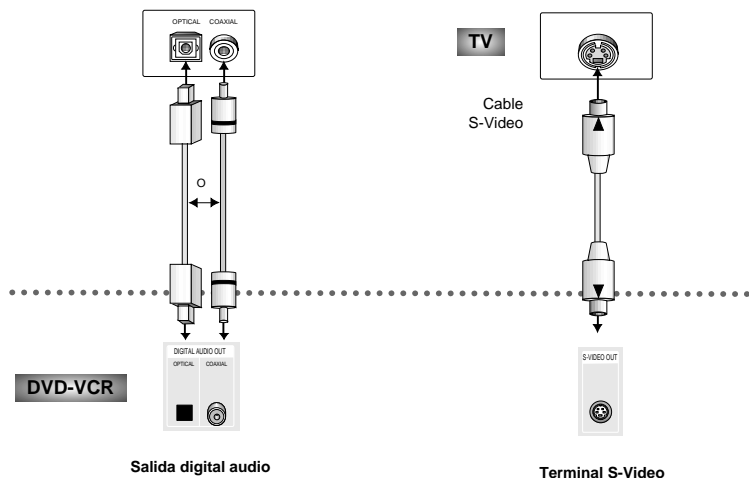

Conexión de S-Video

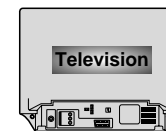

TV

Cable S-Video



El menú de ajuste le permite a Ud. seleccionar varios idiomas, instalar la calificación y aún ajustar el aparato al tipo de la pantalla de su televisor (ej. pantalla ancha).

- 1 Pulse la tecla SETUP en el mando a distancia durante la reproducción o en modo parada.
Resultado: Aparece el menú de programación.
 - 2 Pulse los botones ▲, ▼ o ◀, ▶ para seleccionar la opción DVD.
 - 3 Pulse el botón ENTER para seleccionar esta opción.
Resultado: Aparece el menú CONFIGORACION DVD.
- **Menu del Disco**
Instalación del idioma del menú. Utilice el menú de la preferencia del menú para seleccionar el idioma del menú del disco del DVD.
 - **Audio**
Instalación del idioma del audio. Utilice el menú de la preferencia del audio para seleccionar el idioma de la pista sonora.
 - **Subtítulos**
Instalación del idioma de subtítulos. Utilice el menú de la preferencia de subtítulos para seleccionar el idioma de subtítulos del disco.
 - **Calificación**
Ajuste de la calificación. La función le permite a Ud. fijar niveles ecesarias para evitar que los niños vean películas no adecuadas como las que contienen escenas violentas o para adultos.
 - **Opciones Audio**
Instalación de las opciones del audio.
 - **Opciones Pantalla**
Instalación de las opciones de la pantalla. Utilice para seleccionar el tipo de la pantalla que Ud. desea ver y varias opciones de la pantalla.
- 4 Utilice la tecla ▲, ▼ en el mando a distancia para ver las características diferentes.
 - 5 Utilice la tecla ENTER para ver las sub-características. Para borrar la pantalla de SETUP después del ajuste, pulse de nuevo la tecla SETUP.

➤ Dependiendo del disco, algunos menús SETUP no están disponibles.

Esta función cambia el idioma sólo para el texto en la pantalla del menú del disco.

- 1 Pulse la tecla SETUP en el mando a distancia durante la reproducción o en modo parada.
Resultado: Aparece el menú de programación.
- 2 Pulse los botones ▲, ▼ o ◀, ▶ para seleccionar la opción DVD.
- 3 Pulse el botón ENTER para seleccionar esta opción.
Resultado: Aparece el menú CONFIGORACION DVD.
- 4 Utilice la tecla ▲, ▼ para seleccionar Menu del disco.
- 5 Pulse la tecla ENTER.
- 6 Utilice la tecla ▲, ▼ para seleccionar 'Español'.
- Seleccione "Otro" si el idioma que Ud. desea no está en la lista.
- 7 Pulse la tecla ENTER.
- Español es seleccionado y la pantalla vuelve al menú de ajuste.

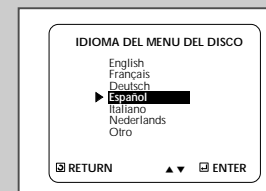

DVD Cómo instalar el idioma

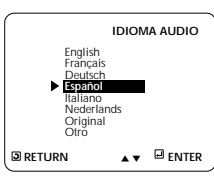

Utilizando el idioma del audio :

- 1 Pulse la tecla SETUP en el mando a distancia durante la reproducción o en modo parada.
Resultado: Aparece el menú de programación.
- 2 Pulse los botones ▲, ▼ o ◀, ▶ para seleccionar la opción DVD.
- 3 Pulse el botón ENTER para seleccionar esta opción.
Resultado: Aparece el menú CONFIGURACION DVD.
- 4 Utilice la tecla ▲, ▼ para trasladar a Audio.
- 5 Pulse la tecla ENTER.
- 6 Utilice la tecla ▲, ▼ para seleccionar 'Español'.
- Seleccione "Original" si Ud. desea escuchar el idioma original en que el disco está grabado.
- Seleccione "Otro" si el idioma que Ud. desea no está en la lista.
- 7 Pulse la tecla ENTER.
- Español es seleccionado y la pantalla vuelve al menú de ajuste.

DVD Utilizando el idioma de subtítulos

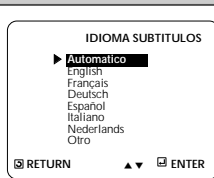

- 1 Pulse la tecla SETUP en el mando a distancia durante la reproducción o en modo parada.
Resultado: Aparece el menú de programación.
- 2 Pulse los botones ▲, ▼ o ◀, ▶ para seleccionar la opción DVD.
- 3 Pulse el botón ENTER para seleccionar esta opción.
Resultado: Aparece el menú CONFIGURACION DVD.
- 4 Utilice la tecla ▲, ▼ para seleccionar Subtítulos.
- 5 Pulse la tecla ENTER.
- 6 Utilice la tecla ▲, ▼ para seleccionar 'Español'.
- Seleccione "Automático" si Ud. desea que el idioma de subtítulos sea el mismo que el idioma seleccionado para la preferencia del audio.
- Seleccione "Otro" si el idioma que Ud. desea no está en la lista. Algunos discos no contendrán el idioma que Ud. selecciona como idioma inicial; en este caso, el disco se ajustará al idioma original.
- 7 Pulse la tecla ENTER.
- Español es seleccionado y la pantalla vuelve al menú de ajuste.

- ◆ Si el idioma seleccionado no está registrado en el disco, se selecciona el idioma original prerregistrado.
- ◆ **Cómo hacer desaparecer el menú de ajuste o volver a la pantalla de menú durante la instalación.;**
Pulse la tecla RETURN.

Cómo ajustar la calificación

La función de calificación está disponible junto con los DVDs que han sido asignados al nivel. Esta función le ayuda a Ud. controlar los tipos de DVDs que su familia ve. Hay hasta 8 niveles de calificación en un disco.

- 1 Pulse la tecla SETUP en el mando a distancia durante la reproducción o en modo parada.
Resultado: Aparece el menú de programación.
- 2 Pulse los botones ▲, ▼ o ◀, ▶ para seleccionar la opción DVD.
- 3 Pulse el botón ENTER para seleccionar esta opción.
Resultado: Aparece el menú CONFIGURACION DVD.
- 4 Use ▲, ▼ para seleccionar Parental. Pulse la tecla ENTER. Aparece la pantalla de Control Parental.
- 5 Use ◀, ▶ para seleccionar Sí si Ud. quiere usar contraseña. Aparece la pantalla de crear contraseña.
- 6 Introduzca su contraseña. Aparece la pantalla de Re-introducir Contraseña para confirmar la contraseña. Introduzca su contraseña otra vez. Aparece la pantalla de Control Parental.
- 7 Sobre el Nivel de Calificación ;
El límite de calificación funciona sólo cuando usar contraseña sea Sí. Para desbloquear el reproductor, use ◀, ▶ para seleccionar No.
- Use ▲, ▼ para cambiar el nivel y pulse ENTER.
- Para cancelar el nivel de calificación, use ◀, ▶ para seleccionar No en Usar Contraseña.
- 8 Sobre Cambiar Contraseña ;
- Use ▲, ▼ para seleccionar Cambiar Contraseña. Aparece la pantalla de Cambiar Contraseña.
- Introduzca su nueva contraseña a. Re-introduzca nueva contraseña otra vez.

- ◆ Esta función depende de qué idioma está codificado en el disco y no funcionará con algunos DVDs.
- ◆ Fabricado bajo licenciado de Dolby Laboratories. "Dolby", "Pro Logic" y el símbolo doble-D son marcas registradas de Dolby Laboratories. ©1992-1997 Dolby Laboratories Corporation. Derechos reservados.

DVD

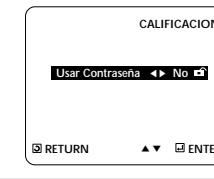

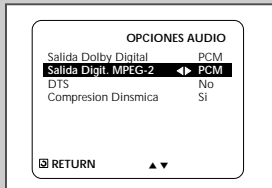

- 1 Pulse la tecla SETUP en el mando a distancia durante la reproducción o en modo parada.
Resultado: Aparece el menú de programación.
- 2 Pulse los botones ▲, ▼ o ◀, ▶ para seleccionar la opción DVD.
- 3 Pulse el botón ENTER para seleccionar esta opción.
Resultado: Aparece el menú CONFIGURACION DVD.
- 4 Utilice la tecla ▲, ▼ para seleccionar Opciones Audio. Pulse la tecla ENTER.
- 5 Utilice la tecla ▲, ▼ para seleccionar el ítem deseado. Y pulse la tecla ◀, ▶.

• **Salida Dolby Digital**

PCM Convierte a PCM(canal 2) de 48kHz/16Bit. Seleccione PCM cuando se use la salida analógica audio.

BITSTREAM Convierte a Dolby Digital BITSTREAM - canal 5.1 (MPEG-2 - canal 7.1). Seleccione BITSTREAM cuando se use la salida digital audio.

NOTA: Asegúrese de seleccionar la salida digital correcta. De lo contrario no se oír el audio.

• **Salida Digit. MPEG-2**

PCM Convierte a PCM(canal 2) de 48kHz/16Bit. Seleccione PCM cuando se use la salida analógica audio.

BITSTREAM Convierte a MPEG-2 Digital BITSTREAM - canal 5.1 o canal 7.1. Seleccione BITSTREAM cuando se use la salida digital audio.

• **DTS**

ENCENDIDA Debe seleccionar la salida digital para DTS BITSTREAM. Seleccione DTS cuando se conecta con decodificador DTS.

APAGADO No sale la señal digital.

• **Compresion Dinamica**

ENCENDIDA Para seleccionar el nivel dinámico.

APAGADO Para seleccionar el nivel normal.

- ◆ Fabricado bajo la licencia de los laboratorios Dolby. Dolby, Pro logic y el símbolo Double-D son marcas registradas en los laboratorios Dolby. Todos los derechos reservados.
- ◆ Ciertas características de audio de este producto están fabricadas bajo autorización de Desper Products, Inc., Spatializer® y el dispositivo de un "círculo dentro del cuadro" son marcas comerciales propiedad de Desper Products, Inc.
- ◆ Cómo hacer desaparecer el menú de configuración o volver a la pantalla de menú de configuración? Pulse



- 1 Pulse la tecla SETUP en el mando a distancia durante la reproducción o en modo parada.
Resultado: Aparece el menú de programación.
- 2 Pulse los botones ▲, ▼ o ◀, ▶ para seleccionar la opción DVD.
- 3 Pulse el botón ENTER para seleccionar esta opción.
Resultado: Aparece el menú CONFIGURACION DVD.
- 4 Utilice la tecla ▲, ▼ para seleccionar Opciones Pantalla.
- 5 Utilice la tecla ▲, ▼ para seleccionar el ítem deseado. Y pulse la tecla ◀, ▶.

• **Formato TV**

Formato 4:3 Buzon : Seleccione cuando Ud. desee ver los suministros totales del DVD de la pantalla de ratio 16:9, aunque tenga Ud. un TV con una pantalla de ratio 4:3. La parte superior e inferior de la imagen serán negras.

Formato 4:3 Pan-Scan : Seleccione esto para los televisores de tamaño convencional. Ud. deseará ver la parte central de la pantalla 16:9. (Los lados extremos de la imagen se suprimirán.)

Formato 16:9 Panorámico : Ud. puede ver la imagen total de 16:9 en su televisor ancho.

• **Nivel Negro** : Ajuste la claridad de pantalla.

• **Quasi-PAL**

Dependiendo de un disco, Ud. puede reproducir un disco NTSC DVD por el modo QUASI-PAL.

• **Salida DVD**

RGB : Si "RGB" ha sido seleccionado, la señal RGB será emitida desde el terminal AV (terminal EUROCONECTOR).

Video : Si "VIDEO" ha sido seleccionado, la señal COMPOSITE VIDEO se emitirá desde el terminal AV (terminal EUROCONECTOR).

S-Video : Si "VIDEO" ha sido seleccionado.

- ◆ Como hacer aparecer o desaparecer durante la configuración. Pulse la tecla RETURN.

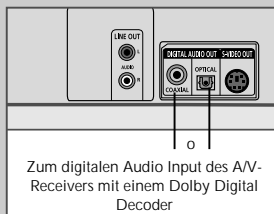

Para aprovechar al máximo la experiencia de sala cinemática que ofrece el DVD, usted puede conectar su DVD-VCR a un sistema completo con Sonido Surround, incluyendo un Receptor A/V y seis altavoces de Sonido Surround.

Antes de comenzar ...

• Si su receptor A/V está equipado con un decodificador Dolby Digital, usted tiene la opción de circunvalar el decodificador Dolby Digital integrado al DVD-VCR. Use la conexión DIGITAL AUDIO OUT (salida de audio digital).

1 Digital Audio Out

Conecte YA SEA un cable de fibra óptica O un cable coaxial digital desde los enchufes DIGITAL AUDIO OUT del panel posterior del DVD-VCR, hasta sus correspondientes enchufes DIGITAL AUDIO INPUT de su Receptor A/V:

- Óptico
- Coaxial
- Use cualquier conexión disponible en su Receptor A/V

Durante la reproducción de su DVD/CD se puede escoger entre las siguientes opciones especiales de reproducción. Para reanudar la reproducción normal, presione el botón ►II (Play/Still).

1 Imagen Fija

Durante reproducción, presione el botón ►II (Play/Still) del control remoto.

- La imagen se detendrá y el audio se silenciará.
- Para reanudar la reproducción, presione el botón ►II (Play/Still).
- Si la unidad se deja en el modo de Pausa durante cinco minutos, ésta se parará automáticamente.

2 Avance de Marco (Paso)

Mientras está en modo de Imagen Fija, presione el botón F.ADV/STEP en el control remoto para avanzar marco por marco.

- El audio se silencia durante el modo Avance de Marco
 - Para reanudar la reproducción normal, presione ►II (Play/Still)
- NOTA: El Avance de Marco opera solamente en la dirección de avance.

3 Saltar hacia Adelante / Atrás

Mientras el disco de CD o DVD está en modo de Reproducción, presione los botones Skip Forward/Back (►► / ◀◀) en el control remoto o en el panel frontal para saltar hacia delante y hacia atrás a través de los capítulos / pistas del disco.

- El botón Skip Forward hace que salte al siguiente capítulo / pista.
- El botón Skip Back hace que salte al principio del capítulo / pista en curso.
- Presione Skip Back de nuevo para saltar al principio del capítulo / pista anterior.

Búsqueda hacia Adelante / Atrás

Mientras el disco está en modo de Reproducción, presione y mantenga presionado los botones Forward/Back (►► / ◀◀) en el control remoto o en el panel frontal para buscar visualmente hacia delante o hacia atrás a velocidades de 2X - 4X - 8X - 16X - 32X - 128X. Presione el botón de ►II (Play/Still) para reanudar la velocidad normal.

4 Cámara Lenta

Durante la reproducción, presione el botón ►II (Play/Still) para poner la imagen fija. Después, use la Búsqueda hacia Adelante (►►) para reproducir en cámara lenta a velocidades variables.

- Cada vez que presione el botón Slow, se aumenta la velocidad de reproducción por 1/8, 1/4 o 1/2 veces la velocidad normal.
- El audio se silencia durante la reproducción en cámara lenta.
- Botones de Cámara Lenta del Panel Frontal - Presione y mantenga presionado los botones Forward del panel frontal para activar la reproducción de cámara lenta. Presione el botón ►II (Play/Still) para reanudar la reproducción normal.

5 Stop/Resume

- Presione el botón Stop una vez para parar la reproducción. Para reanudar la reproducción del DVD/CD en el mismo lugar donde se paró el disco, tiene que presionar el botón ►II (Play/Still).
- Presione el botón ■ (Stop) dos veces para parar completamente la reproducción. La próxima vez que usted presione el botón ►II (Play/Still), el disco empezará de nuevo desde el principio.

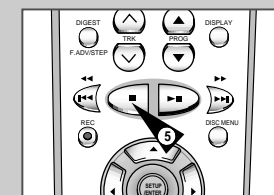
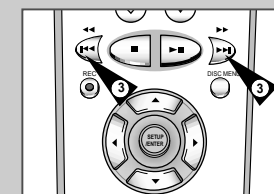
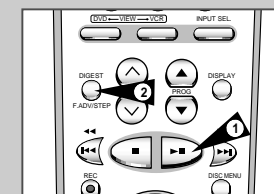

DVD Función de representación (DVD)

DVD

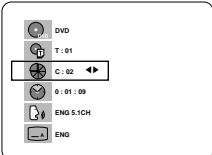

Si Ud. desea conocer la información del título, capítulo, tiempo, audio y subtítulos en el DVD, pulse la tecla DISPLAY.
Si Ud. desea conocer la pista y tiempo en el VCD o CD, pulse la tecla DISPLAY.

- 1 Durante la reproducción, pulse la tecla DISPLAY en el mando a distancia.
 - Aparecerán el título, número del capítulo y tiempo actuales.
 - ◆ Use la tecla ◀, ▶ para seleccionar un número del título o capítulo y pulse las teclas NUMEROS para fijar un título o capítulo diferente. Y luego, pulse la tecla ENTER
 - ◆ Para fijar el tiempo desde lo que Ud. desea comenzar, use la tecla ◀, ▶ para la selección y pulse las teclas NUMEROS para fijar el tiempo. Y luego, pulse la tecla ENTER.
- 2 Pulse la tecla DISPLAY en el mando a distancia dos veces.
 - Aparecerán la información del audio, subtítulos y volumen actuales.
 - Para hacer desaparecer la información en pantalla, pulse de nuevo la tecla DISPLAY.

DVD Función de representación (CD/VCD)

VCD

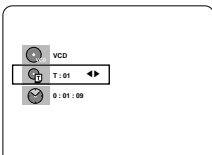

CD

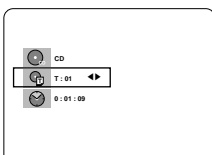

- 1 Durante la reproducción, pulse la tecla DISPLAY en el mando a distancia.
 - Aparecerán el número de la pista tiempo y volumen actuales.
 - ◆ Use la tecla ◀, ▶ para seleccionar una pista y pulse las teclas ▲, ▼ o NUMEROS para fijar una pista diferente. Luego, pulse la tecla ENTER.
 - ◆ Para fijar el tiempo de lo que Ud. desea comenzar, use la tecla ◀, ▶ para la selección y luego, las teclas NUMEROS para fijar el tiempo. Y luego, pulse la tecla ENTER.
 - Para hacer desaparecer la pantalla, pulse la tecla DISPLAY otra vez.



¿Qué es un capítulo?

Cada título en un DVD puede dividirse en capítulos (similares a las pistas en un CD audio).

¿Qué es un título?

Un DVD tiene diferentes títulos : por ejemplo, si un disco contiene cuatro películas diferentes, cada uno es considerado como un título.

Repetición de la reproducción

DVD

Repita la pista corriente, capítulo, título en la sección seleccionada(A-B) o todo el disco (sólo VCD/CD).

Cuando tocando el DVD :

- 1 Pulse la tecla REPEAT en el remoto. Repita la pantalla aparecida.
- 2 Seleccione el Capítulo, Título o A-B usando la tecla ◀, ▶.
 - Repetición A-B
 - ◆ Pulse la tecla REPEAT. Seleccione A-B en la pantalla con la tecla ◀, ▶.
 - ◆ Pulse ENTER en el punto donde Ud. quiere repetir el inicio del segmento deseado.
 - ◆ Pulse ENTER en el punto donde Ud. quiere repetir el final del segmento deseado.
 - ◆ La repetición A-B que ajuste Ud. sigue hasta cuando Ud. apague.
- 3 Pulse ENTER.
- 4 Para regresar la reproducción normal, pulse REPEAT otra vez, y pulse la tecla ◀, ▶ para seleccionar Apagado y pulse ENTER.



- ◆ El DVD repite la reproducción por capítulo o título. El CD y el VIDEO-CD repiten la reproducción por disco o pista.
- ◆ Según el disco, la función REPEAT puede no funcionar.
- ◆ En modo VIDEO-CD 2.0 (modo menú ON), esta función no está disponible.

Es

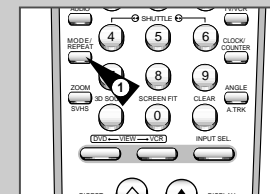

DVD



VCD/CD

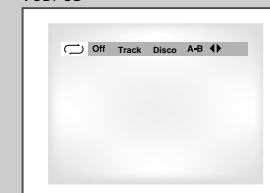

DVD Para programar en el orden deseado (DVD/VCD/CD)

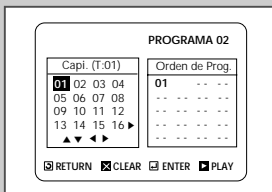
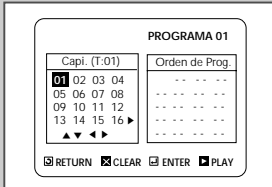
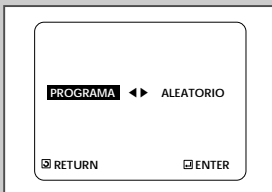
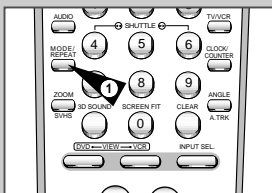

La programación de la lectura le permite definir el orden de lectura de títulos, de capítulos o de pistas sobre el disco. Esta función es sólo posible cuando la reproducción esta parada.

- 1 Pulse la tecla MODE.
- 2 Use la tecla ◀, ▶ para seleccionar PROGRAM. Pulse la tecla ENTER.
- 3 Use la tecla ◀, ▶ para seleccionar el primer capítulo(o pista) para añadir el programa. Pulse la tecla ENTER. Los números seleccionados aparecen en la Caja de Orden de Programa.
- 4 Pulse la tecla ▶II (REPRODUCCION/STILL). El disco se reproducirá en el orden programado.

DVD Para aleatorio en el orden deseado (DVD/VCD/CD)

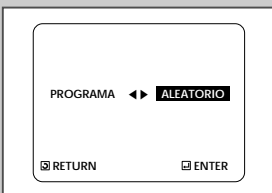

- 1 Pulse la tecla MODE.
- 2 Use la tecla ◀, ▶ para seleccionar ALEATORIO. Pulse la tecla ENTER. El disco se reproducirá en el orden aleatorio.

- ▶ ♦ Dependiendo del disco, las funciones Programa y Aleatorio no estarán disponibles.
- ♦ En modo VIDEO-CD 2.0 (modo menú ON), esta función no está disponible.
- ♦ Con ciertos discos, la reproducción programada puede no funcionar. Pulse la tecla CLEAR para reanudar la reproducción normal.

Reproducción SCREEN FIT

DVD

- 1 Durante la reproducción, pulsar el tecla SCREEN FIT.
 - Con esta función se eliminan las franjas negras que aparecen en la parte superior e inferior de la pantalla cuando se está reproduciendo una película en el formato de pantalla ancha (16:9).
 - El modo de ajuste de pantalla no funciona cuando el modo Zoom está activado (no se pueden eliminar las franjas negras de la pantalla). Sin embargo, el modo Zoom sí funcionará cuando esté activo el ajuste de pantalla.

- ▶ • Sólo en los discos de formato de pantalla múltiple se puede disponer de diferentes coeficientes relativos de relación altura/anchura.
- Esta función no está disponible si el DVD se ha grabado con un sistema de ángulo multicámara.
- En algunos DVD, las franjas negras no se pueden eliminar debido a la relación altura/anchura de la imagen.

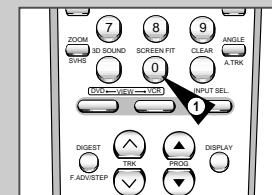

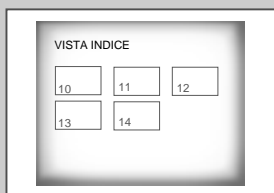
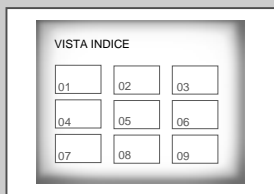

- 1 Durante la reproducción, pulsar el tecla DIGEST.
 - Aparecerán en la pantalla de TV 9 ventanas distintas que representan cada uno de los capítulos.
 - Cuando aparece cada una de las ventanas, se reproducen los 3 primeros segundos del capítulo.
- 2 Presione los teclas ▲, ▼, ◀, ▶ o los de NÚMEROS para seleccionar la ventana que desearía ver, y presione el tecla ENTER.
 - Se pueden ver hasta 9 ventanas (capítulos) en la pantalla al mismo tiempo.
 - Pulsar el tecla 'skip' para pasar a los siguientes 9 capítulos si la película tiene más de 9.

-
- Se puede iniciar la reproducción del DVD a partir del capítulo que se desee una vez que se haya desplazado a la escena elegida.
 - El modo 'DIGEST' podría no funcionar, dependiendo del disco que se use.

La pantalla de música o video deseada puede ser utilizada directamente sin la función MENU.

- 1 Muestra la imagen inicial de cada pista y su número correspondiente. Pulse la tecla TITLE durante la reproducción.
- 2 Pulse la tecla ▲, ▼ para seleccionar Vista Pista. Pulse la tecla ENTER.
- 3 Seleccione la vista deseada pulsando las teclas ▲, ▼ o ◀, ▶.
- 4 Pulse la tecla ENTER.

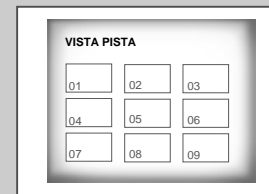

Muestra imágenes igualmente divididas de la pista que se está reproduciendo.

- 1 Pulse la tecla TITLE durante la reproducción.
- 2 Pulse la tecla ▲, ▼ para seleccionar Vista Indice.
- 3 Seleccione la imagen deseada pulsando las teclas ▲, ▼ o ◀, ▶.
- 4 Pulse la tecla ENTER.

-
- ◆ En el modo PARADA en VIDEO-CD, pulse la tecla TITLE y aparecerá directamente VISTA PISTA.
 - ◆ Cuando Ud. pulse la tecla TITLE durante la reproducción del DVD; La función de MENU TITULO del disco aparecerá. Si un disco contiene más de dos títulos, la función menú título funcionará.
 - ◆ Cuando Ud. pulse la tecla TITLE durante la reproducción del CD; El equipo entrará en el modo INTRO. INTRO le permitirá a Ud. escuchar el inicio de cada pista durante unos 10 segundos.

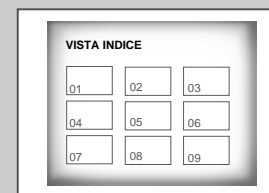

DVD Para seleccionar el audio (Utilizando la tecla AUDIO)

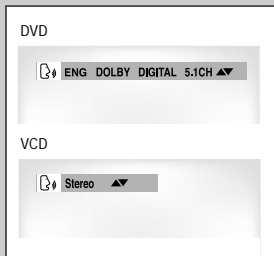
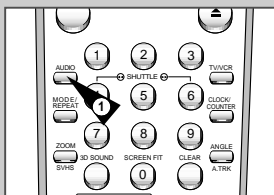

Ud. puede seleccionar el idioma deseado rápida y fácilmente con la tecla AUDIO. Si un menú está codificado en el disco, Ud. puede seleccionar utilizando la tecla MENU.

- 1 Pulse la tecla AUDIO.
- 2 Utilice la tecla ▲, ▼ para seleccionar el idioma deseado en el DVD.
- Los idiomas del audio y subtítulos se representan a través de abreviaciones.
- 3 Utilice la tecla ▲, ▼ para seleccionar ESTEREO, R CHANNEL o L CHANNEL. (En el VIDEO-CD/CD)

- Esta función depende de qué idioma está codificado en el disco y no funcionará con algunos DVDs.
- El disco del DVD puede contener hasta 8 idiomas audio.
- **Cómo hacer para que salga el mismo idioma audio siempre que Ud. reproduzca un DVD;** Véase "Cómo instalar el idioma" en la página 48.

DVD Cómo seleccionar el idioma de subtítulos (Utilizando la tecla SUBTITLE)

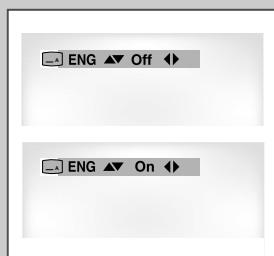
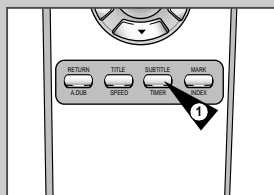

Quando un DVD está grabado con subtítulos, Ud. puede utilizar la característica de subtítulos para ver los subtítulos en la pantalla. Si un menú está codificado en el disco, Ud. también puede seleccionar utilizando la tecla SUBTITLE.

- 1 Pulse la tecla SUBTITLE.
- 2 Utilice la tecla ▲, ▼ para seleccionar el idioma de subtítulos deseado.
- 3 Utilice la tecla ◀, ▶ para determinar si los subtítulos aparecen o no.
- Inicialmente está ajustado para que los subtítulos no aparezcan.
- Los idiomas del audio o subtítulos se representan por las abreviaciones.

- Esta función depende de qué idioma está codificado en el disco y no funcionará con algunos discos.
- El disco del DVD puede contener hasta 32 idiomas.
- **Cómo hacer que salga el mismo idioma de subtítulos siempre que Ud. reproduzca un DVD;** Véase "Cómo instalar el idioma" en la página 48.

Cómo seleccionar el ángulo de pantalla deseado DVD

Quando los DVDs contienen múltiples ángulos de una escena particular, Ud. puede utilizar la función ANGLE.

Utilizando el selector ANGLE :
Compruebe si se presenta en la pantalla una señal 'ANGULO ()' en la parte superior y derecha de la pantalla.

- 1 Cuando se vea esta señal del ANGULO, pulse el selector ANGLE.
- 2 Utilice la tecla ▲, ▼ para seleccionar el ángulo de pantalla deseado y pulse la tecla ENTER.
- 3 Para apagar la pantalla, pulse la tecla ANGLE otra vez.

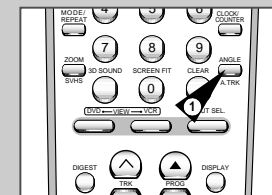

DVD Para utilizar la función MARK (Marcador)

La función MARK (Marcador) le permite a Ud. seleccionar partes concretas de un DVD o VIDEO-CD (modo menú OFF) de modo que Ud. pueda buscarlas rápidamente en próximas reproducciones.

- 1 Durante la reproducción, pulse la tecla MARK en el mando a distancia y aparecerá 'MARCADOR'.
- 2 Utilice la tecla ◀, ▶ para trasladar al icono de MARCADOR deseado.
- 3 Cuando Ud. llega a la escena que desea marcar, pulse la tecla ENTER. El icono se cambiará en un número (1, 2 o 3).
- 4 Pulse la tecla MARK para hacer desaparecer la imagen.

DVD Para que aparezca una escena marcada

- 1 Durante la reproducción, pulse la tecla MARK en el mando a distancia.
- 2 Utilice la tecla ▶, ◀ para seleccionar una escena marcada.
- 3 Pulse la tecla ►|| (REPRODUCCION/STILL) para saltar a la escena marcada.

DVD Para borrar un MARCADOR

- 1 Durante la reproducción, Pulse la tecla MARK en el mando a distancia.
- 2 Utilice la tecla ◀, ▶ para seleccionar el número de marcador que desea borrar.
- 3 Pulse la tecla CLEAR para borrar un número de marcador. Pulse la tecla MARK para hacer desaparecer la imagen.

-
- ◆ Hasta tres escenas pueden marcarse al mismo tiempo.
 - ◆ En el modo VIDEO-CD 2.0 (modo menú ON), esta función no es posible.
 - ◆ Dependiendo del disco, la función MARK (Marcador) puede no funcionar.

Utilizando las funciones ZOOM (DVD/VCD)

- 1 Durante la reproducción o en el modo PAUSA, pulse la tecla ZOOM en el mando a distancia. La cuadro aparecerá en la pantalla.
- 2 Utilice la tecla ▲, ▼ o ◀, ▶ para seleccionar la parte de la pantalla que desea ampliar.
- 3 Pulse la tecla ENTER.
 - Durante la reproducción del DVD, pulse la tecla ENTER para ampliar en X2/X4/normal en orden.
 - Durante la reproducción del VIDEO-CD, pulse la tecla ENTER para ampliar en X2/normal en orden.

DVD

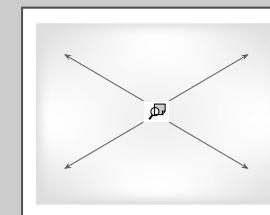
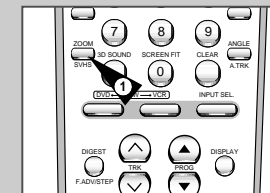

Utilizando las funciones SONIDO 3D

Efecto envolvente simulado (SPATIALIZER N-2-2) según los contenidos del disco. Si Ud. conecta el aparato al sistema estéreo, puede disfrutar de la mejor calidad del sonido y conseguir un gran efecto envolvente.
(Un disco que está grabado con LPCM o DTS no funciona. Aunque la salida Dolby Digital u salida digital MPEG-2 se ajuste en BITSTREAM en el menú de ajuste, el sonido 3D no se oirá a través de la salida digital.)

- 1 Durante la reproducción, pulse la tecla 3D SOUND. La señal SONIDO 3D aparecerá en la pantalla. (Asegúrese de que la salida Dolby digital y salida digital MPEG-2 se ajusten en PCM.)
- 2 Pulse la tecla ▲, ▼ para cambiar el ajuste.

-
- ◆ La función SONIDO 3D es posible sólo en el disco grabado utilizando DOLBY SURROUND o DOLBY DIGITAL. No obstante, algunos de estos discos no contienen la señal del sonido de canal trasero.
 - ◆ Dependiendo del disco, las funciones ZOOM y SONIDO 3D no estarán disponibles.

DVD



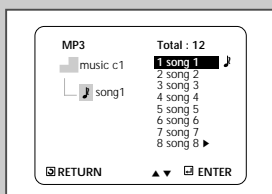
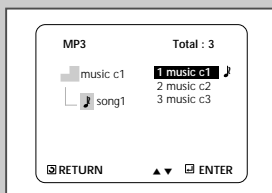

Cuando se inserta un Disco MP3 en el REPRODUCTOR DE DVD, se reproduce el primer archivo de música de la primera carpeta.

- 1 Presione STOP para detener la reproducción del primer archivo de música, luego presione RETURN para visualizar el menú de carpetas en el lado derecho de la pantalla. Se pueden visualizar hasta 8 carpetas al mismo tiempo. Si tiene más de 8 carpetas en un disco, presione los botones ◀ ▶ para traerlas a la pantalla.
- 2 Use los teclas ▲ o ▼ para seleccionar la carpeta de la música deseada, luego presione ENTER. Vuelva a usar los teclas ▲ o ▼ para seleccionar un archivo de música. Presione ENTER para comenzar la reproducción del archivo de música.

Cuando use discos CD-R MP3, siga por favor todas las recomendaciones citadas anteriormente y lea los siguientes comentarios:

- **Sus archivos MP3 deben ser formato ISO 9660 o JOLIET.**
Los archivos MP3 de formato ISO 9660 y Joliet son compatibles con los DOS de Microsoft y Windows, y el Mac de Apple. Estos dos formatos son los más usados.
- **Cuando asigne nombre a sus archivos MP3, no se exceda de 8 caracteres, y defina ".mp3" como la extensión del archivo.**
El formato general del nombre es: Título.mp3. Cuando escriba su título, asegúrese de que use un máximo de 8 caracteres, no haya espacios en el nombre, y evite el uso de caracteres especiales como: (.,/, \, =, +).
- **Use una velocidad de transferencia para descompresión de mínimo 128 Kbps cuando grabe archivos MP3.**
La calidad del sonido en los archivos MP3 depende básicamente de la velocidad de compresión/descompresión que elija. El obtener una buena calidad de sonido para CD de audio requiere una velocidad de muestreo análogo/digital, que es la velocidad de conversión a formato MP3, de mínimo 128 Kbps y hasta 160 Kbps. Sin embargo, el elegir velocidades superiores, como 192 Kbps o más, pocas veces resulta en una mejor calidad de sonido.
De lo contrario, los archivos con velocidades de muestreo por debajo de 128 Kbps no se podrán reproducir bien.
- **No intente grabar archivos MP3 protegidos por derechos de autor.**
Ciertos archivos "asegurados" están codificados y protegidos por códigos para prevenir que se realicen copias ilegales. Estos archivos son de los tipos siguientes: Windows Media™ (marca registrada de Microsoft Inc) y SDMI™ (marca registrada de SDMI Foundation). Usted no puede copiar dichos archivos.
- **Su reproductor de DVD acepta solamente un nivel de directorios de archivos.**
Por lo tanto, usted debe elegir:
 - ya sea guardar todos los archivos MP3 grabados en el directorio raíz del disco;
 - y/o crear carpetas en el directorio para cada artista o tipo de música (p.ej., clásica, rock, jazz, etc.)
- **Importante :** Las recomendaciones anteriormente citadas no se pueden tomar como garantía de que el reproductor de DVD reproducirá grabaciones MP3, o como seguridad de buena calidad de sonido. Debe notar que ciertas tecnologías y métodos para la grabación de archivos MP3 en los CD-R no permiten una reproducción óptima de estos archivos en su reproductor de DVD (calidad del sonido disminuida y, en algunos casos, incapacidad del reproductor para leer los archivos).

Características técnicas

General	Voltage	AC220 - 240V, 50Hz
	Consumo	25Watts
	Peso	4.5Kg
	Tamaño	430mm X 330mm X 100mm
	Temperatura ambiente operativa	+5°C ~ +35°C
	Condiciones de Instalacion	Posicion de operación : Horizontal Humedad Relativa : Inferior 75%
Entradas	Entrada Vídeo (trasera)	Euroconector : 1.0 Vp-p (no balanceada) 75Ω
	Entrada Audio (trasera)	Euroconector : 8dBm 47 kohm no balanceada
Salidas	RF out	UHF 21-69 (CH36 Inicio)
	Audio (DVD, VCR)	RCA jack, Euroconector
	Audio (Sólo DVD)	Salida Audio Digital (Optica/Coaxial, Jack RCA)
	Vídeo (DVD, VCR)	Jack RCA, Euroconecotr
	Vídeo (Sólo DVD)	Salida S-Vídeo Salida RGB: Euroconector
VIDEO	Formato Videocassette	Videocassette VHS Videocassette S-VHS (Sólo reproducción)
	Sistema de color	PAL, MESECAM, NTSC4.43, Reproducción NTSC en TV PAL
	Sistema de sintonización	B/G, D/K
	Relación Señal/Rudio Vídeo	Superior 43dB (grabación standard)
	Resolución	Superior 240 líneas (grabación standard)
	Relación Señal/Rudio Audio	Superior 68dB (Hi-Fi), 39 dB (Mono)
	Respuesta en Frecuencia	20Hz - 20KHz (Hi-Fi)
DVD	Disc	DVD, CD (12cms.), CD (8cms.), VIDEO-CD (12cms.)
	Relación Señal/Ruido Audio	95dB
	Gama Dinámica Audio	105dB

Problemas y Soluciones (VCR)

Antes de ponerse en contacto con el servicio posventa de Samsung, realice las siguientes comprobaciones simples.

Problema	Explicación/Solución
No hay corriente	<ul style="list-style-type: none"> ◆ Compruebe que el cable esté conectado a la toma de corriente. ◆ ¿Ha pulsado el botón STANDBY/ON?
No puede introducir el videocasete	<ul style="list-style-type: none"> ◆ Los videocasetes sólo pueden introducirse con la ventana hacia arriba y la pestaña de protección hacia usted.
No se ha grabado el programa de televisión	<ul style="list-style-type: none"> ◆ Compruebe las conexiones entre antena y aparato de vídeo. ◆ ¿Está el sintonizador del aparato de vídeo correctamente inicializado? ◆ Compruebe si la pestaña de protección del videocasete está intacta.
No pudo grabarse con temporizador	<ul style="list-style-type: none"> ◆ ¿Pulsó el botón STANDBY/ON para activar el temporizador? ◆ Vuelva a comprobar los parámetros de tiempo para inicio/parada. ◆ Si ha habido un corte de corriente durante la grabación con temporizador, se ha cancelado la grabación.
No aparece la imagen o ésta está distorsionada	<ul style="list-style-type: none"> ◆ Compruebe que esté utilizando una cinta grabada.
No se pueden ver emisiones normales	<ul style="list-style-type: none"> ◆ Compruebe la selección TUNER/External: debe estar en TUNER. ◆ Compruebe las conexiones a la antena de televisor y aparato de vídeo.
Si se pulsa el botón ► durante la reproducción, la imagen fija presenta "barras de sonido"/rayas	<ul style="list-style-type: none"> ◆ Dependiendo del estado de la cinta, las imágenes fijas pueden tener "barras de ruido". Pulse los botones TRK(▲ o ▼) para minimizar este efecto.
Limpieza de los cabezales de vídeo	<ul style="list-style-type: none"> ◆ Si varios videocasetes presentan una baja calidad de imagen es posible que sea necesario limpiar los cabezales de vídeo. No se trata de un problema frecuente y, si no se presenta, no limpie los cabezales. Al limpiarlos, lea las instrucciones del videocasete limpiador. Una limpieza incorrecta de los cabezales puede causar daños permanentes a éstos.
Al sintonizar su televisor no encuentra la imagen procedente del DVD-VCR o se producen interferencias, se debe al choque en el canal de salida de vídeo con transmisiones de televisor normal en el área. Para prevenirlo, deberá cambiar el canal de salida del aparato de vídeo de manera siguiente.	<ol style="list-style-type: none"> 1. Quite la bujía de entrada de la antena desde el conector marcado (símbolo de la antena) en la parte posterior del aparato de vídeo. 2. Siga las instrucciones de "Sintonización de su Televisor para el Aparato de Vídeo"(véase la página 14) 3. Siga las instrucciones de "Instalación del Canal de Salida del Aparato de Vídeo"(véase la página 24), mueva el número de canal bajando varios canales desde lo ajustado originalmente. (por ejemplo: desde 36 hasta 39) 4. Introduzca la bujía de la antena en el conector marcado (símbolo de antena) en la parte posterior del aparato de vídeo. 5. Vuelva a sintonizar TV al DVD-VCR otra vez de acuerdo a las siguientes instrucciones "Sintonización de su Televisor para el Aparato de Vídeo" (página 14) 6. Si siguen habiendo problemas, repita pasos 1 a 5 moviendo varios canales más desde lo ajustado originalmente.

Si no ha podido resolver el problema tras leer las instrucciones precedentes, anote:

- ◆ El modelo y número de serie situados en la parte posterior de su aparato de vídeo
- ◆ La información de garantía
- ◆ Una descripción clara del problema

A continuación póngase en contacto con su servicio posventa de SAMSUNG más próximo.

Posibles problemas y sus soluciones (DVD)

Before requesting service (troubleshooting)

Problema	Posible solución	Manual
El disco no reproduce.	<ul style="list-style-type: none"> Asegúrese de que el disco esté cargado con el lado de la etiqueta hacia arriba. Compruebe el código regional del DVD. Este reproductor no puede reproducir CD-ROMs, DVD-ROMs, etc. Inserte un DVD, VIDEO-CD o CD. 	P6
No reproduce el sonido del canal 5.1.	<ul style="list-style-type: none"> El sonido del canal 5.1 se reproduce sólo cuando se cumplen las siguientes condiciones: <ol style="list-style-type: none"> 1) El reproductor DVD está conectado al amplificador adecuado. 2) El disco está grabado con sonido del canal 5.1. Compruebe si el disco que se está reproduciendo tiene la marca "Dolby 5.1 ch" en el exterior. Compruebe y asegúrese de que su sistema audio esté adecuadamente conectado y funcione correctamente. 	P50
El icono  aparece en la pantalla.	<ul style="list-style-type: none"> Esta característica o función no puede completarse esta vez porque: <ol style="list-style-type: none"> 1) El software del DVD la restringe. 2) El software del DVD no apoya la característica (ej. ángulos). 3) Esta característica no está disponible esta vez. 4) Ud. ha introducido el número de un título o capítulo o el tiempo de búsqueda que está fuera del alcance. 	P55-62
El modo de reproducción es distinto de los ajustes del menú SETUP.	<ul style="list-style-type: none"> Algunas de las funciones seleccionadas en el menú de ajuste pueden no funcionar si el disco no está codificado con estas funciones. 	P48-51
El formato de pantalla no puede cambiarse.	<ul style="list-style-type: none"> El formato de pantalla está fijado en su DVD. 	P51
No audio.	<ul style="list-style-type: none"> Asegúrese de que Ud. haya seleccionado la SALIDA DOLBY correcta en el menú de Opciones de Audio. 	P50
Olvidé el nivel parental	<ul style="list-style-type: none"> Pulse poder desde el comienzo frío sin el disco en la unidad. Pulse las teclas ▶▶ y ◀◀ simultáneamente en el panel delantero unos 5 segundos. Aparecerá la pantalla de Menu de Seleccionar lengua. Seleccione la tecla de lengua que quiere. Pulse la tecla SETUP en el control remoto para seleccionar el Modo Parental. Ahora el Modo Parental está desbloqueado como se indica en la pantalla. Pulse la tecla ABAJO para seleccionar Parental. Ahora Ud. puede ajustar el nivel de calificación y cambiar la contraseña a por el nuevo número. 	
Si experimenta otros problemas.	<ul style="list-style-type: none"> Diríjase a los contenidos del manual de instrucciones y encuentre la sección que contiene las explicaciones referentes al problema y siga el procedimiento una vez más. Si no puede solucionar el problema, contacte su servicio técnico autorizado más cercano o llame al 902 10 11 30. 	

SAMSUNG EUROPEAN BLOC WARRANTY

WARRANTY CARD

MODEL NAME

Modelinimi, Numbre de modelo, Nome de modelo, Modellbezeichnung, Modelnaam, Nom du modèle, Il nome di modello, Minutidó pròduktori, Asakkaan puu.no, Modelinaveti, Model

SERIAL NO.

Serienuumari, No. de serie, Número serial, Seriennummer, Seriaie number, Numéro de série, Seriennummer, An'iguar katastaxwari, Malli, Seriennummer, Serial

DATE OF PURCHASE

Kaupuspäivä, Fecha de compra, Datum van aankoop, Date d'achat, Käufdatum, Hiercombite aproav agorasthy/Asakkaan osote, Salgsdato, Inkepsadatumv

CUSTOMER'S NAME

Kundesaavni, Kundesavni, Nombre de cliente, Nome de cliente, Name des Kunden, Naam van klant, Nom du client, l'nome del cliente, Onomatopwano tou agopasthy/Sajjano, Kundens navn, Kundens namn

CUSTOMER'S TEL. NO.

Kundesaavni, Kundesavni, Nombre de cliente, Nome de cliente, Name des Kunden, Naam van klant, Nom du client, l'nome del cliente, Onomatopwano tou agopasthy/Sajjano, Kundens navn, Kundens namn

CUSTOMER'S ADDRESS

Kundesaavni, Kundesavni, Nombre de cliente, Nome de cliente, Name des Kunden, Naam van klant, Nom du client, l'nome del cliente, Onomatopwano tou agopasthy/Sajjano, Kundens navn, Kundens namn

DEALER'S NAME

Handelensavni, Forhandler, Nombre del negociante, Nombre del vendedor, Nome des Händlers, Handelsnaam, Forhandler, Nom du marchand, Il nome del commerciante, Onomi tou katastaxwari, Jälleenmyyjän, Forhandler, Aterforskjare

DEALER'S TEL. NO.

Handelensavni, Forhandler, Nombre del negociante, Nombre del vendedor, Nome des Händlers, Handelsnaam, Forhandler, Nom du marchand, Il nome del commerciante, Onomi tou katastaxwari, Jälleenmyyjän, Forhandler, Aterforskjare

DEALER'S ADDRESS

Handelensavni, Forhandler, Nombre del negociante, Nombre del vendedor, Nome des Händlers, Handelsnaam, Forhandler, Nom du marchand, Il nome del commerciante, Onomi tou katastaxwari, Jälleenmyyjän, Forhandler, Aterforskjare

GUARANTEE

GARANZIA

GARANTI

GARANTÍA

GARANTIE

GARANTIA

ΕΠITYΗΣΗ

TAKUU

DEALER'S STAMP & SIGNATURE

CUSTOMER'S SIGNATURE

Please ensure the form above is completed at the time of purchase and present it to the dealer to quality for guarantee service, otherwise your guarantee may be affected.

CAUTION



ESPAÑA (SPAIN)

Este producto SAMSUNG está garantizado por un período de doce (12) meses a partir de la fecha de compra, contra cualquier defecto de fábrica, cubriendo la totalidad de sus componentes y la mano de obra necesaria para su reparación. Distribuidores autorizados de SAMSUNG y centros de Servicios Autorizados en otros países de Europa del Oeste cumplirán con los términos de la garantía emitidos en la compra del país concerniente. En caso necesario, la lista de nuestros Servicios Oficiales está disponible en:

SAMSUNG ELECTRONICS IBERIA, S.A.
Ciencies, 55-65 (Polígono Pedrosa)
08908 HOSPITALET DE LLOBREGAT (Barcelona)
TEL. (93) 261 67 00 / FAX (93) 261 67 55

o en nuestra línea de atención al cliente:

Telf. 902 10 11 30

■ CONDICIONES DE LA GARANTIA

1. Para la validez de la presente garantía será indispensable que esté correctamente rellena y acompañada con la factura que acredite la fecha de compra. En el caso de estar manipulada, perderá la validez de la misma.
2. Las obligaciones de SAMSUNG se limitan a la reparación del aparato, cambiar la parte defectuosa o cambio del aparato según su criterio.
3. Las reparaciones en garantía deben ser efectuadas por Servicios Oficiales SAMSUNG o Distribuidores Autorizados. No serán cubiertas por esta garantía, las reparaciones efectuadas por Servicios Técnicos o Distribuidores no Autorizados por SAMSUNG.
4. Este producto no se considerará defectuoso cuando se requiera la adaptación para cumplir las normas de seguridad o técnicas

locales o nacionales de otro país diferente para el cual fue originalmente diseñado y producido. Esta garantía no cubre los trabajos para estas adaptaciones ni cualquier daño que pueda ocasionar.

5. Esta garantía no cubre ninguno de los siguientes casos:
 - a) Revisiones periódicas, mantenimientos, sustitución de piezas debidas a desgastes y roturas.
 - b) El coste relacionado con la instalación del producto.
 - c) Mala utilización, incluyendo el fallo debido a la no utilización de este producto para su uso normal o correcta instalación.
 - d) Daños causados por caída de rayos, agua, fuego, fuerza mayor, guerras, disturbios públicos, voltaje incorrecto, ventilación incorrecta o cualquier otra causa lejos del control de SAMSUNG.
6. Esta garantía es válida para cualquier persona que legalmente adquiere la posesión del producto durante el período de garantía.
7. Los derechos estatutarios del consumidor en cualquier legislación nacional aplicable ya sea contra el vendedor originados en el contrato de compra o de otra forma no están afectados por esta garantía. A menos que haya una legislación nacional que exprese lo contrario, los derechos bajo esta garantía son los derechos de compra del consumidor y SAMSUNG, sus subsidiarias y distribuidores no están sujetos por indirecta o consecuente pérdida o cualquier daño de discos, o cualquier otro equipo o material relacionado.

GARANTÍA EUROPEA

ESTE APARATO ES DISTRIBUIDO POR

