

SAMSUNG

*Комбінований DVD-
програвач з
вбудованим Hi-Fi
відеомагнітофоном*

SV-DVD240P

Інструкція для користувача

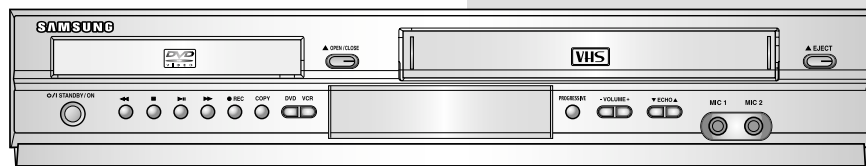

Інфрачервоний пульт дистанційного управління



Зміст

◆ ВСТУП	
Інструкції з безпеки	3
Типи і характеристики дисків	4
◆ Знайомство з комбінованим DVD-програвачем з вбудованим відеомагнітофоном	
Вид комбінованого DVD-програвача спереду	5
Вид комбінованого DVD-програвача ззаду	5
Обладнання	5
Індикатори на дисплеї комбінованого DVD-програвача	6
◆ Підключення вашого комбінованого DVD-програвача	
Установка батарей в пульт дистанційного управління	6
Підключення Вашого комбінованого DVD-програвача до телевізора з використанням кабелю з роз'ємами типу RCA	6
Підключення вашого комбінованого програвача до приймача супутникового ресивера або до іншої апаратури	7
Кнопки управління на передній панелі	7
Запис з DVD на відеомагнітофон (VCR)	8
Установка дати і часу	8
Вибір мови меню	9
◆ Налаштування комбінованого DVD-програвача	
Вибір відповідної системи кольорового телебачення	9
"Інтелектуальне" управління зображенням	10
Автоматичне вимкнення живлення	10
Інформація на екрані	11
Вибір типу відеокасети	11
Автоматичне повторне відтворення	12
◆ Запис телепередач	
Вибір швидкості запису	12
Відтворення касети формату S-VHS	12
Захист відеокасети із записом	12
Запис відеокасети з автоматичним закінченням запису	13
◆ Відтворення	
Відтворення відеокасети	14
Ручне підстроювання зображення	14
Вибір режиму Відтворення аудіосигналу	14
Уповільнене відтворення касети	15
Покадрове Відтворення епізоду	15
Відтворення епізоду зі зміною швидкості	15
Пошук конкретного епізоду	16
Використання лічильника стрічки	17
Запис з іншого відеомагнітофона або відеокамери	18
◆ Функції КАРАОКЕ (відеомагнітофон)	
Використання функції Караоке	18
Функція Рахунок	19
Функція Пошук у режимі Караоке	19
◆ Функції DVD-програвача	
Вибір способу підключення	19
Налаштування мови	20
Налаштування аудіовиходів	21
Налаштування параметрів зображення	22
Налаштування рівня батьківського контролю	23
Підключення A/V (аудіо/відео) ресивера	24
Спеціальні функції відтворення	25
Підключення до компонентного виходу (для DVD)	26
Налаштування формату зображення (EZ View)	27
Виведення на екран інформації про диск	28
Вибір бажаного ракурсу зображення	29
Вибір мови субтитрів	29
Повторне відтворення	30
Вибір мови звукового супроводу	31
Використання функції "Закладка"	31
Відтворення дисків MP3/WMA	32
Запрограмоване відтворення і відтворення у випадковому порядку	33
Відтворення дисків із зображенням	34
Підготовка до відтворення диска караоке	35
Зміна тональності мелодії	36
Резервування пісні	36
Скасування резервування	37
Вибір режиму відтворення вокалу	37
Ведуча мелодія	37
функції "Рахунок"	37
Типи дисків караоке	37
◆ Усунення проблем	
Технічні характеристики	38
Проблеми та їх усунення (відеомагнітофон)	39
Керівництво з усунення проблем (DVD-програвач)	40

Інструкції з безпеки

Нижченаведені ілюстрації показують запобіжні заходи.



Укладений в трикутник символ блискавки являє собою знак, що застерігає Вас про наявність у даному виробі небезпечної напруги.

НЕ ВІДКРИВАЙТЕ програвач. Звертайтеся до кваліфікованого спеціаліста.

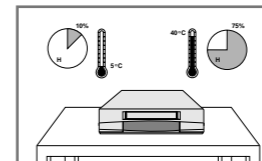

НЕ піддавайте комбінований DVD-програвач впливу екстремальних температур (нижче за 5°C або вище за 40°C) або екстремальної вологості повітря (менше 10% або більше 75%).

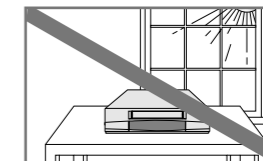

НЕ піддавайте комбінований DVD-програвач впливу прямого сонячного світла.

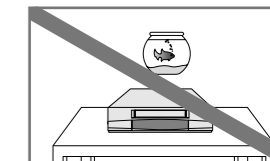

НЕ допускайте потрапляння на комбінований DVD-програвач ніяких рідин.

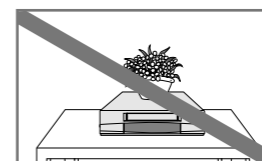

НЕ ставте ніякі предмети на комбінований DVD-програвач або пульт дистанційного управління.

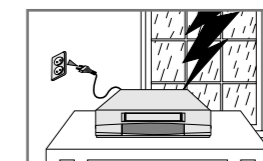

Під час грози з блискавками від'єднайте комбінований DVD-програвач від мережі змінного струму і від антени.

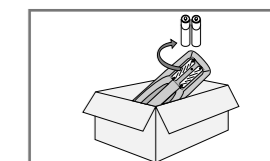



Якщо Ви не будете користуватися пультом дистанційного управління протягом тривалого часу, вийміть з нього батареї і зберігайте пульт у прохолодному сухому місці.

ДАНИЙ ВИРІБ НЕ ПРИЗНАЧЕНИЙ ДЛЯ ВИКОРИСТАННЯ У ПРОМИСЛОВИХ ЦІЛЯХ

Дане керівництво розділене на два розділи:
Опис відеомагнітофона і опис DVD-програвача. Перед тим, як почати пошук потрібної інформації, подивіться заголовок і пересвідчіться, що Ви читаєте потрібний розділ.

Типи і характеристики дисків

Цей DVD-програвач може відтворювати диски наступних типів, що мають відповідні логотипи:

Типи дисків (логотипи)	Тип запису	Розмір диска	Макс. час відтворення	Характеристики
	АУДІО + ВІДЕО	12 CM	ОДНОСТОРОННІЙ 240 ХВ. ДВОСТОРОННІЙ 480 ХВ.	<ul style="list-style-type: none"> DVD ДИСК ЗАБЕЗПЕЧУЄ ПРЕКРАСНІ ЗОБРАЖЕННЯ І ЗВУК ЗАВДЯКИ ВИКОРИСТАННЮ СИСТЕМИ DOLBY DIGITAL І ТЕХНОЛОГІЇ КОМПРЕСІЇ MPEG2 ЧЕРЕЗ ЕКРАННЕ МЕНЮ МОЖНА ЛЕГКО НАСТРОЙТИ РІЗНІ ПАРАМЕТРИ ВІДТВОРЕННЯ ЗОБРАЖЕННЯ І ЗВУКУ
		8 CM	ОДНОСТОРОННІЙ 80 ХВ. ДВОСТОРОННІЙ 160 ХВ.	
	АУДІО + ВІДЕО	12 CM	74 MIN.	<ul style="list-style-type: none"> ЗВУК ТАКОЇ Ж ЯКОСТІ, ЯК НА КОМПАКТ ДИСКУ ЗОБРАЖЕННЯ ТАКОЇ Ж ЯКОСТІ, ЯК НА КАСЕТАХ ТИПУ VHS ЗА РАХУНОК ВИКОРИСТАННЯ ТЕХНОЛОГІЇ КОМПРЕСІЇ MPEG 1
		8 CM	20 MIN.	
	АУДІО	12 CM	74 MIN.	<ul style="list-style-type: none"> НА СТАРІ ДОВГОГРАЮЧІ ПЛАТІВКИ ЗАПИСУВАЄТЬСЯ АНАЛОГОВИЙ СИГНАЛ З ВЕЛИКИМ РІВНЕМ СПОТВОРЕНЬ. НА КОМПАКТ-ДИСКИ АУДІО СИГНАЛ ЗАПИСУЄТЬСЯ В ЦИФРОВОМУ ВИГЛЯДІ З КРАЩОЮ ЯКОСТЮ І З МЕНШИМИ СПОТВОРЕННЯМИ ПРИ ЦЬОМУ ЯКОСТІ СИГНАЛУ НЕ ПОГІРШУЄТЬСЯ ПРОТЯГОМ ЧАСУ
		8 CM	20 MIN.	

* Відтворення дисків CD-ROM, CD-RW і DVD-ROM на даному програвачі неможливе! (при відтворенні дисків CDG буде відтворюватись тільки звук)

Маркування на дисках

	• Регіональний код DVD-дисків, які Ви можете відтворювати на цьому програвачі
	• PAL-система телевізійного мовлення в Британії, Франції, Німеччині і т. д.
	• Диск системи Dolby Digital
	• Диск зі стереосигналом
	• Диск з цифровим аудіосигналом
	• Диск системи DTS (Digital Theater System)

Код регіону, в якому можливе відтворення диску

Як в DVD-програвачі, так і в DVD-дисках використовується спеціальне регіональне кодування. Щоб диск можна було відтворити, ці регіональні коди повинні співпадати. Якщо коди не співпадають, диск не буде відтворюватися

Регіональний код даного програвача зазначений на його задній панелі.

Виходи прогресивного розгортання (525p/625p)

Користувачі повинні пам'ятати, що не всі високо контрастні телевізійні системи повністю сумісні з даним продуктом і можуть спричинити хибні зображення, які можуть висвічуватись в іншому зображенні, у випадку, якщо виникають проблеми із зображеннями прогресивного розгортання 525 або 625, рекомендується користувачу перемикнути підключення на вихід „СТАНДАРТНОЇ КОНТРАСНОСТІ“. Якщо виникають питання щодо сумісності телевізійних систем нашого виробництва з моделями програвачів DVD дисків 525p та 625p, будь ласка Зв'яжіться з нашим сервісним центром.

Вид комбінованого DVD-програвача спереду

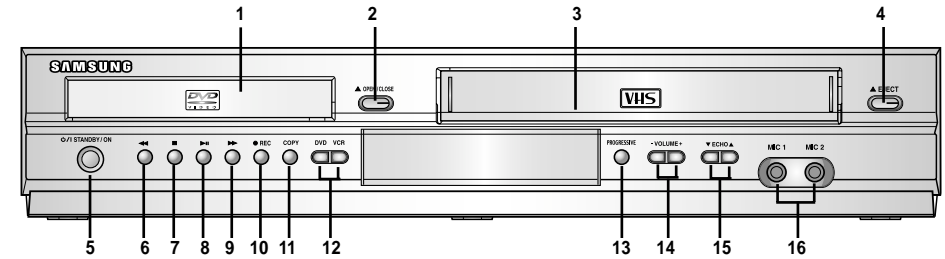

- | | | |
|---------------------------------------|--|----------------------------------|
| 1 лоток для диска | 7 кнопка стоп | 12 кнопка вибору DVD/VCR |
| 2 кнопка відкрити/закрити | 8 кнопка відтворення/пауза | 13 кнопка прогресивної розгортки |
| 3 відсік для відеокасети | 9 кнопка перемотування/пропуску вперед | 14 кнопки гучність +/- |
| 4 кнопка вивантаження касети | 10 кнопка запису | 15 кнопка луна |
| 5 кнопка ввімкнення живлення | 11 кнопка сору (копіювання) | 16 гнізда для мікрофона |
| 6 кнопка перемотування/пропуску назад | | |

Вид комбінованого DVD-програвача ззаду

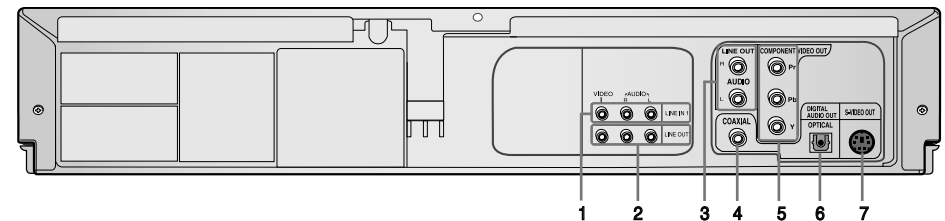

- | | |
|---|--------------------------------------|
| 1 лінійний вхід | 4 цифровий аудіовихід (коаксіальний) |
| 2 лінійний вихід на ТВ (повний відеосигнал) | 5 вихід компонентного відеосигналу |
| 3 аудіовихід для ТВ (при використанні виходу S-video або компонентного) | 6 цифровий аудіовихід (оптичний) |
| | 7 гніздо виходу S-video |

Обладнання

Ви щойно придбали комбінований DVD-програвач з вбудованим відеомагнітофоном компанії SAMSUNG. У комплект поставки Вашого комбінованого DVD-програвача входить наступне обладнання, які Ви знайдете в коробці разом з програвачем



Індикатори на дисплеї комбінованого DVD-програвача

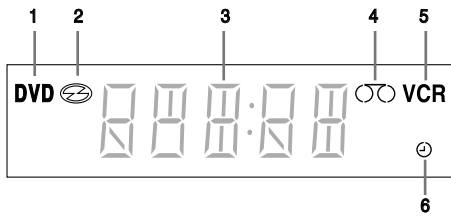

- 1 Активна дека DVD-програвача.
- 2 Вставлений диск DVD, CD, VCD або SVCD.
- 3 Тут вказується час, показання лічильника, час, що залишився, або активність деки.
- 4 Вставлена касета VHS.
- 5 Активна дека відеомагнітофона.
- 6 Йде запис з таймером або такий запис запрограмований.

Установка батарей в пульт дистанційного управління

Ви повинні встановити або замінити батареї в пульті дистанційного управління, коли Ви:

- ◆ Щойно придбали комбінований DVD-програвач
 - ◆ виявили, що пульт дистанційного управління припинив правильно працювати
- 1 Щоб зняти кришку відсіку для батарей на нижній поверхні пульта, штовхніть її в напрямі, показаному стрілкою.
 - 2 Встановіть дві батареї типу AA, R03 або еквівалентні, звертаючи увагу на дотримання полярності:
 - ◆ + на батареї сумістіть з міткою "+" на пульті.
 - ◆ - на батареї сумістіть з міткою "-" на пульті.
 - 3 Поверніть кришку відсіку для батарей намісце, сумістивши її з направляючими на пульті і зсунувши її до упору.

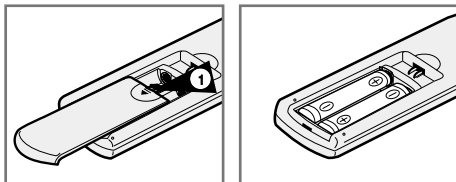

- Не змішуйте батареї різних типів (наприклад, марганцеві і лужні (Alkaline)).

Підключення Вашого комбінованого DVD-програвача до телевізора з використанням кабеля з роз'ємами типу RCA

Якщо Ваш телевізор обладнаний відповідними роз'ємами, ви можете під'єднати Ваш комбінований DVD-програвач до телевізора з використанням кабеля з роз'ємами типу RCA. Таким чином Ви:

- ◆ отримаєте нормальну якість зображення і звуку
- ◆ спростите процедуру настройки Вашого комбінованого програвача

➤ Перед приєднанням кабелів пересвідчіться в тому, що живлення і телевізора, і комбінованого DVD-програвача вимкнено.

- 1 Під'єднайте один кінець аудіо/відеокабеля з роз'ємами RCA до виходу відеосигналу і до виходів лівого/правого каналів аудіосигналу на задній панелі комбінованого програвача.
- 2 З'єднайте другий кінець кабеля з відповідними гніздами на телевізорі.

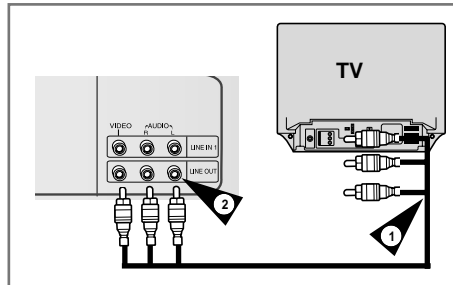

Підключення вашого комбінованого програвача до приймача супутникового ресивера або до іншої апаратури

Ви можете підключити до Вашого комбінованого програвача інше аудіо- та/або відеообладнання. На малюнку нижче показано приклад можливих підключень.

- Вхідні/вихідні гнізда типу RCA на задній панелі виробу використовуються для підключення такого обладнання, як відеокамери, відеомагнітофони або аудіосистеми.

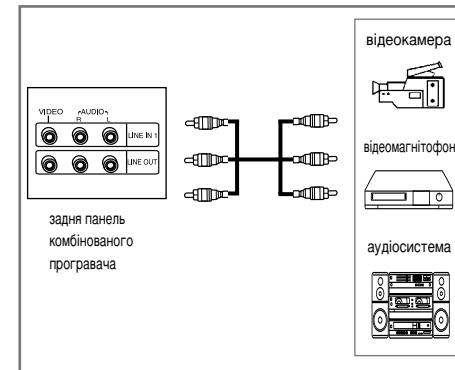

Кнопки управління на передній панелі

У комбінованому програвачі використовуються одні і ті ж кнопки для управління обома деками виробу. Для управління деками використовуються наступні кнопки.

- 1 Кнопка STANDBY/ON (ГОТОВНІСТЬ/ВМК)

Щоб увімкнути комбінований програвач, натисніть кнопку STANDBY/ON на пульті дистанційного управління або на передній панелі.
 - 2 Кнопка DVD (DVD-програвач)

Коли Ви хочете управляти декою DVD-програвача, натисніть кнопку DVD на пульті дистанційного управління.

 - ◆ На дисплеї передньої панелі загориться індикатор DVD, показуючи, що вибрана дека DVD-програвача.
 - 3 Кнопка VCR (Відеомагнітофон)

Коли Ви хочете управляти декою відеомагнітофона, натисніть кнопку VCR на пульті дистанційного управління.

 - ◆ На дисплеї передньої панелі загориться індикатор VCR, показуючи, що вибрано дека відеомагнітофона.
- **Перед використанням функцій відеомагнітофона, описаних на стор. 8-18, натисніть на пульті дистанційного управління кнопку VCR для переключення в режим відеомагнітофона.**
 - **Перед використанням функцій DVD-програвача, описаних на стор. 19-37, натисніть на пульті дистанційного управління кнопку DVD для переключення в режим DVD-програвача.**

Запис з DVD на відеомагнітофон (VCR)

Відеосистема DVD-VCR дозволяє робити запис з диска DVD на касету VHS за допомогою кнопки COPY (запис копії)



Диск DVD, захищений від копіювання, скопіювати неможливо. Запрещено копіювати диски DVD, записані Macrovision®.

- 1 Вставте диск**
Вставте диск, з якого ви хотите зробити копію, в DVD-деку і закрийте лоток.
- 2 Вставте касету VHS**
Вставте чисту касету VHS в VCR-деку.

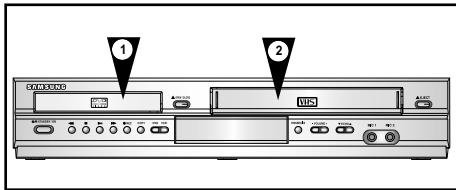

- 3 Запишіть копію диска DVD на касету VHS**
Натисніть кнопку COPY (ЗАПИСЬ КОПИИ) на передній панелі відеосистеми DVD-VCR.
 - ◆ DVD-дека переключиться в режим воспроизведения, а VCR-дека переключиться в режим записи.

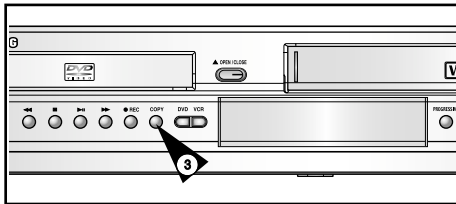

- 4 Остановить запись копии**
Когда воспроизведение диска DVD закончится, для прекращения записи нажмите на пульте ДУ кнопку VCR (відеомагнітофон), а затем кнопку STOP (СТОП).
 - ◆ По окончании DVD-фильма необходимо вручную выключить запись, иначе воспроизведение диска DVD и запись могут начаться снова.
- Возможно копировать только диски в системе PAL

Установка даты і часу

В вашем комбинированном DVD-проигрывателе имеются работающие в 24-часовой системе часы и календарь, используемые для того, чтобы:

- ◆ Автоматически останавливать запрограммированную запись
- ◆ Программировать видеомагнітофон вашего комбинированного DVD-проигрывателя для автоматической записи телевизионной передачи

Вы должны установить дату и время, когда:

- ◆ Вы только что купили комбинированный DVD-проигрыватель
- ◆ Не забудьте перевести часы при переходе с зимнего времени на летнее время и наоборот.

- 1 После нажатия MENU (МЕНЮ), нажмите OK или ►.

Результат: Отображается меню Настройки.

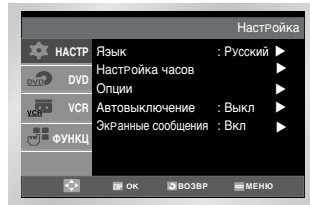

- 2 Натисніть кнопки ▲ або ▼ для выбора пункта меню "Настройка часов".
 - 3 Натисніть кнопку OK для виведення на экран відповідного меню.
- Результат:** На екрані з'являється меню **Настройка Годинника**.

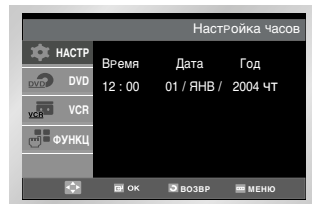

- 4 Натисніть кнопки ◀ або ▶ для выбора годин, минут, дня месяца і року.
- Результат:** Выбрана опція буде виділена іншим кольором.
- 5 Натисніть кнопки ▲ або ▼ для збільшення або зменшення відповідної величини.
- Результат:** День тижня показується автоматично.

- Ви можете утримувати кнопку ▲ або ▼ в натисненому положенні для швидкої зміни значень.
- 6 Після завершення установки двічі натисніть кнопку RETURN (ПОВЕРН) для виходу з меню.

Вибір мови меню

Ви можете змінити мову, якою інформація відображається на екрані.

- 1 Після натиснення MENU натисніть OK або ►.

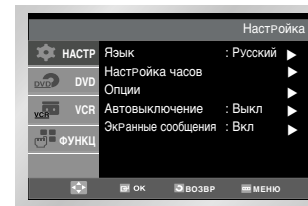

- 2 Натисніть кнопки ▲ або ▼ для выбора пункта меню **Мова**, потім натисніть кнопку OK або ►.
- 3 Встановіть покажчик навпроти бажаної Мови, потім натисніть кнопку OK.

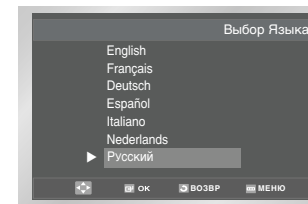

- 4 Після завершення установки натисніть кнопку RETURN для виходу в меню.

Вибір відповідної системи кольорового телебачення

Перед записом або відтворенням відеокасети Ви можете вибрати потрібну систему кольорового телебачення. В іншому випадку виберіть значення AUTO (Автоматичний вибір), і система кольорового телебачення буде вибрана автоматично.

-
- ◆ При відтворенні відеокасети система кольорового телебачення для неї вибирається автоматично.
 - ◆ При відтворенні на цьому відеомагнітофоні касети, записаної в системі NTSC, встановлюйте систему кольорового телебачення в залежності від Вашого телевізора. Якщо у Вашого телевізора є тільки система PAL, виберіть систему NTPV (перегляд сигналу NTSC на телевізорі PAL). Якщо у Вас мультисистемний телевізор (сумісний з системою NTSC 4. 43) виберіть NT 4. 43, і Ви зможете записувати передачі в системі NTSC 4. 43.

- 1 Після натиснення кнопки MENU (МЕНЮ) натисніть кнопку OK або ►.
- Результат:** Відображається меню Настройки.
- 2 Натисніть відповідні кнопки ▲ або ▼ для выбора пункта меню **Опції**.
 - 3 Натисніть кнопку OK або ► для виведення на экран відповідного меню.
- Результат:** На екрані з'являється меню Опції.

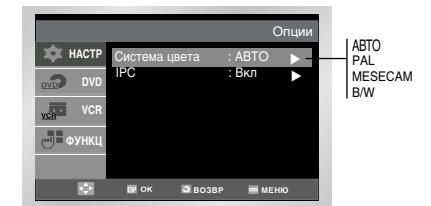

- 4 Натисніть відповідну кнопку ▲ або ▼ доти, поки виберете пункт меню Система кольору.
- 5 Натисніть кнопку OK або ► для выбора АВТО - PAL- SECAM - MESECAM - BW (Ч/Б)

B/W	Чорно-біле зображення
-----	-----------------------

- 6 Після завершення три рази натисніть кнопку RETURN для виходу з меню.

“Інтелектуальне” управління зображенням

Можливість “інтелектуального” управління зображенням дозволяє Вам автоматично регулювати різкість зображення на Ваш смак.

- 1 Під час відтворення натисніть кнопку MENU (МЕНЮ) на пульті дистанційного управління.
Результат: Відображається меню Налаштування.
- 2 Натисніть кнопку ОК або ►.
Результат: Відображається меню Налаштування.
- 3 Натискайте кнопки ▲, ▼ для вибору пункту меню Опції.
- 4 Натисніть кнопку ОК або ► для виведення на екран відповідного меню.
Результат: На екрані з'являється меню Опції.

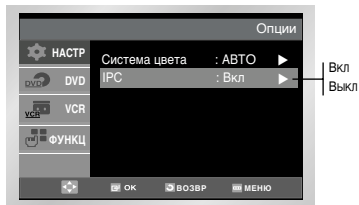

- 5 Натискайте відповідну кнопку ОК, ▲ або ▼ доти, поки не підсвітиться пункт меню IPC (“Інтелектуальне управління зображенням”).
- 6 Натисніть кнопку ОК або ► для вибору пункту меню IPC (Інтелектуальне управління зображенням)
 - Коли режим інтелектуального управління зображенням увімкнений (IPC: ВМК), різкість зображення регулюється автоматично.
- 7 Для ручного регулювання різкості натисніть кнопку ▼, щоб вимкнути режим інтелектуального управління зображенням (IPC: ВІМК).
- 8 Натискайте кнопки ◀ або ►, поки зображення не буде відповідати Вашому смаку.
 - Якщо протягом десяти секунд не буде натиснена яка-небудь кнопка меню, PICTURE (ЗОБРАЖЕННЯ) автоматично зникне з екрана.
- 9 Після завершення три рази натисніть кнопку RETURN (ПОВЕРН.) для виходу з меню.
 - Цю функцію можна також вибрати безпосередньо кнопкою IPC пульта ДУ.

Автоматичне вимкнення живлення

Функція Автоматичного вимкнення живлення автоматично вимикає Ваш комбінований DVD-програвач у випадку, якщо він не приймає ніяких сигналів, а Ви не натискаєте ніяких кнопок протягом встановленого часу.

- 1 Після натиснення кнопки MENU (МЕНЮ) натисніть кнопку ОК або ►.
Результат: Відображається меню Налаштування.
- 2 Натискайте відповідну кнопку ▲ або ▼ доти, поки не виберете пункт меню АВТО Вимкнення.

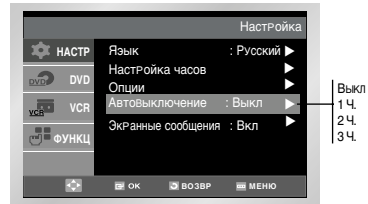

- 3 Натискайте кнопки ► або ОК, поки не буде встановлений тимчасовий інтервал таймера відключення живлення.
 → ВІМК → 1 Година → 2 Години → 3 Години
- 4 Після завершення настройки двічі натисніть кнопку RETURN (ПОВЕРН.) для виходу з меню.

Інформація на екрані

Ваш відеоманітофон показує велику частину інформації як на дисплеї, так і на екрані телевізора.

Ви можете вибрати, показувати чи ні цю інформацію на екрані телевізора (за винятком інформації в режимах ПОШУКУ, меню програмування і інформації таймера, які не можна видалити з екрана).

- 1 Після натиснення кнопки MENU (МЕНЮ) натисніть кнопку ОК або ►.
Результат: Відображається меню Налаштування.
- 2 Натисніть відповідні кнопки ▲ або ▼ для вибору пункту меню “Екранні Повідомлення”.

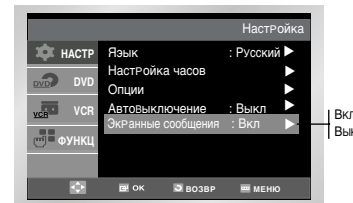

- 3 Щоб показувати інформацію, натискайте кнопку ОК або ►, поки значення параметра на екрані не зміниться на “ВМК”.
Щоб видалити інформацію, натискайте кнопку ОК або ►, поки значення параметра на екрані не зміниться на “ВІМК”.
- 4 Після завершення настройки двічі натисніть кнопку RETURN (ПОВЕРН.) для виходу з меню.

Вибір типу відеокасети

Якщо Ви хочете, щоб лічильник стрічки показував час, що залишається до кінця касети, Ви повинні зазначити тип завантаженої касети.

- 1 Після натиснення кнопки MENU (МЕНЮ) натисніть відповідні кнопки ▲ або ▼ для вибору меню VCR (Відеоманітофон).
- 2 Для вибору цієї опції натискайте кнопки ОК або ►.
Результат: На екрані з'являється меню Налаштування VCR (VCR Setup).
- 3 Натисніть відповідні кнопки ▲ або ▼ для вибору пункту меню “Вибір Касети”.

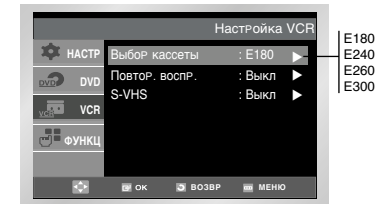

- 4 Натискайте кнопки ОК або ► поки не буде вибрана коректна довжина касети.
 → E180 → E240
 E300 ← E260 ←
- 5 Двічі натисніть кнопку RETURN (ПОВЕРН.) для виходу з меню.

Автоматичне повторне відтворення

Ви можете встановити режим повторного відтворення, щоб безперервно повторювати касету від початку до кінця.

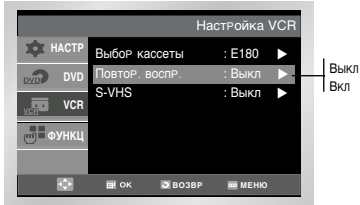

Щоб...	Натискайте кнопку ОК або ►, поки...
Відтворювати касету повторно	На екрані не з'явиться ВМК
Не робити повтору касети	На екрані не з'явиться ВІМК

Вибір швидкості запису

Ви можете записувати відеокасету на двох різних швидкостях:

- ◆ SP (стандартна швидкість)
- ◆ LP (уповільнена швидкість)

В режимі уповільненої швидкості:

- ◆ Тривалість запису для кожної касети збільшується вдвічі
- ◆ Якість запису виходить небагато гірше звичайного

Щоб записувати касету...	Натискайте кнопку SPEED (швидкість) на пульті дистанційного управління, поки...
На стандартній швидкості	На екрані не з'явиться SP
На повільній швидкості	На екрані не з'явиться LP

Тип	Час запису (в режимі SP)
E-180	180 хвилин або 3 години
E-240	240 хвилин або 4 години
E-260	260 хвилин або 4 години 20 хвилин
E-300	300 хвилин або 5 годин

Відтворення касети формату S-VHS

Ви можете встановити режим повторного відтворення, щоб безперервно повторювати касету з початку.

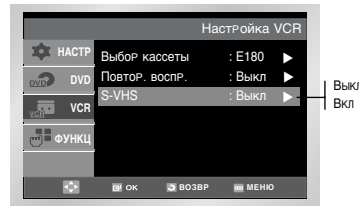

Щоб...	Натискайте кнопку ОК або ►, поки...
Відтворювати касету S-VHS	на екрані не з'явиться ВКЛ.
Не відтворювати касету S-VHS	на екрані не з'явиться ВІМК.

Захист відеокасети із записом

У відеокасетах є пелюстка захисту запису, яку можна видалити, щоб запобігти випадковому стиранню касети. Коли ця пелюстка видалена, ви не можете здійснювати запис на касету.

- 1 Якщо Ви бажаєте захистити запис на відеокасеті, виламайте пелюстку за допомогою невеликої викрутки.
- 2 Щоб знову можна було здійснювати запис на захищену касету (з виламанною пелюсткою), заклейте отвір липкою стрічкою.

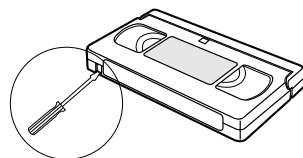

Запис відеокасети з автоматичним закінченням запису

Ця функція дозволяє Вам задати час запису до дев'яти годин (для швидкості запису LP). Ваш відеомагнітофон зупиняється автоматично після закінчення заданого часу.

- 1 Увімкніть телевізор.
- 2 Щоб контролювати передачу, що записується, виберіть на телевізорі канал, виділений для сигналу від Вашого відеомагнітофона (або вхід AV (аудіо/відео), якщо він використовується).
- 3 Вставте касету, на яку будете робити запис, у відсік для відеокасети вікном для стрічки вгору, при цьому пелюстка захисту запису повинна бути в цілості або відповідний отвір заклеєно липкою стрічкою.
Результат: Відеомагнітофон автоматично вмикається.
- 4 Виберіть швидкість запису натисненням кнопки SPEED (Швидкість) потрібне число разів (див. стор. 12)
- 5 Щоб почати запис, утримуйте деякий час у натисненому положенні кнопку REC (●).
Результат: На екрані телевізора і дисплеї відеомагнітофона з'являється індикатор запису. На початку запису на стрічку записується індексна мітка (див. стор. 16)
- 6 Натисніть кнопку REC (●) кілька разів для збільшення часу запису:
 - ◆ 30-хвилинними інтервалами при часі запису до 4 годин.
 - ◆ 1-годинними інтервалами при часі запису до 9 годин (в режимі LP).Результат: Заданий час запису показується на екрані телевізора. Сигнал від вибраного джерела записується протягом заданого часу. Після закінчення цього часу відеомагнітофон автоматично зупиняє запис і відключається.



- 7 Якщо Ви бажаєте припинити запис до закінчення заданого часу, натисніть кнопку STANDBY ON (ГОТОВНІСТЬ/ВМК).
- ☞ Якщо під час запису досягнуто кінця стрічки:
- ◆ Запис зупиняється, а відеомагнітофон відключається.
 - ◆ Ця функція не працює при записі з диска DVD.

Відтворення відеокасети

Ця функція відеомагнітофона дозволяє Вам відтворювати будь-яку вже записану касету.

- Увімкніть комбінований DVD-програвач і телевізор.
- Завантажте відеокасету, яку хочете відтворити. Якщо пелюстка захисту запису на відеокасеті не видалена, натисніть кнопку ►II. У протилежному випадку відтворення касети починається автоматично.
 - Після завантаження касети положення стрічки по відношенню до відеоголівки автоматично підстроюється для зменшення тремтіння зображення (цифровий автотрекінг).
При досягненні кінця касети в процесі відтворення касета автоматично перемотується на початок.
На цьому відеомагнітофоні касети стандарту NTSC можуть відтворюватися, але не записуватися.
- | Щоб... | Натисніть кнопку... |
|----------------------|---------------------|
| Зупинити відтворення | ■ (Стоп). |
| Вивантажити касету | ▲ (Вивантаження), |

Ручне підстроювання зображення

Функція точної настройки дозволяє Вам вручну підстроїти трекінг для отримання найкращого можливого зображення.

Якщо при відтворенні на зображенні з'явилися шумові смуги або штрихи, підстройте трекінг вручну натисненням кнопок TRK доти, поки зображення не стане чистим і стабільним.

- Результат:**
- На екрані з'являється смуга, що показує положення трекінга.
 - Зображення підстроюється.
 - Коли Ви відпустите кнопку, смуга, що показує положення трекінга, зникає.

Вибір режиму відтворення аудіосигналу

Ви можете вибирати режим, в якому аудіосигнал буде відтворюватися гучномовцями телевізора і подаватися на роз'єми аудіо/відеовиходів. Є наступні варіанти:

Варіант	Описання
L	Використовується для прослуховування аудіосигналу лівого Hi-Fi каналу
R	Використовується для прослуховування аудіосигналу правого Hi-Fi каналу
MIX	Використовується для прослуховування мікшированого звуку Hi-Fi каналів і звичайного каналу аудіосигналу
MONO	Використовується для прослуховування аудіо сигналу звичайного монофонічного каналу
L R	Використовується для прослуховування стереофонічного Hi-Fi аудіосигналу лівого і правого каналів <ul style="list-style-type: none">відтворенні касет, на яких записаний Hi-Fi аудіосигнал, перемикання в режим Hi-Fi звук відбувається після 5 секунд відтворення монофонічного сигналу.

Для вибору потрібного режиму відтворення аудіосигналу просто натискайте кнопку AUDIO (аудіо) на пульті дистанційного управління доти, поки на екрані не з'явиться позначення потрібного режиму.

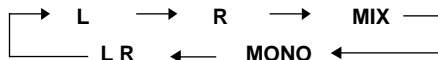

Уповільнене відтворення касети

Ви можете здійснювати уповільнене відтворення касети.

- У режимі уповільненого відтворення звуковий супровід вимикається.

- Натисніть кнопку:
 - II щоб розпочати відтворення касети.
 - Кнопку ►II один або кілька разів, щоб тимчасово припинити відтворення.
 - Кнопку ►►, щоб включити режим уповільненого відтворення.
 - ◀◀ або ►► потрібне число разів для відповідного збільшення або зменшення швидкості.
 - Щоб повернутися до відтворення з нормальною швидкістю, двічі натисніть кнопку ►II.
- При уповільненому відтворенні можуть з'явитися шуми на зображенні. Для мінімізації цього ефекту скористайтеся кнопками TRK.
 - Коли Ви користуєтеся режимом уповільненого відтворення більше двох хвилин, відеомагнітофон автоматично переключиться в режим відтворення з нормальною швидкістю, щоб захистити від пошкодження:
 - Касету
 - Відеоголівки

Відтворення епізоду із зміною швидкості

Кнопки човникового режиму дозволяють Вам змінювати швидкість відтворення (до швидкості в дев'ять разів вище нормальної).

Приклад: Ви бажаєте проаналізувати техніку спортсмена, рух за рухом.

Кнопки човникового режиму знаходяться на пульті дистанційного управління.

- У режимі відтворення із зміною швидкості звуковий супровід вимикається.

- Натисніть :
 - Кнопку ►II, під час відтворення касети.
 - Кнопку SHUTTLE (Човниковий режим) (<<) для відтворення касети в зворотному напрямі.
 - Кнопку SHUTTLE (Човниковий режим) (>>) для відтворення касети в прямому напрямі.
- При кожному натисненні однієї з кнопок SHUTTLE (Човниковий режим) швидкість відтворення змінюється так, як показано в наступній таблиці.

Зворотне відтворення X9	Зворотне відтворення X5	Зворотне відтворення X3	Зворотне відтворення (110)	Уповільнене відтворення	Відтворення	Відтворення X3	Відтворення X5	Відтворення X9
-------------------------	-------------------------	-------------------------	----------------------------	-------------------------	-------------	----------------	----------------	----------------

Покадрове відтворення епізоду

Ви можете:

- Зупинити відтворення на певному кадрі (зображенні)
 - Відтворювати зображення кадр за кадром
 - режимі покадрового відтворення звуковий супровід вимикається.
- Натисніть кнопку:
 - II щоб почати відтворення касети.
 - II один або кілька разів, щоб призупинити відтворення (зробити паузу).
 - F. ADV/STEP для відтворення кадр за кадром.
 - Щоб повернутися до нормального відтворення, натисніть кнопку ►II.
 - Вертикальна стабілізація: Під час покадрового відтворення можуть спостерігатися спотворення. Для мінімізації цього ефекту натисніть кнопку TRK (Вертикальна стабілізація).

ПОШУК КОНКРЕТНОГО ЕПІЗДУ

Кожного разу, коли Ви записуєте що-небудь на касету на цьому відеомагнітофоні, на початку запису на стрічці автоматично записується "індексна" мітка.

Функція пошуку по індексу дозволяє Вам перемотати касету вперед або назад до конкретної індексної мітки і розпочати відтворення з цієї точки. У залежності від вибраного напрямку пошуку індексні мітки нумеруються таким чином:

↓				
і т. д.	Попередній епізод	Епізод, який відтворюється в даний момент	Наступний епізод	і т. д.
	2	1	1	2

- В даному відеомагнітофоні використовується стандартна система індексування (VISS). Внаслідок цього, він розпізнає будь-які індексні мітки, зроблені іншими відеомагнітофонами, в яких використовується така ж система і навпаки.

Перехід і зупинка на відмітці [0:00:00]

Використовуйте цю функцію для пошуку на касеті позиції 0:00:00.

Натисніть кнопку CLEAR (Скидання) в тому місці касети, в якому Ви бажаєте встановити лічильник стрічки в стан [0:00:00], щоб потім повернутися до цього місця. Відеомагнітофон відмотає касету назад або вперед і автоматично зупиниться в позиції 0:00:00.

- 1 Після натиснення кнопки SEARCH (ПОШУК) натискайте кнопки ▲ або ▼, поки не буде вибраний пункт меню Перехід До [0:00:00].
- 2 Натисніть OK або ►.

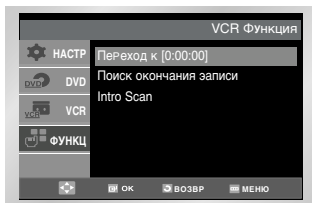

Пошук закінчення запису

Використайте цю функцію для пошуку пустого місця на касеті з метою додаткового запису.

Відеомагнітофон перемотає касету вперед у пошуку вільного місця і автоматично зупиниться на знайденій відмітці. Якщо в процесі пошуку відеомагнітофон дійде до кінця касети, вона буде виштовхнута.

- 1 Після натиснення кнопки SEARCH (ПОШУК) натискайте кнопки ▲ або ▼, поки не буде вибраний пункт меню Пошук Закінчення Запису.
- 2 Натисніть OK або ►.

Ознайомлювальне відтворення

- 1 Після натиснення кнопки SEARCH (ПОШУК) натискайте кнопки ▲ або ▼, поки не буде вибраний пункт меню Intro Scan (Ознайомлювальне відтворення).
- 2 Натисніть OK або ►.
- 3 Натисніть кнопки ◀◀ або ►► в залежності від напрямку, в якому розташована необхідна Вам програма.
- 4 Коли відеомагнітофон виявить індексну мітку, він відтворить початок, пов'язаної з міткою, запису протягом 5 секунд, після чого продовжить пошук наступної індексної мітки.
- 5 Якщо Ви бажаєте переглянути касету з певної індексної мітки, просто натисніть ►►.

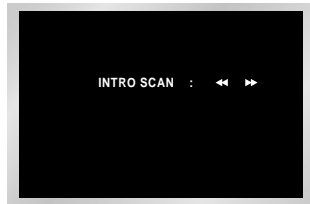

ПОШУК КОНКРЕТНОГО ЕПІЗДУ

Пошук Індексної мітки:

Ця функція дозволяє проводити швидке перемотування вперед/назад до певної відмітки на касеті: Наприклад, якщо Ви записали три різних програми на касету і перемотали її на початок, за допомогою цієї функції легко можна почати програвання з другої програми шляхом натиснення кнопки SEARCH (пошук).

- 1 Після натиснення кнопки SEARCH (ПОШУК) натискайте кнопки ▲ або ▼, поки не буде вибраний пункт меню Intro Scan (Ознайомлювальне відтворення).
- 2 Натисніть OK або ►.
- 3 Двічі натисніть кнопки ◀◀ або ►►. Таким чином Ви переміститеся на початок необхідної програми.
- 4 Пошук Індексної мітки може здійснюватися вперед: (натисніть ►►) або назад: (натисніть ◀◀). (◀◀ -20 __ 0 __ +20 ►►)
- 5 Для скасування пошуку Індексної мітки просто натисніть кнопку ►►|| або ■.

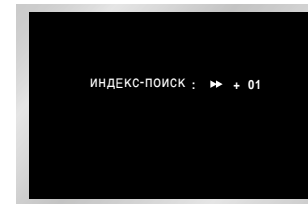

Використання лічильника стрічки

Лічильник стрічки:

- ◆ Показує час роботи, що минув, у режимах відтворення і запису (години, хвилини і секунди)
 - ◆ Встановлюється на нуль, коли касета завантажується у відеомагнітофон
 - ◆ Дозволяє Вам легко знайти початок потрібного епізоду
- Щоб забезпечити точне обчислення часу, що залишився, Ви повинні зазначити тип касети, яка використовується.
- 1 Завантажте касету у Ваш відеомагнітофон.
 - 2 Щоб встановити лічильник стрічки на нуль на початку епізоду:
 - ◆ Для виведення на екран показань лічильника стрічки двічі натисніть кнопку INFO (Виведення інформації на екран).
 - ◆ У той момент, коли Ви хочете встановити лічильник на нуль, натисніть кнопку CLEAR (Скидання).

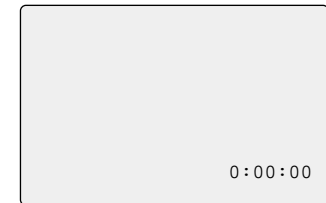

- 3 Коли ви будете готові:
 - ◆ Почніть відтворення або запис
 - ◆ Після закінчення відтворення або запису натисніть кнопку ■.
 - ◆ Щоб швидко перемотати стрічку на епізод, на початку якого лічильник був встановлений на нуль, натисніть кнопку ◀◀ або ►►.
- Деяка інформація стосовно роботи відеомагнітофона, така як показання лічильника стрічки, може показуватися на екрані телевізора (якщо Ви не вимкнули режим виведення інформації на екран; див. стор. 16).

Натисніть кнопку INFO:

- ◆ Один раз, щоб на екрані показувалися поточний режим, номер програми, швидкість стрічки, дата, час, показання лічильника стрічки.
- ◆ Двічі, щоб показувалися тільки показання лічильника стрічки.
- ◆ Три рази, щоб показувався час, що залишається до кінця касети.
- ◆ Чотири рази, щоб прибрати інформацію з екрана телевізора.

Запис з іншого відеомagneтoфoнa або відеокамери

Ви можете скопіювати на Ваш відеомagneтoфoн кaсeтy, щo відтвoрюєтcя нa іншoмy джерелі відеосигналу, тaкoмy як інший відеомagneтoфoн або відеокамера.

- Копіювання куплених відеокaset із записом або їх перезапис у будь-якій формі без дозволу відповідних власників авторських прав є порушенням законів про авторські права.
 - 1 Приєднайте відеомagneтoфoн, з якого буде копіюватися кaсeтa, до відповідних вхідних гнізд типу RCA для аудіо/відеосигналу на задній панелі Вашого комбінованого DVD-програвача, як показано на стор. 6.
 - 2 Завантажте кaсeтy без запису у Ваш відеомagneтoфoн.
 - 3 Завантажте кaсeтy із записом в інше джерело відеосигналу (відеомagneтoфoн або відеокамеру).
 - 4 Почніть відтворення кaсeтy, щo підлягає копіюванню.
 - 5 Утримуйте в натисненому положенні кнопку REC(●) на Вашому відеомagneтoфoні протягом деякого часу для початку запису.
 - 6 Коли Ви закінчите запис, натисніть кнопку ■ на відеомagneтoфoні і на комбінованому DVD-програвачі.
- Якщо Ви хочете переглядати кaсeтy під час копіювання
- ◆ Ваш комбінований DVD-програвач повинен бути підключений до телевізора як звичайно.

Використання функції караоке

- 1 Натисніть кнопку STANDBY/ON (Готовність/Вкл.) і загрузіть кaсeтy KAPAOKE.
- 2 Під'єднайте мікрофон до першого чи другого гнізда для мікрофона. При цьому автоматично включається режим KAPAOKE.
 - ◆ При від'єднанні мікрофона режим KAPAOKE автоматично вимикається.
 - ◆ Натискайте кнопку KAPAOKE на пульті дистанційного управління. Натисніть кнопку ◀ або ▶, щоб встановити для режиму KAPAOKE стан Вмк..
- 3 Для регулювання гучності звуку від мікрофону і рівня ефекту ECHO (Реверберація) натискайте кнопки VOLUME (Гучність) і ECHO, ▲ або ▼ на передній панелі.
- 4 Починайте співати під акомпанемент.

Функція Рахунок

- 1 Натискайте кнопку KAPAOKE на пульті дистанційного управління.
- 2 Натискайте кнопку ▲ або ▼ для вибору меню Рахунок.
- 3 Натискайте кнопку ◀ або ▶ для включення режиму Рахунок.
- 4 Отримані Вами бали за виконання будуть показані на дисплеї після закінчення пісні.

Функція Пошук в режимі KAPAOKE

- 1 Натисніть кнопку STANDBY/ON (Готовність/Вмк.) і завантажте кaсeтy KAPAOKE.
- 2 Натискайте кнопку KAPAOKE для ввімкнення режиму KAPAOKE.
- 3 Натискайте кнопку ►II, щоб почати відтворення кaсeтy.
- 4 Якщо під час відтворення пісні Ви хочете знайти іншу пісню, натискайте кнопку KAPAOKE SEARCH (пошук у режимі KAPAOKE) ◀◀ або ▶▶ на пульті дистанційного управління.

Вибір способу підключення

Нижче наведені приклади способів підключення комбінованого DVD-програвача, що звичайно використовуються, до телевізора й іншого обладнання. Ці підключення діють тільки для DVD-програвача. Зображення відеомagneтoфoнa при тaкoмy підключенні видно не буде.

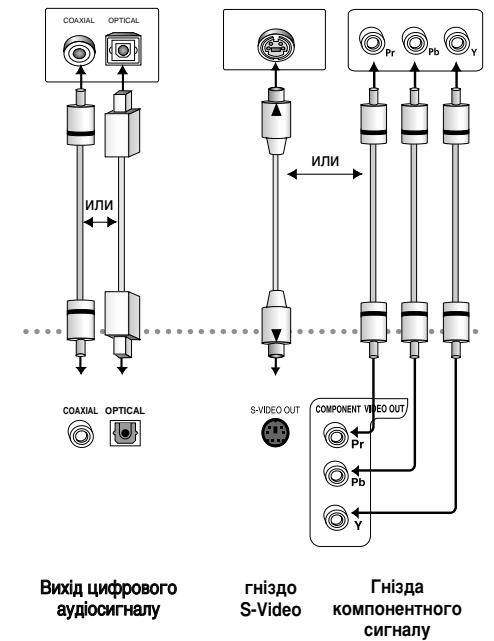
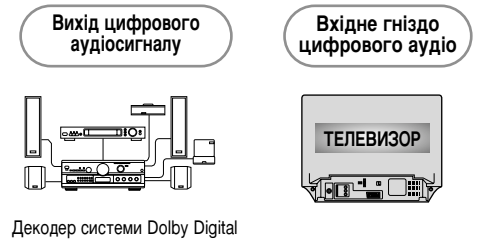

Настройка мови

Якщо Ви заздалегідь виберете мову, якій надасте перевагу, для меню програвача, меню диска, для звукового супроводу і субтитрів, вона буде автоматично використовуватися кожний раз, коли Ви дивитесь фільм.

Використання мови меню диска

- 1 Коли програвач знаходиться в режимі Стоп, натисніть кнопку MENU (МЕНЮ).
- 2 За допомогою кнопок ▲, ▼ виберіть меню DVD, потім натисніть кнопку ► або OK.

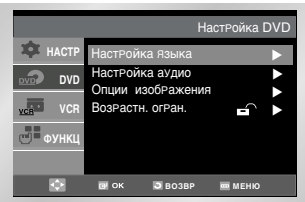

- 3 За допомогою кнопок ▲, ▼ виберіть пункт меню **Настройка Мови**, потім натисніть кнопку ► або OK.

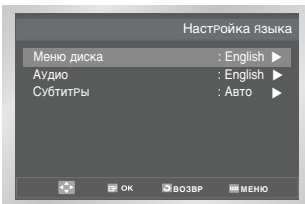

- 4 За допомогою кнопок ▲, ▼ виберіть пункт Меню диска, потім натисніть кнопку ► або OK.

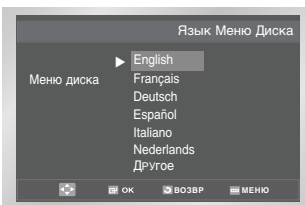

- 5 Використовуючи кнопку ▲, ▼ виберіть пункт "Інше".

- Якщо мова, потрібна Вам, відсутня в меню, виберіть пункт меню "Інше".

- 6 Натисніть кнопку OK.
- Вибирається російська мова, і на екрані знову з'являється меню Настройка Мови.

Настройка мови звукового супроводу

- 1 Коли програвач знаходиться в режимі "Стоп", натисніть кнопку MENU.
- 2 За допомогою кнопок ▲, ▼ виберіть меню DVD, потім натисніть кнопку ► або OK.
- 3 За допомогою кнопок ▲, ▼ виберіть **Настр. Мови**, потім натисніть кнопку ► або OK.

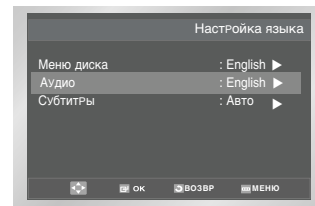

- 4 За допомогою кнопок ▲, ▼ виберіть **Аудіо**, потім натисніть кнопку ► або OK.

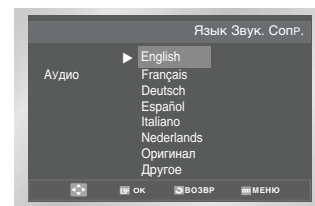

- 5 За допомогою кнопок ▲, ▼ виберіть пункт "Інше".

- Якщо Ви хочете, щоб за умовчанням використовувався мова оригіналу фільму, записаного на диску, виберіть пункт меню "Оригінал".
- Якщо потрібна вам мова відсутня в меню, виберіть пункт меню "Інше" (OTHERS).

- 6 Натисніть кнопку OK.
- Вибирається російська мова, і на екрані знову з'являється меню Настройка Мови.

Настройка мови

Настройка мови субтитрів

- 1 Коли програвач знаходиться в режимі "Стоп", натисніть кнопку MENU.
- 2 За допомогою кнопок ▲, ▼ виберіть меню DVD, потім натисніть кнопку ► або OK.
- 3 За допомогою кнопок ▲, ▼ виберіть **Настройка Мови**, потім натисніть кнопку ► або OK.

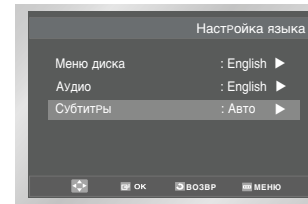

- 4 За допомогою кнопок ▲, ▼ виберіть **Субтитри**, потім натисніть кнопку ► або OK.

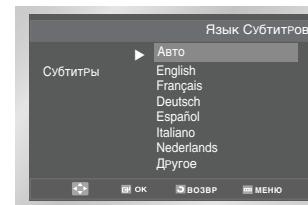

- 5 За допомогою кнопок ▲, ▼ виберіть пункт "Інше".

- Виберіть пункт меню "Авто", якщо Ви хочете щоб для субтитрів використовувалася та ж мова, яку Ви вибрали для звукового супроводу.

- Якщо потрібна Вам мова, відсутня в меню, виберіть пункт меню "Інше". На деяких дисках може бути відсутня інформація тією мовою, якій Ви надали перевагу. В цьому випадку буде використовуватися та мова, яка задана на диску як мова оригіналу.

- 6 Натисніть кнопку OK.
- Вибирається російська мова, і на екрані знову з'являється меню "Настройка Мови".

Настройка аудіовиходів

- 1 Якщо програвач знаходиться в режимі "Стоп", натисніть кнопку MENU.
- 2 За допомогою кнопок ▲, ▼ виберіть **Настройка**, потім натисніть кнопку ► або OK.

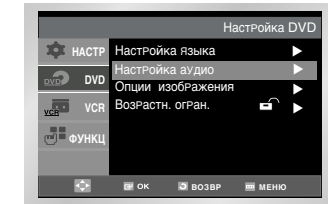

- 3 За допомогою кнопок ▲, ▼ виберіть **Настройка Аудіо**, потім натисніть кнопку ► або OK.

- 4 Використовуючи кнопку ▲, ▼ виберіть бажаний пункт меню. Потім натискайте кнопку ► або OK.

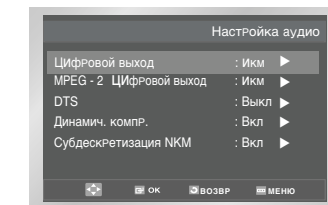

Цифровой Выхід

1. **Икм** : Перетворює сигнал ІКМ (2 канали) з параметрами 48 кГц/16 біт. Вибирайте PCM, коли використовуєте вихід аналогового аудіосигналу.

2. **Bitstream (Бітовий потік)** : Перетворює в бітовий потік сигналу системи Doby Digital 5.1 каналу (в разі MPEG 2 - 7 - 1 каналу). Вибирайте Бітовий потік, коли використовуєте вихід цифрового аудіосигналу.

➤ **Обов'язково виберіть правильний тип сигналу для цифрового виходу, інакше не буде чути звук.**

MPEG-2 Цифровой Выхід

1. **Икм** : Перетворює сигнал ІКМ (2 канали) з параметрами 48 кГц/16 біт. Вибирайте PCM, коли використовуєте вихід аналогового аудіосигналу.

Настройка аудіовиходів

2. BITSTREAM:

Перетворює в звукову доріжку в сигнал системи Doby Digital 5. 1 каналів. Вибирайте **Bitstream**, коли використовуєте вихід цифрового сигналу.

■ DTS

- Вимк. :** Не видає цифровий сигнал на вихід.
- Ввімкн. :** Сигнал системи DTS подається тільки на вихід цифрового сигналу. Вибирайте для DTS стан ON, коли програвач приєднаний до декодера системи DTS.

■ Динамічна Компресія

- Вимк. (On):** щоб вибрати компресію динамічного діапазону.
- Ввімкн. (Off) :** щоб вибрати стандартний діапазон.

■ Субдискретизація ІКМ

- Ввімкн. :** Виберіть цей пункт, якщо підсилювач, підключений до програвача, не підтримує частоту дискретизації 96 кГц. В цьому випадку сигнал 96 кГц буде перетворений в сигнал 48 кГц.
- Вимкн. :** Виберіть цей пункт, якщо підсилювач, підключений до програвача, підтримує частоту дискретизації 96 кГц. В цьому випадку сигнал на виході не буде змінений.

- Як прибрати меню Налаштування з екрана і знову викликати його на екран під час налаштування. Натисніть кнопку RETURN (Повернення) або ►.
- Зроблено за ліцензією фірми Dolby Laboratories. Dolby і символ DD є фірмовими знаками Dolby Laboratories.
- DTS і DTS Digital Out є товарними знаками фірми Digital Theater Systems Inc.

Настройка параметрів зображення

- 1 Коли програвач знаходиться в режимі "СТОП", натисніть кнопку MENU.
- 2 За допомогою кнопок ▲, ▼ виберіть меню DVD, потім натисніть кнопку ► або ОК.

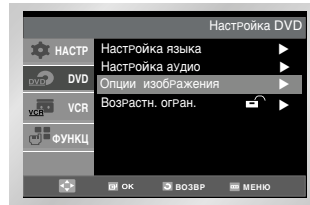

- 3 За допомогою кнопок ▲, ▼ виберіть Display Setup (Опції зображення), потім натисніть кнопку ► або ОК.
- 4 Використовуючи кнопку ▲, ▼ виберіть бажаний пункт меню. Потім натискайте кнопку ► або ОК.

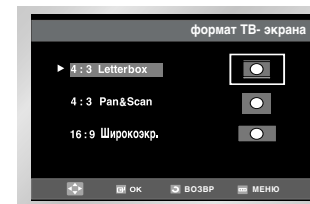
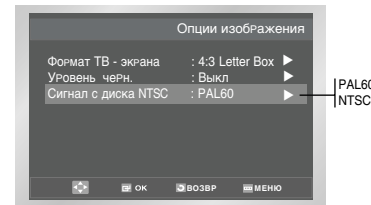

Настройка параметрів зображення

■ Формат ТВ-екрана

Залежно від типу Вашого телевізора Ви можете здійснити настройку формату екрана телевізора (формат кадру).

1. 4:3 Letterbox:

Вибирайте цю опцію, якщо Ви хочете дивитися цілком зображення, записане на DVD-диску в форматі 16:9, а у Вашого телевізора формат екрана 4:3. У цьому випадку зверху і знизу екрана зображення буде обмежено чорними смугами.

2. 4:3 Pan&Scan :

Вибирайте цю опцію, якщо у Вашого телевізора формат екрана 4:3, і Ви хочете дивитися центральну частину зображення, записаного в форматі 16:9 (крайні бічні частини зображення будуть обрізані).

3. 16:9 Широкоекр. :

На широкоекранному телевізорі зображення з форматом кадру 16:9 буде займати всю площу екрана.

■ Рівень чорноти (Black Level)

Регулює яскравість свічення екрана.

■ Сигнал з диска NTSC

Якщо телевізор може приймати тільки сигнал у системі NTSC, виберіть значення "NTSC". В іншому випадку виберіть значення "PAL60", встановлене за умовчанням.

Настройка рівня батьківського контролю

Функція "Рівень батьківського контролю діє для DVD-дисків, на яких закодована інформація про вікову категорію - що допомагає Вам контролювати типи DVD-дисків, які дивиться Ваша сім'я. Диски розділяються максимум на 8 вікових категорій, яким відповідають рівні батьківського контролю.

- 1 Коли програвач знаходиться в режимі Стоп, натисніть кнопку MENU.
- 2 За допомогою кнопок ▲, ▼ виберіть меню DVD, потім натисніть кнопку ► або ОК.
- 3 За допомогою кнопок ▲, ▼ виберіть пункт меню **Вікові Обмеження**, потім натисніть кнопку ► або ОК.

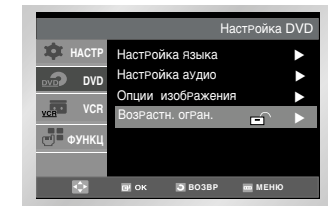

- 4 Якщо Ви хочете використати пароль, то використовуючи кнопку ОК або ► виберіть Так для пункту меню Використати пароль. На екрані з'явиться повідомлення **Введіть пароль**.

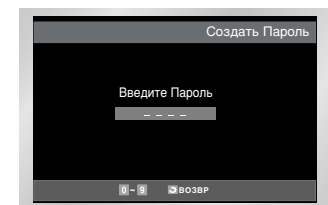
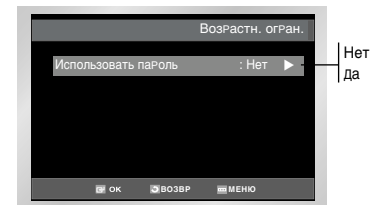

- 5 Введіть Ваш пароль. На екрані з'явиться повідомлення **Знову введіть новий пароль**. Введіть Ваш пароль ще раз. На екрані з'явиться меню **Вікові Обмеження**.

Настройка рівня батьківського контролю

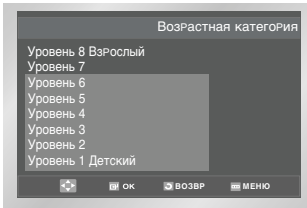
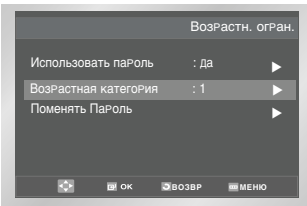

■ Про рівень вікової категорії:

Батьківський контроль буде працювати, тільки коли для пункту **меню Використати пароль** вибраний стан **Так**. Щоб програвач не перевіряв вікову категорію диска, виберіть для цього пункту стан **Немає** за допомогою кнопки ▲, ▼. За допомогою кнопки ► або ОК виберіть пункт меню **Вікова категорія**. Натисніть кнопку ОК.

- Використайте кнопку ▲, ▼ щоб вибрати бажаний рівень (наприклад, Рівень 6), і натисніть кнопку ОК. Тепер диски, яким присвоєний Рівень 7 і вище, не будуть відтворюватися.

- Щоб скасувати перевірку вікової категорії диска, виберіть стан **Немає** для пункту меню **Використати пароль**, використовуючи кнопку ► або ОК.

■ Про зміну пароля:

- За допомогою кнопок ▲, ▼ виберіть пункт меню **Змінити пароль**. Натисніть кнопку ОК. На екрані з'явиться запрошення на зміну пароля.

- Введіть Ваш новий пароль. Потім введіть новий пароль ще раз.

➤ • **Як прибрати меню Настройка з екрана і знову викликати його на екран під час настройки. Натисніть кнопку RETURN (Повернення) або ◀.**

• **Якщо Ви забули Ваш пароль, зверніться до параграфу "Ви забули пароль" Керівництва по пошуку несправностей.**

Підключення A/V (аудіо/відео) ресивера

Щоб найбільш повно оцінити можливості функції кінотеатру при відтворенні дисків DVD, підключіть програвач DVD/BM (відеомагнітофон) до системи об'ємного звучання Surround Sound, включаючої A/V-ресивер і шість гучномовців, що забезпечують об'ємний звук.

Перед початком роботи

- Якщо Ваш A/V-ресивер оснащений цифровим декодером Dolby, можна відключити Dolby-декодер, вбудований в програвач DVD/ BM і підключитися до цифрового аудіовиходу DIGITAL AUDIO OUT.

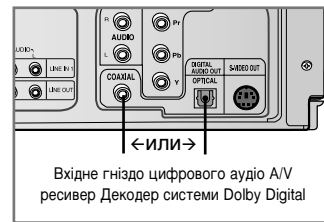

1 Цифровий аудіовихід

З'єднайте гнізда аудіовиходу DIGITAL AUDIO OUT на задній панелі програвача DVD/BM і гнізда входу Digital Audio Input на A/V-ресивері за допомогою оптичного або коаксіального кабелю для передачі цифрового сигналу.

- Оптичний
- Коаксіальний
- Для цього використовуйте гнізда, що є на A/V-ресивері

Спеціальні функції відтворення

Під час відтворення дисків DVD/CD можна вибрати наступні опції відтворення. Щоб відновити нормальне відтворення, натисніть кнопку ►||.

1 Стоп-кадр

Під час відтворення натисніть на пульті дистанційного управління кнопку ►||.

- Зображення зупиниться, і при цьому вимкнеться звук.
- Щоб відновити відтворення натисніть кнопку ►||.
- Якщо з моменту включення режиму паузи минуло 5 хвилин, програвач переключиться в режим зупинки автоматично.

2 Покадрове відтворення - Frame Advance (Step-покрокове)

Щоб відтворити окремі кадри в режимі стоп-кадр, натискайте на пульті дистанційного управління кнопку STEP (Крок).

- У режимі покадрового відтворення звук вимкнений.
- Щоб відновити нормальне відтворення, натисніть кнопку ►||.

ПРИМІТКА: в режимі покадрового відтворення зміна кадрів відбувається тільки вперед.

3 Пропуск уперед/назад.

Для переходу до наступного або попереднього фрагмента або доріжки при відтворенні дисків DVD або компакт-дисків, натискайте на пульті дистанційного управління або на передній панелі кнопки ◀◀ / ▶▶ -пропустити подальші; попередні.

- При натисненні кнопки **Перехід уперед** відбувається перехід до наступного фрагмента/ доріжки.
- При натисненні кнопки **Перехід назад** відбувається перехід до початку поточного фрагмента /доріжки.
- При повторному натисненні кнопки **Перехід назад** відбувається перехід на початок попереднього фрагмента/доріжки/

Пошук уперед/Назад

Для пошуку з переглядом в прямому зворотньому напрямі під час відтворення натискайте кнопки ◀◀ / ▶▶.

При кожному натисненні такої кнопки швидкість пошуку збільшується в наступному порядку 2X - 4X - 8X - 16X 32X- 128X. Щоб знов включити нормальну швидкість, натисніть кнопку ►||.

4 Уповільнене відтворення

Щоб зупинити зображення під час відтворення натисніть кнопку ►||. Потім натисніть ►► для переходу в режим Уповільненого відтворення і для вибору швидкості уповільненого відтворення.

- При кожному натисненні кнопки ►►, швидкість відтворення змінюється в наступному порядку: 1/8, 1/4, 1/2 нормальної швидкості.
- Під час уповільненого відтворення звук вимкнений.
- Щоб відновити нормальне відтворення натисніть кнопку ►||.

5 Стоп/Відновлення

- Щоб відновити відтворення натисніть кнопку ■ один раз. Щоб відновити відтворення диска DVD/CD з того місця, на якому зупинились, натисніть ►||.
- Щоб повністю зупинити відтворення, натисніть кнопку ■ двічі. При наступному натисненні кнопки ►|| почнеється відтворення диску з початку.

Підключення до компонентного виходу (для DVD)

Компонентний відеовихід призначений тільки для відтворення DVD дисків. ВЧ- і лінійні входи призначені для підключення тюнера або відеомагнітофона. Якщо ваш телевізор підтримує прогресивну розгортку, на нього можна роздільно передавати компонентні сигнали R, G і B, в результаті чого "картинка" виходить різкою і чіткою.

Що таке прогресивна розгортка?

При прогресивній розгортці кадр формується в два рази більшою кількістю рядків, внаслідок чого зображення на екрані виходить різким і чітким.

- 1 Підключіть компонентний вихід DVD-програвача до телевізора. За допомогою кабеля для компонентного сигналу з'єднайте гнізда компонентного виходу на задній панелі домашнього кінотеатру Combo DVD-VHS і гнізда компонентного входу телевізора.
 - ◆ Якщо ви переплутаете штекери при підключенні кабелю для компонентного сигналу, зображення вийде з червоним або синім відтінком.
- 2 Перемикніть телевізор на прийом сигналу з компонентного входу. Виберіть компонентний аудіо- і відеовхід телевізора. Якщо зображення, що з'явилося буде червоного відтінку, це нормально.
- 3 Натисніть кнопку P. SCAN на передній панелі. Якщо натиснути кнопку P. SCAN на передній панелі домашнього кінотеатру, включається синій індикатор, і з'являється наступне повідомлення: Щоб увімкнути прогресивну розгортку, натисніть ОК. З'явиться наступне повідомлення, і почнеться відтворення в режимі прогресивної розгортки.
- 4 Щоб вимкнути прогресивну розгортку, знов натисніть кнопку P. SCAN. Якщо знову натиснути кнопку P. SCAN на передній панелі домашнього кінотеатру, вимикається синій індикатор, вимикається режим прогресивної розгортки. Для прийому сигналу з іншого виходу домашнього кінотеатру переключіть телевізор на відповідний аудіо/відео вхід.

- Ця функція доступна тільки для телевізорів, підтримуючих прогресивну розгортку
 - ◆ Якщо включена прогресивна розгортка, виходи video, S-video і SCART не працюють
 - ◆ Перед тим як включати прогресивну розгортку, зупиніть DVD-програвач домашнього кінотеатру.
- Ви можете прослуховувати аудіо звуку через AUX аудіо-вихід або через систему спікерів 5.1CH під час перегляду зображення через Компонентний або S-відео виходи.

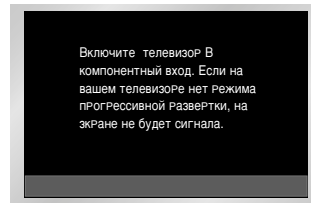
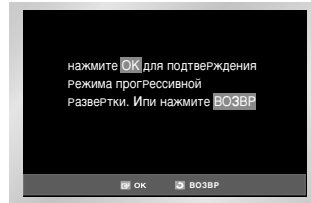

Настройка формата изображения (EZ View)

Відтворення зображень різних форматів (DVD)

- 1 Натисніть кнопку EZ VIEW.
 - Формат екрана міняється при кожному натисненні кнопки.
 - Зміна масштабу залежить від настройки формату екрана в меню настройок.
 - Щоб забезпечити правильну роботу кнопки EZ VIEW, необхідно правильно встановити формат зображення при первинній настройці.

Якщо у Вас телевізор з форматом екрана 16:9

- Для дисків із записом в форматі 16:9
 - **Широкий Екран (Wide Screen)**
Запис на диску DVD відтворюється в форматі зображення 16:9.
 - **На Весь Екран (Screen Fit)**
Зображення вгорі і внизу екрана обрізано. При відтворенні диска із записом в форматі 2,35:1 чорні смуги вгорі і внизу екрана зникають. Зображення виглядає витягнутим по вертикалі. (В залежності від типу диска чорні смуги можуть зникнути не повністю).
 - **На Екран Зі Збільш. (Zoom Fit)**
Зображення вгорі, внизу, зліва і праворуч екрана обрізано, а в середині екрана - збільшено.
- Для дисків із записом в форматі 4:3
 - **Норм. Широкий (Normal Wide)**
Запис на диску DVD відтворюється в форматі зображення 16:9. Зображення виглядає витягнутим по горизонталі.
 - **На Весь Екран (Screen Fit)**
Зображення вгорі і внизу екрана обрізано і займає весь екран. Зображення виглядає витягнутим по вертикалі.
 - **На Екран Зі Збільш. (Zoom Fit)**
Зображення вгорі, внизу зліва і праворуч екрана обрізано, а в середині екрана - збільшено.

Якщо у Вас телевізор з форматом екрана 4:3

- Для дисків із записом в форматі 16:9
 - **4:3 Letter Box**
Запис на диску DVD відтворюється в форматі зображення 16:9. Вгорі і внизу екрана з'являються чорні смуги.
 - **4:3 Pan Scan**
Центральна частина зображення формату 16:9 займає екран, а ліва і права його частини обрізані.
 - **На Весь Екран (Screen Fit)**
Зображення вгорі і внизу екрана обрізано і займає весь екран. Зображення виглядає витягнутим по вертикалі.
 - **На Екран Зі Збільш. (Zoom Fit)**
Якщо диск DVD із записом у форматі 4:3 переглядати на телевізорі з екраном формату 16:9, зліва і справа екрана з'являються чорні смуги, щоб зображення не виглядало витягнутим по горизонталі.
- Для дисків із записом в форматі 4:3
 - **Норм. Екран (Normal Screen)**
Запис на диску DVD відтворюється в форматі зображення 4:3.
 - **На Весь Екран (Screen Fit)**
Повноекранне зображення вгорі і внизу екрана обрізано. Зображення виглядає витягнутим по вертикалі.
 - **На Екран Зі Збільш. (Zoom Fit)**
Зображення вгорі, внизу, зліва і праворуч екрана обрізано, а в середині екрана - збільшено.

➤ Ця функція може працювати по-різному, в залежності від типу диска

Виведення на екран інформації про диск

Відтворення диска DVD/ VCD/ CD

- 1 Під час відтворення натисніть кнопку INFO на пульті ДУ.
- 2 За допомогою кнопок ▲, ▼ виберіть потрібний пункт.
- 3 За допомогою кнопок ◀, ▶ зробіть потрібні настройки.
 - За допомогою цифрових кнопок на пульті ДУ можна безпосередньо вибрати фільм, фрагмент, ввімкнути відтворення з потрібного моменту часу.

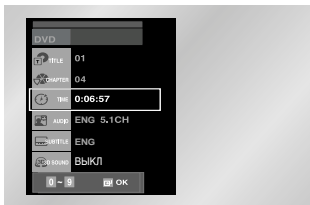

- 4 Щоб прибрати меню, знову натисніть кнопку INFO
 - • **Що таке фрагмент?**
Кожен кінofilm, записаний на DVD-диску, зазвичай розділений на фрагменти (подібно до доріжок на CD).
 - **Що таке Title (Фільм)?**
DVD-диск може містити кілька різних фільмів: наприклад, якщо на диску є чотири різні фільми, кожен з них може вважатися окремим фільмом.



Щоб вибрати потрібний фільм, якщо на диску їх кілька. Наприклад, якщо на диску DVD записано кілька фільмів. Кожен фільм ототожнюється зі своїм сюжетом.



Більшість дисків DVD записані у вигляді послідовних фрагментів, щоб можна було швидко знайти конкретну сцену.



Дозволяє почати відтворення фільму з потрібного місця. Просто введіть час початку відтворення.



Мова звукової доріжки фільму. У цьому прикладі звукова доріжка відтворюється англійською мовою в форматі 5.1CH. На диску DVD може бути до восьми різних звукових доріжок.



Доступні мови субтитрів на диску. Можна вибрати мову субтитрів або, за Вашим бажанням, відключити показ субтитрів. На диску DVD може бути до 32 мов субтитрів.



Ефект оточуючого звуку створюється при допомозі тільки 2 фронтальних гучномовців.

* Коли відтворюється диск VIDEO-CD версії 2.0 (режим Меню включений), ця функція не діє. За допомогою кнопки DISC MENU в режимі VCD 2.0 виберіть MENU ON (Меню ввімкнене) або OFF (Вимкнене).

Вибір бажаного ракурсу зображення

Використання кнопки ANGLE (Ракурс)

Коли DVD-диск містить епізод, знятий камерою з різних точок, ви можете скористатися функцією ANGLE (ракурс).

Натисніть кнопку ANGLE; щоб перевірити чи присутня в правому верхньому кутку екрана мітка ANGLE () (РАКУРС)

- 1 Якщо на екрані присутня мітка РАКУРС, натисніть кнопку ANGLE; в лівому верхньому кутку екрана з'явиться меню вибору ракурсу
- 2 Використовуйте кнопки ◀, ▶ щоб вибрати потрібний ракурс. Потім натисніть кнопку ОК.
- 3 Щоб прибрати меню, знову натисніть кнопку ANGLE



Вибір мови субтитрів

Ви легко і швидко можете вибрати бажану мову субтитрів, використовуючи кнопку SUBTITLE (субтитри)

Використання кнопки SUBTITLE

- 1 Натисніть кнопку SUBTITLE.
- 2 Використовуючи кнопки ◀, ▶ виберіть бажану мову субтитрів.
- 3 Використовуйте кнопки ▲, ▼ щоб завдати, вклучити (Вкл) або виключити (Викл) виведення субтитрів на екран.
 - **Мови звукового супроводу і субтитрів представлені скороченнями.**



- • **Ця функція залежить від того, якими мовами записані субтитри на диску, і може не діяти для деяких DVD-дисків.**
- **DVD-диск може містити субтитри максимум 32 мовами.**
- **Як зробити так, щоб кожний раз, коли Ви відтворюєте DVD-диск, вибиралася одна і та ж мова субтитрів. Зверніться до розділу Налаштування мови на стор. 17.**

Повторне відтворення

Функція повторного відтворення дозволяє вам повторити поточну доріжку, частину, фільм, фрагмент між вибраними точками (А-В) або диск цілком.

При відтворенні DVD- диска

- 1 Натисніть кнопку REPEAT (повтор) на пульті дистанційного управління. На екрані з'явиться меню вибору режиму повтору.
- 2 За допомогою кнопок ◀, ▶ оберіть повтор частини (Chapter) фільму (Title) або фрагмента між точками А-В
 - Натисніть кнопку REPEAT. За допомогою кнопок ◀, ▶ пульта ДУ виділіть на екрані фрагмент А-В.
 - Натисніть кнопку ОК (Введення) на початку (А) фрагмента, який Ви хочете переглянути ще раз. На екрані автоматично підсвічується літера В.
 - Натисніть кнопку ОК (знову в кінці (В) фрагмента, який ви хочете переглянути ще раз.
 - Завданий вами фрагмент між точками А-В почне повторюватись до тих пір, поки ви не вимкнете режим повтору.
 - Щоб вимкнути цю функцію, натисніть кнопку CLEAR
 - Функція ПОВТОР А-В не дозволяє встановити точку (В), якщо після установки точки (А) не минуло 5 секунд.

DVD



VCD/CD

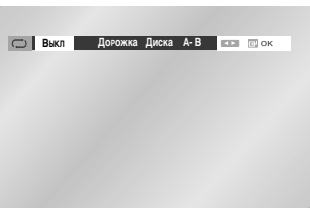

- 3 Натисніть кнопку ОК.
- 4 Щоб повернутися в режим нормального відтворення, натисніть кнопку REPEAT, ще раз потім натисненням кнопок ◀, ▶ виберіть пункт меню Вимк(Вимкнений) і натисніть кнопку ОК.
 - Для зупинки повторного відтворення ви можете натиснути кнопку CLEAR на пульті ДУ.

- • Для DVD-диска може виконуватися повтор частини кінофільму або всього кінофільму, для дисків VCD і CD може виконуватися повтор диска або доріжки.
- На деяких дисках функція Повтор може не діяти.
 - Коли відтворюється диск VIDEO-CD версії 2.0 (режим меню включений), ця функція не діє.

Вибір мови звукового супроводу

Ви легко і швидко можете вибрати бажану мову за допомогою кнопки AUDIO (звуковий супровід)

Використання кнопки AUDIO

- 1 Натисніть кнопку AUDIO.
- 2 Мова звукового супроводу буде змінюватися при кожному натисненні на кнопки ◀, ▶.
 - Мови звукового супроводу і субтитрів представлені скороченнями.
- 3 За допомогою кнопок ◀, ▶ виберіть режим Stereo (при відтворенні компакт-дисків)

DVD



VCD/CD

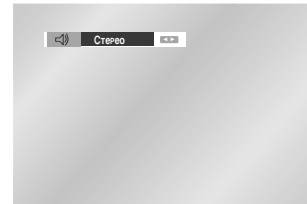

- • Ця функція залежить від того, якими мовами записаний звуковий супровід на диску, і може не діяти для деяких DVD-дисків.
- DVD-диск може містити звуковий супровід максимум на 8 мовах.
 - Як зробити так, щоб кожний раз коли Ви відтворюєте DVD-диск, вибиралася одна і та ж мова звукового супроводу. Зверніться до розділу Налаштування мови на стор. 17.

Використання функції “Закладка”

Функція “Закладка” дозволяє Вам помітити частини DVD-диска або диска VIDEO-CD (режим “меню” вимкнений) для того, щоб Ви пізніше легко могли знайти потрібний епізод на диску.

Використання ФУНКЦІЇ “Закладка” (диски DVD/ VIDEO-CD)

- 1 Під час відтворення натисніть кнопку MARK (закладка) на пульті дистанційного управління. На екрані з'являється піктограма Закладок.

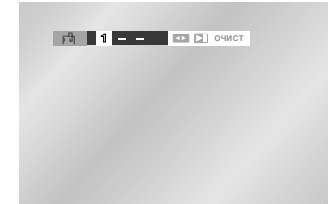
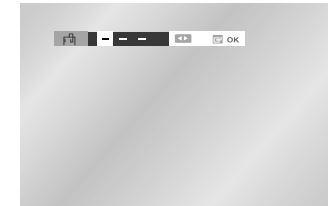

- 2 За допомогою кнопок ◀, ▶ перемістіться до піктограми потрібної закладки.
- 3 Коли на екрані показується епізод, який Ви хочете відмітити, натисніть кнопку ОК (введення); піктограма (-) зміниться на цифру (1, 2 або 3).
- 4 Натисніть кнопку MARK щоб прибрати інформацію про “закладки” з екрану.

Відтворення дисків MP3/WMA

Коли ви вставляєте в програвач диск MP3/WMA на екрані з'являється кореневий каталог диску.

- Виберіть в кореновому каталозі потрібну папку.
- Натисніть кнопку ►|| для вибору папки.

Відтворення дисків MP3/WMA

- 1 Натисніть кнопку ОК або ►||, щоб почати відтворення музичного файлу. Одночасно на екрані відображається до 8 папок. Якщо на диску більше 8 папок, натискайте для відображення кнопку ▼.

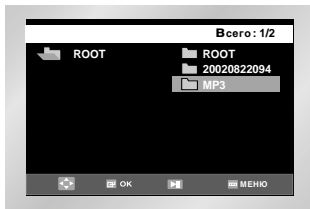

- 2 За допомогою кнопок ▲, ▼ виберіть потрібну папку з музичними файлами, натисніть ОК. Для того щоб вибрати музичний файл, знову натискайте кнопки ▲, ▼. Щоб почати відтворення музичного файлу, натисніть кнопку ОК.

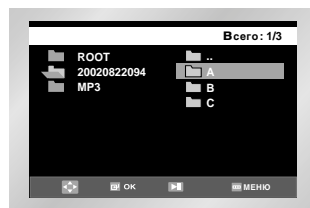

Запрограмоване/випадкове відтворення

- 1 Для переключення Довільного і Програмного режимів натисніть кнопку Режим в режимі Стоп.

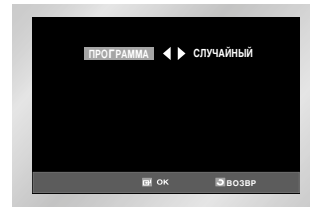

- Для прослуховування тільки музики натисніть кнопку Повтор в режимі Стоп. Для виходу натисніть ту ж кнопку ще раз.

Диски CD-R, MP3/WMA

При записі MP3 або WMA-файлів на диск CD-R зробіть наступне.

- Файли MP3 і WMA повинні бути записаними в форматі ISO 9660 або JOLIED.

Формат ISO 9660 і файли MP3 або WMA сумісні з оперативними системами DOS і Windows компанії Microsoft, а також оперативною системою Mac фірми Apple. Обидва даних формати використовуються найбільш широко.

- Зберігаючи файл MP3 або WMA, не використовуйте більше 8 символів, як розширення встановіть "mp3, wma".

Ім'я файлу можна зобразити так: Назва.mp3 або Назва.wma. При складанні назви використовуйте 8 або менше символів, не використовуйте пробіли і спеціальні символи, включаючи (,/, \, =, +).

- При записі файлів MP3 використовуйте бітрейт не менше за 128 кб/сек.

Якість звучання при відтворенні файлів MP3 в основному залежить від вибраного коефіцієнта компресії/декомпресії. Для отримання якості звучання, аналогічного звучанню CD-аудіо диска, при оцифруванні аналогового звуку, тобто при конвертуванні в формат MP3, необхідно використати частоту дискретизації від 128 до 160 кб/сек. Вибір більш високої частоти, наприклад 192 кб/сек. і вище, рідко поліпшує якість звучання. Відтворення файлів з частотою дискретизації менше за 128 кб/сек буде ненормальним.

Відтворення дисків MP3/WMA

- При записі файлів WMA використовуйте частоту передачі при декомпресії не менше за 64 кбіт/с.

Якість звучання при відтворенні файлів WMA в основному залежить від вибраного бітрейта для компресії/декомпресії. Для отримання якості звучання, аналогічного якості звучання аудіо компакт-диска, необхідно використати аналогово-цифрове перетворення, тобто, перетворення в формат WMA з бітрейтом від 64 до 192 кбіт/с. Файли з бітрейтом нижче за 64 кбіт/с або вище за 192 кбіт/с не будуть відтворюватися належним чином.

- Не намагайтеся копіювати файли, що охороняються авторським правом MP3.

Певні "захищені" файли зашифровані і закодовані для захисту від незаконного копіювання. Наприклад, файли наступних типів: Windows Media™ (зареєстрований фірмовий знак компанії Microsoft Inc), а також SDM1™ (зареєстрований фірмовий знак SDMI Foundation). Такі файли копіювати не можна.

- Увага!

Зазначені вище рекомендації не можуть вважатися гарантією того, що програвач DVD буде відтворювати записи MP3, або підтвердженням якості звучання. Потрібно звернути увагу, що деякі технології і методи запису файлів MP3 на диски CD-R не дозволяють оптимально відтворювати дані файли на програвачі DVD (низька якість звучання і в деяких випадках неможливість читання програвачем файлів).

- Цей програвач може відтворювати максимум 500 файлів в 300 папках на одному диску

Запрограмоване відтворення і відтворення у випадковому порядку

Запрограмоване відтворення (дисків CD/MP3/ WMA)

- 1 Натисніть кнопку MODE (режим).
- 2 Використайте кнопку ◀, ▶ щоб вибрати на екрані позицію ПРОГРАМА. Натисніть кнопку ОК.

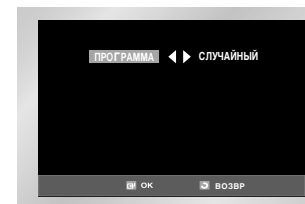

- 3 Використайте кнопку ▲, ▼ / ◀, ▶ щоб вибрати першу частину (або доріжку), яку Ви хочете додати до програми відтворення. Натисніть кнопку ОК. Вибрані номери з'являються у вікні Program Order (Пр. порядок)

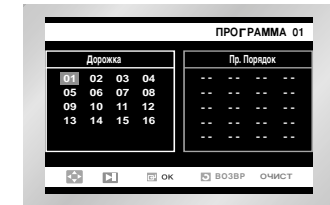

- 4 Натисніть кнопку ►||. Диск буде відтворюватися в запрограмованому порядку.

Відтворення у випадковому порядку (дисків CD/MP3/ WMA)

- 1 Натисніть кнопку MODE (режим).
- 2 Використайте кнопку ◀, ▶ щоб вибрати на екрані позицію **ВИПАДКОВИЙ**. Натисніть кнопку ОК.



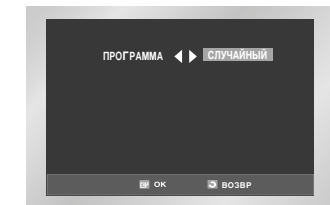

Диск буде відтворюватися у випадковому порядку.



- При використанні дисків деяких типів функції Program (Програма) і Random Play (Відтворення у випадковому порядку) можуть не працювати.
- Даний програвач підтримує запрограмоване відтворення до 99 файлів.
- Щоб відмінити запрограмоване відтворення або відтворення у випадковому порядку, натисніть кнопку CLEAR.



Відтворення дисків із зображенням

- 1 Відкрийте відсік диска.
- 2 Встановіть диск у відсік.
- Встановіть диск етикеткою вгору.
- 3 Закрийте відсік.
- Коли відсік закриється, на екрані повинна з'явитися інформація, показана нижче.
 - За допомогою кнопок ▲, ▼ на пульті ДУ виберіть фотографію, яку Ви хочете побачити, потім натисніть кнопку ОК.
 - Щоб побачити наступні 6 знімків, натисніть кнопку ►►.
 - Щоб побачити попередні 6 знімків, натисніть кнопку ◄◄◄.

-  : Повернення до показу у вигляді альбому.
-  : При кожному натисненні кнопки ОК знімок повертається на 90 градусів за годинниковою стрілкою.
-  : При кожному натисненні кнопки ОК розмір знімка збільшується (до 4X) (Звичайний -> 2X -> 4X -> Звичайний).
-  : Перехід у режим слайд-шоу.

* Натисніть кнопку RETURN (повернення), щоб повернутися до показу у вигляді альбому.

* Перед демонстрацією слайд-шоу необхідно встановити інтервал показу знімків.

-  : Якщо вибрати цей значок і натиснути кнопку ОК, знімки чергуються автоматично з інтервалом близько 6 секунд.
-  : Знімки чергуються автоматично з інтервалом близько 12 секунд.
-  : Знімки чергуються автоматично з інтервалом близько 18 секунд.

* В залежності від розміру файла, інтервал між знімками може бути більшим чи меншим, ніж зазначено в керівництві.

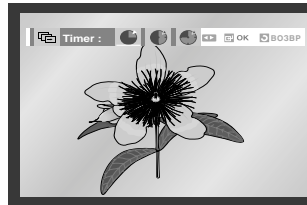
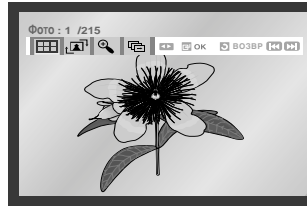
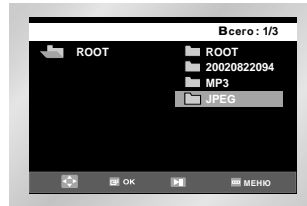

- Якщо не натискати кнопки на пульті ДУ протягом 10 секунд, меню зникне. Меню з'явиться знов при натисненні кнопок DISC MENU (Меню диска) на пульті ДУ.

Відтворення дисків із зображенням

Диски CD-R JPEG

- Можна відтворювати файли тільки з розширенням ".jpg" і ".JPG".
- Якщо диск записаний не повністю (сесія не закрита), для початку відтворення потрібно додатковий час і, можливо, не всі файли будуть відтворені.
- Можна відтворювати тільки диски CD-R з файлами JPEG, записаними в форматах ISO 9660 або Joliet.
- Ім'я файла JPEG повинно складатися не більше ніж з 8 символів і не містити пропусків і спеціальних символів (/=>+).
- Відтворювати можна тільки мультисесійні диски з послідовним записом. Якщо на мультисесійному диску є незаписані ділянки, відтворення диска закінчиться перед такою ділянкою.
- На один компакт-диск може бути записано до 500 зображень.
- Рекомендуємо використати диски формату Photo CD компанії "Кодак".
- При відтворенні дисків формату Photo CD компанії "Кодак", можуть бути відтворені тільки файли JPEG в папках зі знімками.
- Для початку відтворення інших дисків зі знімками, які відрізняються від Photo CD компанії "Кодак", потрібний додатковий час, і, можливо, їх взагалі не можна буде переглянути.
- Якщо кількість файлів на одному диску більше за 500, можуть бути відтворені тільки 500 файлів JPEG.
- Якщо кількість папок на одному диску більше за 300, можуть бути відтворені тільки файли JPEG у 300 папках.

Підготовка до відтворення диска караоке

- 1 З'єднайте вихідні гнізда мікшируваного аудіосигналу з входом телевізора або підсилювача.
 - 2 Натисніть кнопку STANDBY/ON.
 - 3 Приєднайте мікрофон до першого або другого гнізда для мікрофона. При цьому автоматично вмикається режим Караоке.
 - При від'єднуванні мікрофона режим Караоке автоматично вимикається.
- Я функція не тільки в DVD, VCD і в CD DISC.
 - Ця функція не може працювати згідно з типом диска.

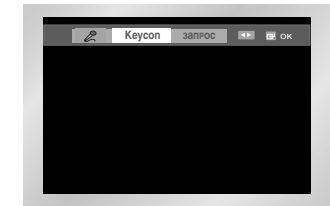

Зміна тональності мелодії

- 1 Натисніть кнопку KARAOKE.
 - 2 За допомогою кнопок ◀, ▶ виберіть пункт меню "Keuson" (Тональність мелодії).
 - 3 За допомогою кнопок ◀, ▶ виберіть бажану тональність
 - Ь : щоб знизувати тональність на 7 октав з кроком в пів-октави.
 - 4 : оригінальна тональність.
 - # : щоб підвищувати тональність на 7 октав з кроком в пів-октави.
- • Функція управління тональністю не діє для виходу сигналу від мікрофона.
• Функція управління тональністю не діє для сигналу, що відтворюється відеомагнітофоном.

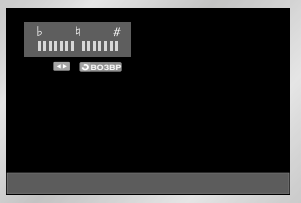

Резервування пісні

Ця функція дозволяє вам заздалегідь зарезервувати відтворення бажаної пісні при використанні функції Караоке.

- 1 Почніть відтворювати диск Караоке, що містить бажані пісні.
- 2 Натисніть кнопку KARAOKE на пульті ДУ.
- 3 Виберіть пункт меню "Request" (Заявка) за допомогою кнопок ◀, ▶ потім натисніть кнопку ОК.
- 4 Введіть номер бажаної пісні (номер відповідної їй доріжки) в блимаючу на екрані позицію (- -).
- Ви можете зарезервувати до 10 пісень.
- 5 Якщо під час відтворення пісні ви хочете перейти до наступної зарезервованої пісні, натисніть кнопку ►►1.

➤ При закінченні Прохання режим міняється на режим STOP.

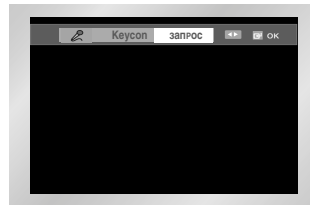

Скасування резервування

- 1 Скасуйте резервування пісень натисненням кнопки CLEAR (Скидання) на пульті дистанційного управління.
- Остання зарезервована пісня буде видалена з списку зарезервованих пісень першою.
 - 2 Продовжуючи натискати кнопку CLEAR, ви можете видалити наступні зарезервовані пісні.
 - 3 Якщо вам знову захочеться зарезервувати пісню, введіть номер пісні в блимаючу на екрані позицію(- -).
- • Функція резервування діє тільки в тому випадку, коли для режиму Караоке встановлений стан ON (Вмк.)
• Кнопка "►►1" не діє, коли ви дійшли до останньої пісні в списку зарезервованих.
• При використанні функції резервування (Request), функція "ПОВТОР" не діє.

Вибір режиму відтворення вокалу

Якщо ви натиснете кнопку KARAOKE два рази, з'являється наступне меню для функції Караоке.

- При програнні диска Караоке дана функція забезпечує відтворення тільки мелодії без ведучого вокалу.

Режим вокалу	Примітка
V1	Приглушення вокалу в каналі 1
V2	Приглушення вокалу в каналі 1
V1+V2	Приглушення вокалу в каналах 1 і 2
OFF	Вимкнення приглушення вокалу

- У випадку дисків VCD, CVD або компакт-дисків ви можете вибирати тільки L (Лівий канал), R (Правий канал) і OFF (Вимк).

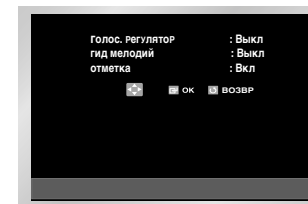

Ведуча мелодія

- ◆ Ведуча мелодія, що виконується на ксилофоні або піаніно, допомагає вам легше співати пісню.
- ◆ Ця функція діє тільки для дисків DVD Караоке, на яких записана ведуча мелодія.

функції "Рахунок"

Для включення функції "Рахунок" два рази натисніть кнопку KARAOKE (KARAOKE).

- ◆ Після закінчення пісні на екрані будуть показуватися отримані вами за виконання очки.

Типи дисків караоке

- ◆ Диск DVD Караоке

Канал	Канал Караоке	5-КАНАЛЬНИЙ DVD ДИСК	2-КАНАЛЬНИЙ DVD ДИСК
1 CH	L	Лівий канал стереофонічної музики	Лівий канал стереофонічної музики + Вокал
2 CH	R	Правий канал стереофонічної музики	Правий канал стереофонічної музики + Вокал
3 CH	M	Ведуча мелодія	-
4 CH	V1	Доріжка вокалу	-
5 CH	V2	Доріжка вокалу	-

- ◆ Диск CVD, VCD Караоке

Канал	Канал Караоке	ДИСК CVD	ДИСК VCD, CD
1 CH	CH1 ЛІВІЙ	Лівий канал стереофонічної музики + Вокал	Лівий канал стереофонічної музики
2 CH	CH1 ПРАВИЙ	Правий канал стереофонічної музики + Вокал	Правий канал стереофонічної музики + Вокал
3 CH	CH2 ЛІВІЙ	Лівий канал стереофонічної музики	-
4 CH	CH2 ПРАВИЙ	Правий канал стереофонічної музики	-

* Це не може бути здійснено як вищенаведена картинка відповідно до типу диска.

УВАГА : Для відтворення диска з кінофільмом або звичайного диска обов'язково вимкніть режим KARAOKE. Якщо ви почнете відтворення диска з кінофільмом при вимкненому режимі KARAOKE, після закінчення кожної частини фільму на екрані буде з'являтися рахунок.

Технічні характеристики

Загальні	Джерело живлення	110 - 240 В змінного струму - 50/60 Гц
	Потужність	19 Вт
	Маса	3, 8кг
	Габаритні розміри	Ширина 430 мм X Глибина 282 мм X Висота 82 мм
	Робочий діапазон температур	+ 5 С до + 35С
	Вимоги до встановлення	Відносна вологість нижче ~ 75 % Робоче положення - горизонтальне
Вихідний сигнал	Відеовхід(задняпанель)	Гніздо RCA 1,0 V p-p (несиметричний) 75 Q
	Аудіовхід (задня панель)	Гніздо RCA 8 dBm, 47 Kohm несиметричний
	Мікрофонний вхід	2 мікрофонних входи
Вихідний сигнал	Аудіо (DVD, VCR)	Гніздо RCA
	Аудіо (тільки DVD)	Цифровий аудіовихід (Оптичний; Коаксіальний)
	Відео (DVD, VCR)	Гніздо RCA
	Відео (тільки DVD)	Вихід S- VIDEO Гніздо RCA, вихід компонентногосигналу
Відеомагнітофон	Формат відеозапису	Відеокасета формату VHS Відеокасета формату S-VHS (тільки відтворення)
	Система відтворення кольору	PAL, MESECAM, NTSC 4.43 Відтворення NTSC на телевізорах системи PAL
	Відношення Сигнал/Шум на виході відео	Краще 43дБ (стандартна швидкість запису)
	Розширення	Більше 240 рядків (стандартна швидкість запису)
	Відношення Сигнал/Шум на виході аудіо	Краще 68дБ (Hi-Fi) 39 дБ (Mono)
	Смуга відтворюваних звукових частот	20 Гц - 20 кГц (Hi-Fi)
Програвач DVD	Тип диска	DVD, компакт-диск (12 см), компакт-диск (8 см), VIDEO CD (12см)
	Відношення Сигнал/Шум на виході аудіо	95дБ
	Динамічний діапазон відтворення звуку	105дБ

Проблеми та їх усунення (відеомагнітофон)

Перш ніж звертатися до сервісного центру компанії SAMSUNG, виконайте декілька простих перевірок, вказаних нижче.

Проблема	Пояснення/рішення
Немає електроживлення	<ul style="list-style-type: none"> ◆ Перевірте, чи приєднана вилка мережевого шнура до розетки. ◆ Чи натиснули ви кнопку STANDBY/ON (готовність/ вмк.)?
Ви не можете завантажити відеокасету	◆ Відеокасету можна завантажити, тільки якщо її сторона з вікном направлена вгору, а пелюстка захисту запису направлена у ваш бік..
Відсутнє відтворюване зображення або воно відтворюється з спотвореннями	◆ Перевірте, чи завантажили ви у відеомагнітофон касету із записом, а не чисту касету.
Шумові смуги на зображенні під час відтворення	◆ Натисніть кнопки точного регулювання трекінга PROG/TRK (Λ або V) для мінімізації цього ефекту.
При натисненні кнопки ►II під час відтворення, на зупиненому зображенні видно сильні шумові смуги	◆ У залежності від стану стрічки, на зображенні в режимі "стоп-кадр" можуть спостерігатися шумові смуги. Натисніть кнопки точного регулювання трекінга PROG /TRK(Λ або V) для мінімізації цього ефекту.

Якщо ви не в змозі усунути проблему після прочитання вищезгаданих інструкцій, запишіть на листі паперу:

- ◆ *Номер моделі і заводський номер, зазначений на задній панелі вашого відеомагнітофона.*
- ◆ *Гарантійну інформацію.*
- ◆ *Чіткий опис проблеми.*

Потім зверніться до найближчого сервісного центру компанії SAMSUNG.

Керівництво з усунення проблем (DVD-програвач)

Перед звертанням до сервісного центру (усунення проблем)

Проблема	Ваші дії	Інструкція
Пульт дистанційного управління не працює	<ul style="list-style-type: none"> Перевірте батареї в пульті дистанційного управління. Може, бути потрібно замінити їх. Управляйте за допомогою пульта дистанційного управління з відстані не більше за 6 метрів Вийміть батареї і утримуйте в натисненому положенні одну або кілька кнопок кілька хвилин, щоб розрядити електрику, що залишилася всередині пульта і встановити в початковий стан мікропроцесор. Знову встановіть батареї і спробуйте управляти програвачем 	Стор.4
Не відтворюється 5.1 канальний звук	<ul style="list-style-type: none"> 5.1 канальний звук відтворюється тільки при виконанні наступних умов: <ol style="list-style-type: none"> DVD- програвач сполучений з відповідним підсилювачем. На диску записаний 5.1 канальний звук. Перевірте чи є на диску, що відтворюється, маркіровка "5.1 ch". Перевірте чи правильно виконані з'єднання з Вашою акустичною системою і чи правильно вона працює Чи була вибрана в меню SETUP для аудіовиходу (Audio Output) позиція Bitstream? 	Стор. 21-22
На екрані з'являється піктограма 0	<ul style="list-style-type: none"> Функція не може використовуватися або дію не може бути виконано в даний момент з наступних причин: <ol style="list-style-type: none"> Програмне забезпечення на DVD- диску накладає обмеження на ці дії. Програмне забезпечення на DVD- диску не підтримує цю функцію (наприклад, ракурс). Функція не доступна в даний момент. Ви зажадали доступ до номера фільму частини або задали час, які вийдуть за діапазон допустимих значень. 	Стор. 24-37
Режим відтворення відрізняється від встановленого в меню "Настройка"	<ul style="list-style-type: none"> Деякі з вибраних у меню Налаштування (SETUP) функції можуть не працювати належним чином, якщо на диску не закодована потрібна для них інформація 	Стор. 19-24
Не змінюється формат зображення	<ul style="list-style-type: none"> На диску, що відтворюється, записане зображення тільки в одному форматі кадру 	Стор. 22-23
Відсутній звуковий супровід	<p>Пересвідчіться в тому, що Ви задали правильний режим роботи виходу цифрового сигналу в меню "Налаштування Аудіо"</p>	Стор. 21-22
Ви забули пароль	<ul style="list-style-type: none"> Включіть живлення програвача, коли в нього не завантажений диск. Натисніть і утримуйте натисненою кнопку ◀ та ▶ на передній панелі протягом 5 секунд. Вимкніть і знову ввімкніть домашній кінотеатр натисненням кнопки STANDBY/ON. Ви побачите на екрані в меню Налаштування DVD, що режим вікового обмеження розблокований (символ відкритого замка). Тепер ви можете знову встановити рівень вікової категорії і змінити ваш пароль на нове число. 	
Якщо у Вас виникли інші проблеми	<ul style="list-style-type: none"> Зверніться до Змісту і знайдіть в ньому розділ цієї Інструкції для користувача, в якому може бути пояснення поточної проблеми і ще раз виконайте процедури, що містяться в розділі. Якщо це не допомогло усунути проблему, зверніться до найближчого уповноваженого сервісного центру 	



Юридична адреса виробника: Самсунг Електронікс Ко., ЛТД
Самсунг Мейн Білдінг, 250-2 Га Тепанг-Ро, Чунг-Гу, Сеул, Корея



Підлягає використанню за призначенням
у нормальних умовах
Рекомендований період: 7 років

AK 68-00413P