

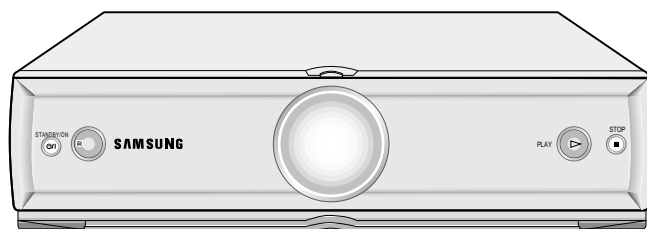

MAGNETOWID SV-647X

INSTRUKCJA OBSŁUGI



Spis treści

◆ WPROWADZENIE	
■ Instrukcje bezpieczeństwa.....	4
◆ PRZEGLĄD RYSUNKÓW	
■ Magnetowid - widok z przodu.....	5
■ Magnetowid - widok z tyłu.....	5
■ Pilot zdalnego sterowania.....	6
■ Wskaźniki wyświetlacza.....	7
■ Akcesoria.....	7
◆ PODŁĄCZENIE MAGNETOWIDU	
■ Jak podłączyć magnetowid.....	8
■ Podłączenie magnetowidu do odbiornika TV przy użyciu kabla koncentrycznego.....	9
■ Podłączenia magnetowidu do odbiornika TV przy użyciu kabla SCART....	9
■ Podłączenie dekodera płatnych programów telewizyjnych.....	10
■ Podłączenie do magnetowidu odbiornika satelitarnego lub innego urządzenia.....	11
■ Funkcja Plug & Auto Set Up.....	12
■ Dostrojenie odbiornika telewizyjnego do magnetowidu.....	13
◆ NASTAWIENIE MAGNETOWIDU	
■ Umieszczanie baterii w pilocie zdalnego sterowania.....	14
■ Ustawianie daty i godziny.....	14
■ Wyświetlanie/chowanie informacji na ekranie.....	15
■ Wybór języka.....	15
■ Nastawienie kanału wyjściowego magnetowidu.....	16
■ Wybór sygn. wyjściowego tunera RF (OUT) (B/G-D/K).....	16
■ Automatyczne strojenie kanałów.....	17
■ Ręczne strojenie kanałów.....	18
■ Kasowanie zestrojonych kanałów.....	19
■ Zmiany w zestawie wstępnie zestrojonych kanałów.....	20
■ Przelatczanie między trybami telewizora a magnetowidu.....	21
◆ NAGRYWANIE PROGRAMÓW TELEWIZYJNYCH	
■ Wybór rodzaju kasety.....	22
■ Wybór prędkości nagrywania.....	22
■ NICAM.....	23
■ Zabezpieczenie kasety.....	24
■ Nagrywanie bezpośrednie.....	24
■ Nagrywanie z użyciem funkcji automatycznego wyłączenia.....	25
■ Używanie funkcji SHOWVIEW.....	26
■ Modyfikowanie programowania SHOWVIEW.....	27
■ Używanie funkcji programowania Timera.....	28
■ Sprawdzanie zaprogramowania nagrania.....	29
■ Kasowanie zaprogramowania nagrania.....	29
◆ ODTWARZANIE	
■ Odtwarzanie wideokasety.....	30
■ Ręczna regulacja obrazu.....	30
■ Inteligentna kontrola obrazu.....	31
■ Format 16:9 (Szerokokranowy).....	32
■ Wybór odpowiedniego systemu sygnałów.....	32
■ Wybór systemu sygnałów wyjściowych audio (Audio Output Mode).....	33

Spis treści (c.d.)

◆ SZUKANIE SEKWENCJI NAGRANIA	
■ Odtwarzanie kasety w zwolnionym tempie.....	34
■ Odtwarzanie sekwencji nagrania kadr po kadrze.....	34
■ Przewijanie z podgl dem obrazu. Przewijanie do przodu i do tyłu.....	35
■ Szukanie konkretnej sekwencji nagrania.....	35
■ Automatyczne wielokrotne odtwarzanie.....	36
■ Wielokrotne odtwarzanie sekwencji.....	36
◆ FUNKCJA INFO TAG	
■ Funkcja Info Tag (Etykiety informacyjne).....	37
■ Wyszukiwanie danych Info Tag.....	38
■ Wyszukiwanie z wykorzystaniem funkcji Info Tag (Etykiety informacyjne).....	38
■ Wprowadzanie tytułu.....	39
◆ UŻYTECZNE FUNKCJE	
■ Funkcja VPS/PDC.....	40
■ Funkcja rozszerzenia ShowView.....	41
■ Używanie licznika taśmy.....	41
◆ FUNKCJA AV-LINK	
■ Funkcja AV-LINK.....	42
■ Funkcja przekazu kanałów TV.....	43
■ Ustawienia funkcji nagrywania bezpośredniego.....	44
■ Nagrywanie bezpośrednie - procedura.....	44
■ Nagrywanie z TV i z innych urządzeń.....	45
◆ FUNKCJE ZAAWANSOWANEGO NAGRYWANIA	
■ Podłączenie kabla wejściowego RCA Audio/Video.....	46
■ Używanie funkcji złożenia montażowego.....	47
■ Nagrywanie z dodatkowego magnetowidu lub kamery.....	47
■ Dubbingowanie wstępnie nagranej kasety.....	48
◆ DODATKOWE FUNKCJE I UŻYTECZNE WSKAZÓWKI	
■ Używanie przycisków TV na pilocie zdalnego sterowania.....	49
■ Funkcja automatycznego wyłączenia magnetowidu (Auto Power Off).....	50
■ Funkcja niskiego poboru mocy w trybie czuwania.....	50
■ Dane techniczne.....	51
◆ ROZWIĄZYWANIE PROBLEMÓW	
■ Problemy i ich rozwiązanie.....	52
■ Tabela częstotliwości TV.....	53

SYMBOLE



Nacisnąć/
przyciską



Przytrzymać



Ważn



Uwaga

① Numer kolejności
postępowania (krok)

Instrukcje bezpieczeństwa

Poniższe ilustracje przedstawiają środki bezpieczeństwa jakie powinny zostać zachowane podczas używania opisywanego magnetowidu.



Trójkąt z wrysowaną błyskawicą jest znakiem ostrzegawczym o istnieniu niebezpiecznego napięcia wewnątrz urządzenia.

NIE OTWIERAĆ MAGNETOWIDU. Zgłosić do personelu punktu technicznego.

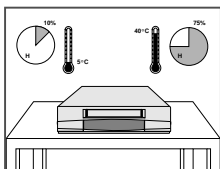

NIE narażać magnetowidu na ekstremalne temperatury (poniżej 5°C i powyżej 40°C) ani też na ekstremalne warunki wilgotności (poniżej 10% i powyżej 75%).

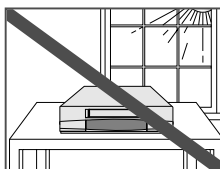

NIE wystawiać magnetowidu na bezpośrednie działanie słońca.

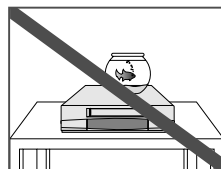

NIE narażać magnetowidu na działanie jakichkolwiek płynów.

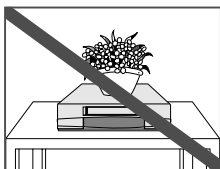

NIE umieszczać żadnych przedmiotów na magnetowidzie lub pilocie zdalnego sterowania.

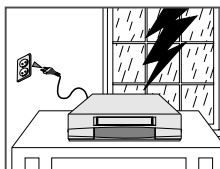

W razie burzy i/lub błyskawic wyłączyć magnetowid z sieci i odłączyć antenę.

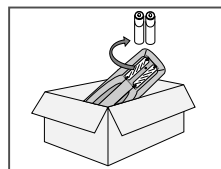

Jeśli pilot zdalnego sterowania nie jest używany przez dłuższy czas, należy usunąć żel baterie i przechowywać urządzenie w suchym i chłodnym miejscu.

NINIEJSZE URZĄDZENIE NIE SŁUŻY DO WYKORZYSTYWANIA W WARUNKACH PRZEMYSŁOWYCH

Magnetowid - widok z przodu

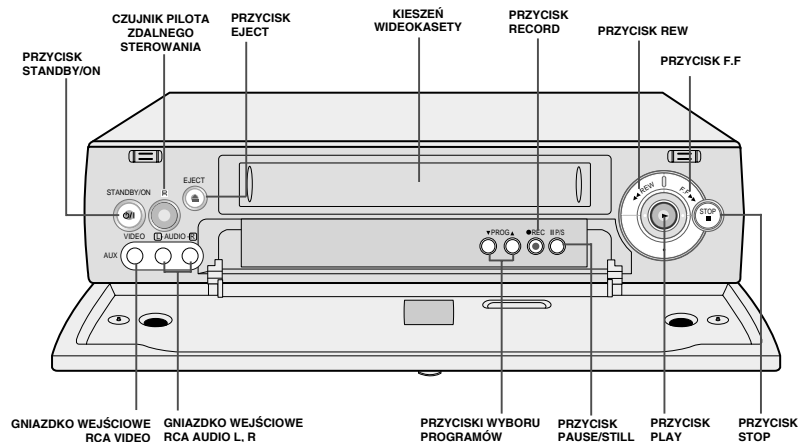

Magnetowid - widok z tyłu

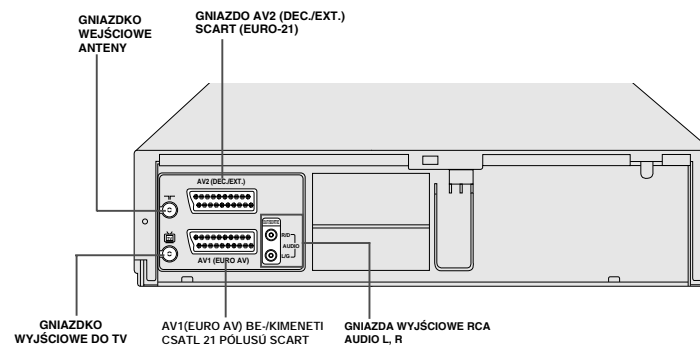

Pilot zdalnego sterowania

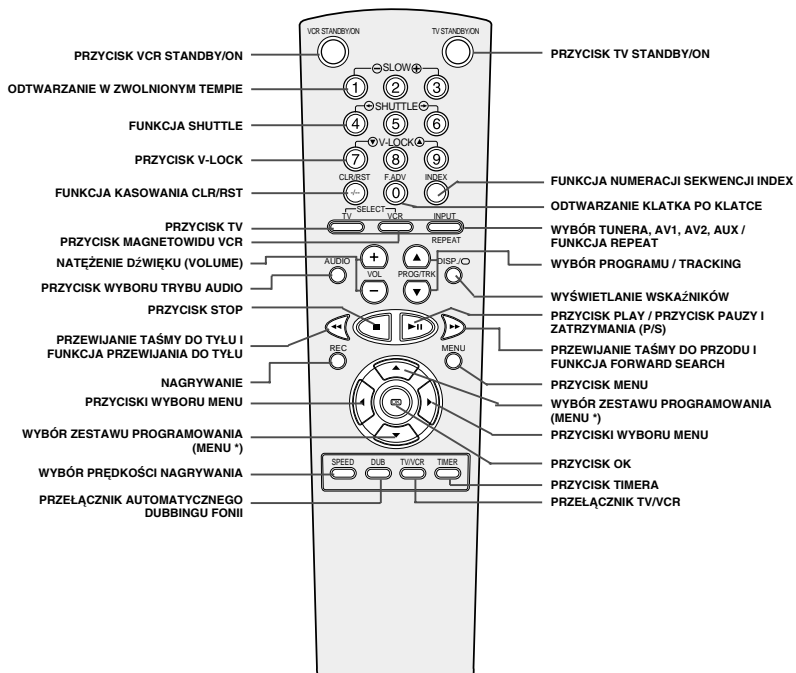

Wskaźniki wyświetlacza

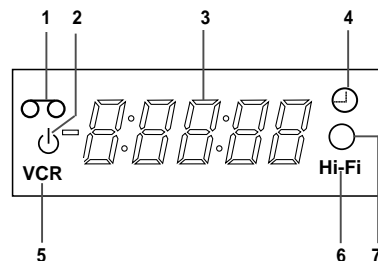

- 1 Wskaźnik włożenia kasety
- 2 Wskaźnik trybu wyświetlania Eco
- 3 Wskaźnik różnych funkcji
- 4 Wskaźnik timera
- 5 Wskaźnik VCR
- 6 Wskaźnik Hi-Fi
- 7 Wskaźnik nagrywania

Akcesoria

*Właśnie staliście się Państwo w posiadaczami magnetowidu SAMSUNG.
 Obok magnetowidu znajdziecie Państwo w kartonie następujące akcesoria.*

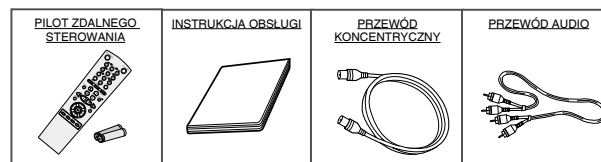













Jak podłączyć magnetowid

Podłączając magnetowid do poszczególnych urządzeń audio i/lub wideo należy wziąć pod uwagę wiele czynników:

- ◆ Rodzaj gniazdek dostępnych w urządzeniu
- ◆ Urządzenia podłączone na stałe do magnetowidu (na przykład odbiornik satelitarny) lub podłączone od czasu do czasu (na przykład kamera wideo)

Opisywany magnetowid wyposażony jest w następujące gniazdka:

Gniazdko	Umieszczenie	Typ	Kierunek	Zalecane podłączenie
AV1	Tył 	SCART	we.-wy. 	<ul style="list-style-type: none"> ◆ Telewizor ◆ Odbiornik satelitarny ◆ Drugi magnetowid
AV2	Tył 	SCART	we.-wy. 	<ul style="list-style-type: none"> ◆ Dekoder kodowanych kanałów płatnych Np: Premiere. ◆ Odbiornik satelitarny ◆ Drugi magnetowid
AUX	Przód 	Audio/Video RCA	we. 	<ul style="list-style-type: none"> ◆ System audio hi-fi ◆ Videokamera ◆ Magnetowid stereo hi-fi
Wyjście audio	Tył 	Audio RCA	wy. 	◆ System audio hi-fi
OUT TO TV	Tył 	Koncentryk 75 Ω	wy. 	◆ Telewizor
IN FROM ANT.	Tył 	Koncentryk 75 Ω	we. 	<ul style="list-style-type: none"> ◆ Antena ◆ Telewizja kablowa ◆ Odbiornik satelitarny

 Podczas każdorazowego podłączania systemu audio lub video do magnetowidu należy upewnić się, że wszystkie elementy są wyłączone.



Należy znaleźć w załączonej do niniejszego urządzenia dokumentacji szczegółowe instrukcje dotyczące podłączania oraz związanych z tym środków bezpieczeństwa.

Podłączenie magnetowidu do odbiornika TV przy użyciu kabla koncentrycznego

By odbierać programy telewizyjne w systemie telewizji naziemnej lub sieci telewizji kablowej, musi zostać odebrany sygnał z następujących źródeł:

- ◆ Anteny zewnętrznej
- ◆ Anteny wewnętrznej
- ◆ Sieci telewizji kablowej
- ◆ Odbiornika satelitarnego

 Przed podłączeniem kabli należy się upewnić, iż zarówno odbiornik TV jak i magnetowid są wyłączone.

- 1 Odczyścić kabel wejściowy anteny lub sieci kablowej od odbiornika TV.
- 2 Podłączyć wyżej wymieniony kabel do gniazdka wejściowego 75Ω koncentrycznego magnetowidu oznaczonego  z tyłu urządzenia.
- 3 Podłączyć kabel koncentryczny znajdujący się w wyposażeniu niniejszego urządzenia do gniazdka  magnetowidu.
- 4 Podłączyć drugi koniec kabla do gniazdka odbiornika TV do którego uprzednio podłączona była antena.
- 5 Aby uzyskać lepszą jakość obrazu i dźwięku z telewizora, można także podłączyć magnetowid za pomocą przewodu SCART ze złączem EURO 21-stykowym (patrz rozdział poniżej), jeśli Państwa telewizor jest wyposażony w ten rodzaj złącza.

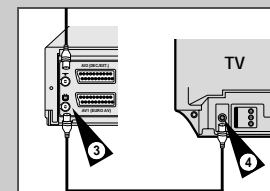
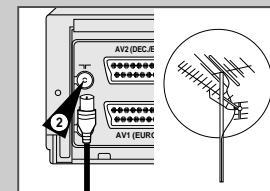

Podłączenie magnetowidu do odbiornika TV przy użyciu kabla SCART

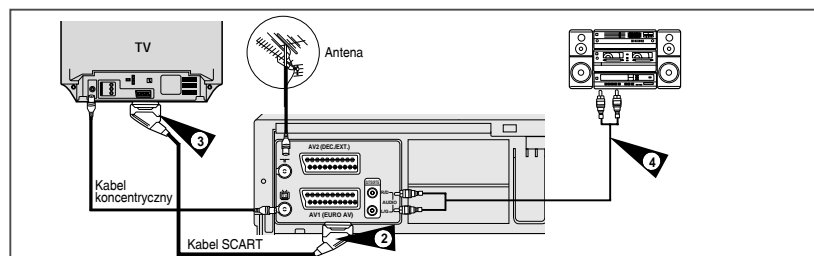

Jeśli odbiornik TV dysponuje odpowiednim gniazdkiem można podłączyć magnetowid do telewizora przy użyciu kabla SCART. Wówczas można:

- ◆ Uzyskać lepszą jakość dźwięku i obrazu
- ◆ Uprościć procedurę podłączania magnetowidu

 Bez względu na rodzaj wybranego połączenia należy podłączyć kabel koncentryczny znajdujący się w wyposażeniu magnetowidu. W innym wypadku, gdy magnetowid zostanie wyłączony, z ekranu telewizora zniknie obraz.

◆ Przed podłączeniem kabli należy się upewnić, iż zarówno odbiornik TV jak i magnetowid są wyłączone.

Niniejszy magnetowid można podłączyć do wieży hi-fi.

Na przykład: Chcąc korzystać z jakości dźwięku z wieży stereo hi-fi podczas oglądania lub nagrywania programu za pomocą magnetowidu.

- 1 Podłączyć kabel koncentryczny, tak jak jest to opisane w poprzednim podrozdziale.
- 2 Podłączyć jeden koniec kabla SCART do gniazdka AV1 (EURO AV) z tyłu magnetowidu.
- 3 Podłączyć drugi jego koniec do odpowiedniego gniazdka odbiornika TV.
- 4 Podłączyć kabel RCA Audio urządzenia audio do gniazdka Audio out z tyłu magnetowidu.

Podłączenie dekodera płatnych programów TV

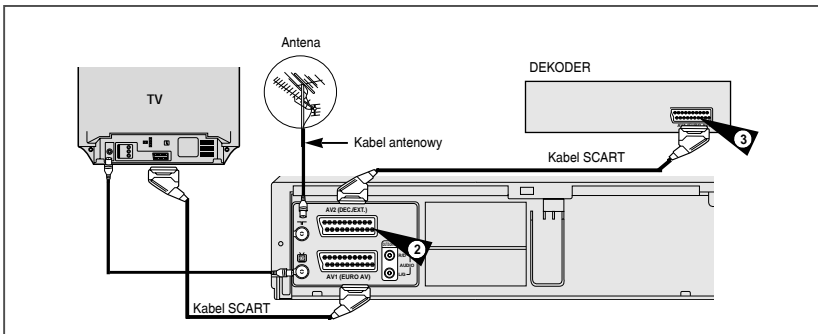

Niniejszy magnetowid jest w pełni przystosowany do odbioru kodowanych programów płatnych.

Na przykład: Program Premiere.

Można:

- ◆ Nagrywać kodowany program podczas oglądania innego programu
- ◆ Nagrywać inny program podczas oglądania programu kodowanego

- 1 Podłączyć magnetowid do telewizora za pomocą przewodu SCART w sposób przedstawiony na stronie 9.
- 2 Podłączyć przewód SCART dekodera do gniazda AV2 (DEC./EXT.) na tylnym panelu magnetowidu.
- 3 Podłączyć drugi koniec przewodu do dekodera.

➤ Jeśli podł czytnik odtwarzacz DVD do gniazda AV2 (DEC./EXT.) z tyłu magnetowidu, musisz wybrać standardowe wyjście video w menu video display odtwarzacza DVD.

Podłączenie do magnetowidu odbiornika satelitarnego lub innego urządzenia

Możliwe jest podłączenie do niniejszego magnetowidu odbiornika satelitarnego lub innego magnetowidu za pomocą kabla SCART pod warunkiem, że wybrane urządzenie posiada odpowiednie gniazda wyjściowe. Poniższe ilustracje przedstawiają kilka możliwych sposobów podłączyć.

1. AV1(EURO AV): za pomocą 21-pinowego kabla Scart

Podłączyć kabel Scart odbiornika satelitarnego lub innego urządzenia do gniazda AV1(EURO AV) z tyłu magnetowidu.

Po dokonaniu podłączenia, wybrać źródło sygnału wciskając przycisk INPUT dla źródła AV1.

2. Za pomocą kabla koncentrycznego

Po dokonaniu tego podłączenia konieczne jest ustawienie stacji odbieranych przez tuner satelitarny.

Kanał wyjściowy odbiornika satelitarnego powinien być zmieniony z kanału 36, który jest używany przez magnetowid, np. na kanał 33.

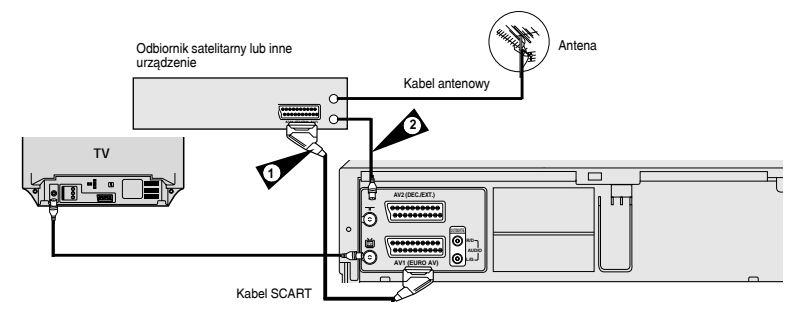

1. Wejście AV2: za pomocą kabla SCART

Podłączyć kabel SCART odbiornika satelitarnego lub innego urządzenia do gniazda AV2 (DEC./EXT.) z tyłu magnetowidu.

Po dokonaniu podłączenia, wybrać źródło sygnału wciskając przycisk INPUT dla źródła AV2.

2. Za pomocą kabla koncentrycznego

Po dokonaniu tego podłączenia konieczne jest ustawienie stacji odbieranych przez tuner satelitarny.

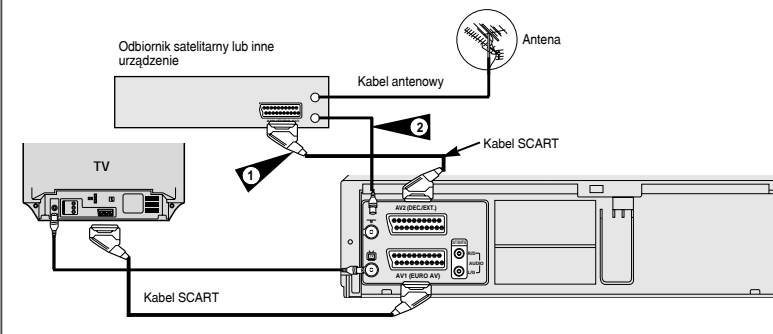

Funkcja Plug & Auto Set Up

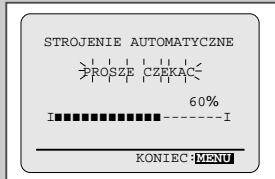
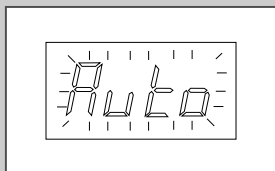
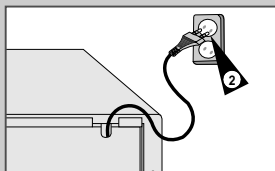
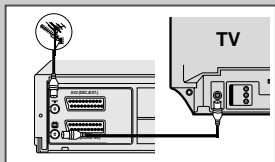

Twój magnetowid ustawi się automatycznie sam po pierwszorazowym podłączeniu do sieci. Stacje telewizyjne zostaną automatycznie wprowadzone do pamięci.

Proces ten zajmuje kilka minut. Po tym czasie magnetowid będzie gotowy do użytku.

- 1 Podłącz kabel koncentryczny tak jak przedstawiono to na str. 9 instrukcji.
- 2 Podłącz magnetowid do gniazdka sieciowego.
Wynik: Zestaw **JĘZYK OBSŁUGI** zostanie wyświetlony na ekranie.
- 3 Wybrać odpowiedni język naciskając przyciski ▲ lub ▼.
- 4 Wcisnąć OK aby zachować wybór języka obsługi.
Wynik: Na ekranie pojawi się informacja o tym
- 5 Nacisnąć przycisk OK by rozpoczęło się automatyczne poszukiwanie.
 - ◆ Ilość stacji automatycznie zapisanych przez magnetowid zależy od tego ile ich znajdzie.
- 6 Na zakończenie należy dwukrotnie nacisnąć przycisk MENU by zestaw programowania zniknął z ekranu.

Dostrojenie odbiornika telewizyjnego do magnetowidu

Odbiornik telewizyjny należy dostroić do magnetowidu, o ile oba urządzenia nie zostały podłączone przy pomocy kabla SCART

➤ By móc odtworzyć obraz z magnetowidu, gdy jest on podłączony do telewizora wyżej wymienionym kablem, należy nastawić odbiornik telewizyjny na odbiór audio/video (AV).

- 1 Włączyć odbiornik telewizyjny.
- 2 Włączyć magnetowid naciskając VCR STANDBY/ON (z przodu magnetowidu lub na pilocie do zdalnego sterowania).
- 3 Wyselekcjonować w odbiorniku telewizyjnym numer programu który będzie zarezerwowany do użytkowania z magnetowidem.
- 4 Umieścić kasetę w magnetowidzie. Sprawdzić czy magnetowid rozpoczął odtwarzanie kasyety. Jeśli nie: nacisnąć przycisk ►II.
- 5 Rozpocząć przegląd kanałów telewizyjnych lub nastawić odbiornik telewizyjny na kanał 36.
- 6 Dostrojać telewizor do momentu otrzymania czystego obrazu i dźwięku.
- 7 Jeżeli nie można dostroić obrazu i/lub dźwięku, lub jeżeli występują zakłócenia z innych kanałów, może być konieczna zmiana kanału wyjściowego magnetowidu (zob. Rozwiązywanie problemów w niniejszej instrukcji).
- 8 Jeżeli obraz i dźwięk są czyste, należy wprowadzić kanał do pamięci magnetowidu.
Wynik: Kanał ten jest teraz zarezerwowany do użytku z magnetowidem.

FL

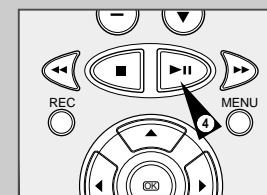
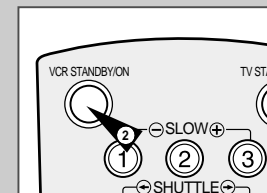

Umieszczanie baterii w pilocie zdalnego sterowania

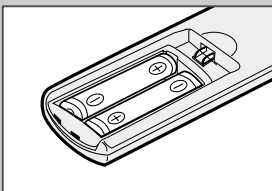
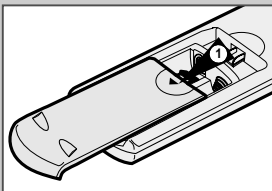

Należy umieścić lub wymienić baterie w pilocie do zdalnego sterowania gdy:

- ◆ Magnetowid został właśnie kupiony
- ◆ Okazuje się, że pilot zdalnego sterowania nie działa poprawnie

- 1 Nacisnąć kłapkę w kierunku zgodnym ze strzałką by otworzyć przykrywkę przegródki w tylnej części pilota zdalnego sterowania.
- 2 Umieścić załączone dwie baterie AA lub R6 lub ich odpowiedniki, zwracając uwagę na ich biegunowość:
 - ◆ + na baterii do + na pilocie zdalnego sterowania
 - ◆ - na baterii do - na pilocie zdalnego sterowania
- 3 Zamknąć przegródkę ustawiając przykrywkę w jednej linii z podstawą urządzenia do zdalnego nastawiania i wciskając ją na miejsce.

➤ Nie należy używać razem odrębnych rodzajów baterii (na przykład manganowych i alkalicznych).

Ustawianie daty i godziny

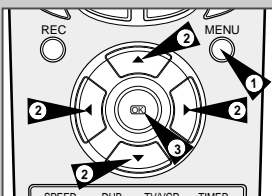

Magnetowid wyposażony jest w 24-godzinny zegar i kalendarz które służą do:

- ◆ Nagrywania programu z użyciem funkcji automatycznego wyłączenia
- ◆ Nastawiania magnetowidu na nagrywanie automatyczne

Datę i godzinę należy nastawić gdy:

- ◆ Magnetowid został właśnie zakupiony
- ◆ Nastąpiła przerwa w dopływie prądu powyżej 60 minut

➤ Należy pamiętać o przestawieniu godziny podczas zmiany czasu z zimowego na letni i odwrotnie.

- 1 Nacisnąć przycisk MENU na pilocie zdalnego sterowania.
Wynik: Zestaw programowania zostanie wyświetlony na ekranie.
- 2 Wcisnąć odpowiedni przycisk ▲, ▼ lub ◀, ▶ aby wybrać opcję **USTAWIENIE ZEGARA**.
- 3 Nacisnąć przycisk OK by potwierdzić wybór pozycji.
Wynik: Zestaw **USTAWIENIE ZEGARA** zostanie wyświetlony na ekranie.
- 4 Naciskając przyciski ◀ lub ▶ nastawić odpowiednio godzinę, minuty, dzień, miesiąc i rok.
Wynik: Wybrany wskaźnik pulsuje na ekranie.
- 5 Naciskając przyciski ▲ lub ▼ by zwiększyć lub zmniejszyć wybraną wartość.
Wynik: Dzień tygodnia zostanie wyświetlony automatycznie.
➤ Przyszykując wciśnięte przyciski ▲ lub ▼ można szybciej zmieniać pojawiające się wartości.
- 6 Na zakończenie należy dwukrotnie nacisnąć przycisk MENU by zestaw programowania zniknął z ekranu.

Wyświetlanie/chowanie informacji na ekranie

Magnetowid wyświetla większość informacji zarówno na własnym wyświetlaczu jak i na ekranie odbiornika TV.

Można wybrać czy informacja ma zostać wyświetlona/schowana na ekranie telewizyjnym (za wyjątkiem funkcji numeracji sekwencji, szybkiego programowania i ShowView, które nie mogą zostać schowane).

- 1 Nacisnąć przycisk MENU na pilocie zdalnego sterowania.
Wynik: Zestaw programowania zostanie wyświetlony na ekranie.
- 2 Wcisnąć odpowiedni przycisk ▲, ▼ lub ◀, ▶ aby wybrać opcję **USTAWIENIA UZYTKOWNIKA**.
- 3 Nacisnąć przycisk OK by potwierdzić wybór pozycji.
Wynik: Zestaw **USTAWIENIA UZYTKOWNIKA** zostanie wyświetlony na ekranie.
- 4 Wcisnąć odpowiedni przycisk ▲ lub ▼, aż do wybrania właściwej opcji **OSD**.
- 5 Aby... **Naciskać przyciski ◀ lub ▶ do momentu gdy...**
Wyświetlić informację na ekranie pojawi się **WL**.
Schować informację z ekranu pojawi się **WYL**.
- 6 Na zakończenie należy dwukrotnie nacisnąć przycisk MENU by zestaw programowania zniknął z ekranu.

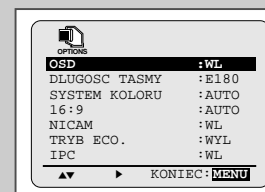

Wybór języka obsługi

Można zmienić język w którym informacje wyświetlane są na ekranie.

- 1 Nacisnąć przycisk MENU na pilocie zdalnego sterowania.
Wynik: Zestaw programowania zostanie wyświetlony na ekranie.
- 2 Wcisnąć odpowiedni przycisk ▲, ▼ lub ◀, ▶ aby wybrać opcję **JEZYK OBSLUGI**.
- 3 Nacisnąć przycisk OK by potwierdzić wybór pozycji.
Wynik: Zestaw **JEZYK OBSLUGI** zostanie wyświetlony na ekranie.
- 4 Wybrać odpowiedni język naciskając przyciski ▲ lub ▼.
- 5 Wcisnąć OK aby zachować wybór języka obsługi.
- 6 Wcisnąć MENU aby opuścić menu.
Wynik: Od tej chwili wszystkie informacje na ekranie będą wyświetlane w wybranym języku.



Ustawienie kanału wyjściowego magnetowidu

Podczas dostrajania odbiornika telewizyjnego do magnetowidu mogą zaistnieć trudności ze znalezieniem wzoru testu lub mogą mieć miejsce interferencje z sąsiednich kanałów.

Należy wówczas zmienić kanał wyjściowy magnetowidu aby wyregulować częstotliwość, której zakres wyświetlony zostanie na ekranie.

- 1 Nacisnąć przycisk MENU na pilocie zdalnego sterowania.
Wynik: Zestaw programowania zostanie wyświetlony na ekranie.
- 2 Wcisnąć odpowiedni przycisk ▲, ▼ lub ◀, ▶ aby wybrać opcję **INSTALACJA**.
- 3 Nacisnąć przycisk OK by potwierdzić wybór pozycji.
Wynik: Zestaw **INSTALACJA** zostanie wyświetlony na ekranie.
- 4 Wcisnąć odpowiedni przycisk ▲ lub ▼, aż zostanie wybrana opcja **KANAŁ WYJŚCIOWY**.
- 5 Wyselekcjonować odpowiedni kanał (CH21-CH69) naciskając przyciski ◀ lub ▶.
- 6 Na zakończenie należy dwa razy nacisnąć przycisk MENU by zestaw programowania zniknął z ekranu. Następnie należy ponownie dostroić odbiornik TV (strona 13).

Wybór sygn. wyjściowego tunera RF (OUT) (B/G-D/K)

Można wybrać system przekazu dźwięku (B/G lub D/K) by dopasować go do odbiornika TV podłączonego do magnetowidu.

- 1 Nacisnąć przycisk MENU na pilocie zdalnego sterowania.
Wynik: Zestaw programowania zostanie wyświetlony na ekranie.
- 2 Wcisnąć odpowiedni przycisk ▲, ▼ lub ◀, ▶ aby wybrać opcję **INSTALACJA**.
- 3 Nacisnąć przycisk OK by potwierdzić wybór pozycji.
Wynik: Zestaw **INSTALACJA** zostanie wyświetlony na ekranie.
- 4 Wcisnąć odpowiedni przycisk ▲ lub ▼, aż zostanie wybrana opcja **SYSTEM TV**.
- 5 Nacisnąć przycisk ▶ by wybrać G lub K.
- 6 Na zakończenie należy dwukrotnie nacisnąć przycisk MENU by zestaw programowania zniknął z ekranu.

Automatyczne strajanie kanałów

➡ Nie jest konieczne strojenie kanałów, jeżeli zostały już zestrojone za pomocą funkcji Plug & Auto Set up (str12).

Magnetowid wyposażony jest w wbudowany tuner przeznaczony do odbioru transmisji telewizyjnych.

Należy nastawić stacje odbierane przez tuner. Można to zrobić:

- ◆ Za pomocą funkcji **Plug&Play Setup** (strona 12)
- ◆ **Automatycznie**
- ◆ **Ręcznie** (strona 18)

➤ Można zapisać w pamięci urządzenia do 80 stacji.

➤ Aby umożliwić dekodowanie kodowanej stacji telewizyjnej, po operacji przeszukiwania należy uaktywnić dekodery (patrz strona 18).

- 1 Nacisnąć przycisk MENU na pilocie zdalnego sterowania.
Wynik: Zestaw programowania zostanie wyświetlony na ekranie.
- 2 Wcisnąć odpowiedni przycisk ▲, ▼ lub ◀, ▶ aby wybrać opcję **INSTALACJA**.
- 3 Nacisnąć przycisk OK by potwierdzić wybór pozycji.
Wynik: Zestaw **INSTALACJA** zostanie wyświetlony na ekranie.
- 4 Wcisnąć odpowiedni przycisk ▲ lub ▼, aż zostanie wybrana opcja **STROJENIE AUTOMATYCZNE**.
Nacisnąć przycisk ▶ by potwierdzić wybór pozycji.
- 5 Nacisnąć przycisk OK by rozpoczęło się automatyczne poszukiwanie.
Wynik: ◆ Na ekranie telewizora będzie migał napis **PROSZE CZEKAĆ**.
◆ Zostaje znalezione pierwsze pasmo częstotliwości i pierwsza stacja zostaje zapisana w pamięci urządzenia, zaś jej numer zostaje wyświetlony.
◆ Magnetowid szuka kolejnych stacji.
◆ Kiedy proces automatycznego szukania kanałów zostanie zakończony, magnetowid automatycznie przełącza się na kanał 1.
➤ Ilość stacji automatycznie zapisanych przez magnetowid zależy od tego ile ich znajdzie.
- 6 W celu przerwania procesu automatycznego strojenia kanałów przed jego zakończeniem, wcisnąć przycisk MENU trzy razy aby zestaw programowania zniknął z ekranu.
➤ ◆ Kiedy proces automatycznego szukania kanałów zostanie zakończony może się okazać, że niektóre stacje są zapisane więcej niż raz, należy wówczas wybrać stacje odbierane najlepiej i skasować te które są niepotrzebne (strona 19).

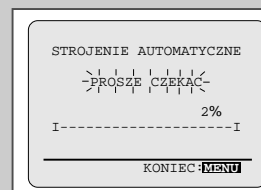
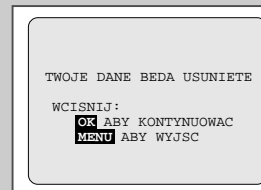
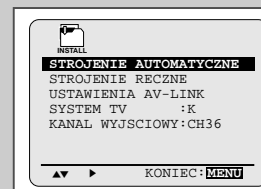

Ręczne zestrojenie kanałów

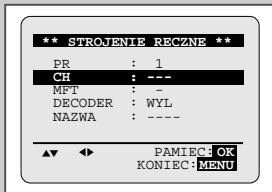
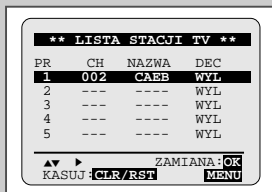
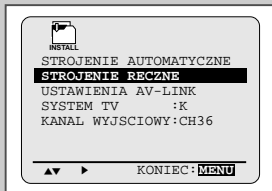

☞ Nie trzeba zestrajać stacji ręcznie jeśli zostały one zestrojone automatycznie.

➤ Aby umożliwić dekodowanie kodowanej stacji telewizyjnej, po operacji przeszukiwania należy uaktywnić dekodery (patrz strona 18).

- Nacisnąć przycisk MENU na pilocie zdalnego sterowania.
Wynik: Zestaw programowania zostanie wyświetlony na ekranie.
- Wcisnąć odpowiedni przycisk ▲, ▼ lub ◀, ▶ aby wybrać opcję **INSTALACJA**.
- Nacisnąć przycisk OK by potwierdzić wybór pozycji.
Wynik: Zestaw **INSTALACJA** zostanie wyświetlony na ekranie.
- Wcisnąć odpowiedni przycisk ▲ lub ▼, aż zostanie wybrana opcja **STROJENIE RECZNE**.
- Naciśnij przycisk ▶ aby wybrać opcję **STROJENIE RECZNE**.
Wynik: Zestaw **LISTA STACJI TV** zostanie wyświetlony na ekranie.
- Nacisnąć przyciski ▲ lub ▼ by wybrać odpowiedni numer programu.
- Wcisnąć przycisk ▶ aby wybrać stację.
Wynik: Zestaw **STROJENIE RECZNE** zostanie wyświetlony na ekranie.
- Nacisnąć przyciski ◀ lub ▶ by rozpocząć szukanie.
Wynik: Znaleziona zostaje pasmo częstotliwości i pierwsza znaleziona stacja jest wyświetlona na ekranie.
Jeżeli znasz numer żądanego kanału, wybierz go za pomocą klawiszy numerycznych na pilocie zdalnego sterowania, np. dla kanału E21 najpierw wciśnij "0" a następnie "2", "4" (str. 53).
- Wcisnąć przycisk ▼ aż zostanie wybrana opcja **DECODER**.
- Za pomocą przyciski ▶ włączyć lub wyłączyć użycie dekodera dla programów telewizyjnych (jeżeli to konieczne).
- Wcisnąć przycisk ▲ lub ▼ aż zostanie wybrana **NAZWA**.
- By zmienić nazwę programu należy nacisnąć przycisk ▶.
Wynik: Pierwsza litera nazwy pulsuje.
- Aby...** **Należy...**
Wybrać znak w nazwie Nacisnąć przyciski ▲ lub ▼ do momentu gdy zostanie wyświetlony wymagany znak (litery, numery lub znak " ").
Przenieść się do następnego lub poprzedniego znaku Nacisnąć odpowiednio przyciski ▶ lub ◀.
- Jeśli...** **Należy wówczas...**
Chce się zapisać wyświetloną stację ♦ Wcisnąć odpowiedni przycisk ▲ lub ▼ aż zostanie wybrana opcja **MFT**.
♦ Nacisnąć przycisk ◀ lub ▶ by wyregulować obraz jeśli to konieczne
♦ Nacisnąć przycisk OK by zapisać stację

Nie chce się zapisać wyświetlonej stacji ♦ Wcisnąć odpowiedni przycisk ▲ lub ▼ aż zostanie wybrana opcja **CH**.
♦ Nacisnąć przyciski ◀ lub ▶ by kontynuować szukanie pasma częstotliwości i by kolejna stacja została wyświetlona
♦ Zrealizować poszczególne kroki z pierwszej części punktu 14
- Powtarzać po kolei postępowanie opisane w punktach od 6 aż do zapisania wszystkich potrzebnych stacji.
- Na zakończenie trzykrotnie wcisnąć przycisk MENU by zestaw programowania zniknął z ekranu.

Kasowanie zestrojonych kanałów

Jeśli została zapisana stacja która:

- ♦ Nie jest potrzebna
- ♦ Jest źle zestrojona

to może ona zostać skasowana.

- Nacisnąć przycisk MENU na pilocie zdalnego sterowania.
Wynik: Zestaw programowania zostanie wyświetlony na ekranie.
- Wcisnąć odpowiedni przycisk ▲, ▼ lub ◀, ▶ aby wybrać opcję **INSTALACJA**.
- Nacisnąć przycisk OK by potwierdzić wybór pozycji.
Wynik: Zestaw **INSTALACJA** zostanie wyświetlony na ekranie.
- Wcisnąć odpowiedni przycisk ▲ lub ▼, aż zostanie wybrana opcja **STROJENIE RECZNE**.
- Nacisnąć przycisk ▶ by potwierdzić wybór pozycji.
Wynik: Zestaw **LISTA STACJI TV** zostanie wyświetlony na ekranie.
- Wcisnąć odpowiedni przycisk ▲ lub ▼, aż zostanie wybrana żądana stacja TV (PR).
- Nacisnąć przycisk CLR/RST.
- Powtarzać po kolei postępowanie opisane w punktach 6 aż do wykasowania wszystkich niepotrzebnych stacji.
- Na zakończenie trzykrotnie wcisnąć przycisk MENU by zestaw programowania zniknął z ekranu.

PL

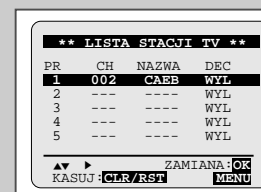
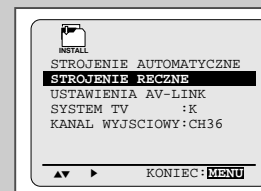

Zmiany w zestawie wstępnie zestrojonych kanałów

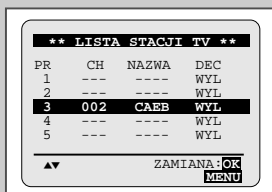
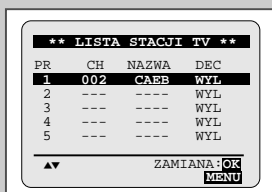
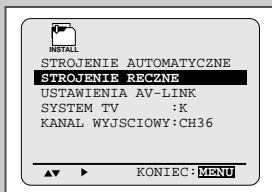

Można przearanżować wstępnie zestrojone stacje zgodnie z własnymi preferencjami można zmienić numer przypisany stacji

- 1 Nacisnąć przycisk MENU na pilocie zdalnego sterowania.
Wynik: Zestaw programowania zostanie wyświetlony na ekranie.
- 2 Wcisnąć odpowiedni przycisk ▲, ▼ lub ◀, ▶ aby wybrać opcję **INSTALACJA**.
- 3 Nacisnąć przycisk OK by potwierdzić wybór pozycji.
Wynik: Zestaw **INSTALACJA** zostanie wyświetlony na ekranie.
- 4 Wcisnąć odpowiedni przycisk ▲ lub ▼ , aż zostanie wybrana opcja **STROJENIE RECZNE**.
- 5 Wcisnąć odpowiedni przycisk ▲ lub ▼ , aż zostanie wybrana żądany program TV.
Wynik: Zestaw **LISTA STACJI TV** zostanie wyświetlony na ekranie.
- 6 Aby zmienić numer przyporządkowany danej stacji TV, wcisnąć przycisk OK na pilocie zdalnego sterowania. (np. aby zmienić program 1 na program 3)
- 7 Za pomocą przycisków ▲ lub ▼ wybrać żądaną pozycję stacji TV. Następnie wcisnąć ponownie OK, aby zamienić miejsca stacji.
- 8 Można w ten sposób zmieniać pozycje stacji, powtarzając kroki od punktu 5.
- 9 Na zakończenie trzykrotnie wcisnąć przycisk MENU by zestaw programowania zniknął z ekranu.

Przełączanie między trybami telewizora a magnetowidu

Przycisk TV/VCR służy do nagrywania jednego kanału na magnetowidzie podczas jednoczesnego oglądania innego kanału w telewizorze.

Gdy wskaźnik VCR...	Telewizor...
Świeci się	Odbiera obraz z magnetowidu i można wybierać kanały na pomocą przycisków PROG/TRK (▲ lub ▼) na pilocie zdalnego sterowania.
Nie świeci się (lub gdy magnetowid jest wyłączony)	Odbiera obraz z domowej anteny lub z telewizji kablowej, tak jak to miało miejsce poprzednio przed podłączeniem magnetowidu. Kanały można wybierać za pomocą przycisków (▲ lub ▼) telewizora.

Aby włączyć lub wyłączyć wskaźnik VCR, wystarczy wcisnąć przycisk TV/VCR.

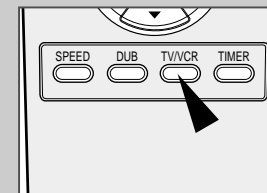

Wybór rodzaju kasety

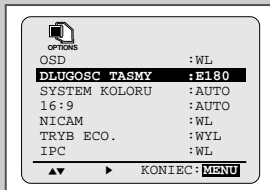

Aby móc używać licznika taśmy tak by wyświetlany był czas trwania taśmy pozostający do dyspozycji, należy wskazać rodzaj włożonej kasety.

- 1 Nacisnąć przycisk MENU na pilocie zdalnego sterowania.
Wynik: Zestaw programowania zostanie wyświetlony na ekranie.
- 2 Wcisnąć odpowiedni przycisk ▲, ▼ lub ◀, ▶ aby wybrać opcję **USTAWIENIA UZYTEKOWNIKA**.
- 3 Nacisnąć przycisk OK by potwierdzić wybór pozycji.
- 4 Wcisnąć odpowiedni przycisk ▲ lub ▼, aż zostanie wybrana opcja **DLUGOSC TASMY**.
- 5 Naciskać przyciski ◀ lub ▶ tyle razy ile to konieczne by została wyświetlona odpowiednia długość taśmy.

▶ E180	→	E240
E300	←	E260
- 6 Nacisnąć dwukrotnie przycisk MENU by zestaw programowania zniknął z ekranu.

Wybór prędkości nagrywania

Rodzaj	Czas nagrywania (w SP)
E-180	180 min. lub 3 godz.
E-240	240 min. lub 4 godz.
E-260	260 min. lub 4 godz. i 20 min.
E-300	300 min. lub 5 godz.

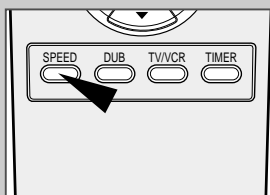

Programy można nagrywać na kasetę w dwóch różnych prędkościach:

- ◆ **SP (Standard Play)-prędkość standard**
- ◆ **LP (Long Play)-długie nagrywanie**

Wariant LP charakteryzuje się tym, że:

- ◆ **Czas trwania wideokasety jest dwa razy dłuższy**
- ◆ **Nagranie jest nieco gorszej jakości**

By nagrywać... Należy nacisnąć przycisk **SPEED** na pilocie zdalnego sterowania aby...

W prędkości standard Pojawił się wskaźnik **SP**.
W wariantcie długiego nagrywania Pojawił się wskaźnik **LP**.

NICAM

Istnieją trzy typy programów w systemie **NICAM-NICAM STEREO, NICAM Mono i Bilingual** (transmisja dodatkowo w innym języku). Programom nadawanym w systemie **NICAM** zawsze towarzyszy sygnał standardowy mono, aby użytkownik mógł wybrać żądany rodzaj dźwięku. Szczegóły na ten temat na stronie 33.

- 1 Nacisnąć przycisk MENU na pilocie zdalnego sterowania.
Wynik: Zestaw programowania zostanie wyświetlony na ekranie.
- 2 Wcisnąć odpowiedni przycisk ▲, ▼ lub ◀, ▶ aby wybrać opcję **USTAWIENIA UZYTEKOWNIKA**.
- 3 Nacisnąć przycisk OK by potwierdzić wybór pozycji.
Wynik: Zestaw **USTAWIENIA UZYTEKOWNIKA** zostanie wyświetlony na ekranie.
- 4 Wcisnąć odpowiedni przycisk ▲ lub ▼, aż zostanie wybrana opcja **NICAM**.
- 5 Aby włączyć... Naciskać przyciski ◀ lub ▶ do momentu gdy...

Tryb mono	pojawi się WYL . WYL: Ustawiać tę pozycję tylko wtedy, aby nagrywać standardowy dźwięk mono przy sygnale nadawanym w systemie NICAM , jeżeli występują zakłócenia w odbiorze dźwięku stereofonicznego.
Tryb NICAM	pojawi się WL . WL: ta pozycja powinna być ustawiona jako standard .
- 6 Na zakończenie należy dwukrotnie nacisnąć przycisk MENU by zestaw programowania zniknął z ekranu.

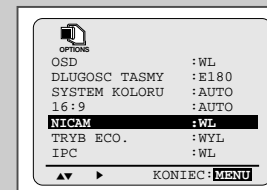

Zabezpieczanie nagranej kasety

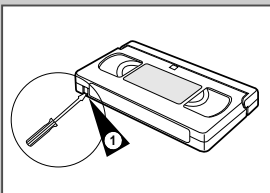

Kaseta ma języczek bezpieczeństwa który uniemożliwia przypadkowe skasowanie nagrania. Gdy zostanie on usunięty nie można nagrywać programów na kasety.

- 1 W celu zabezpieczenia kasety należy wylamać języczek przy użyciu małego śrubokręta.
- 2 By móc ponownie nagrywać programy na zabezpieczonej kasecie (z wylamanym języczkiem bezpieczeństwa) należy zakleić otwór po języczku taśmą samoprzylepną.

Nagrywanie bezpośrednie

Przed rozpoczęciem nagrywania należy zestroić odpowiednią stację (o ile nie dokonuje się nagrania z dodatkowego magnetowidu). Jeśli nie zostało to zrobione, należy zrealizować operacje opisane na stronach 17 i 18.

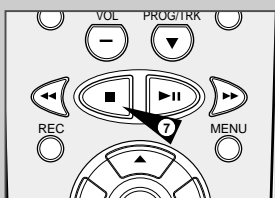
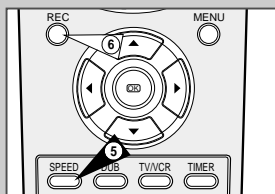
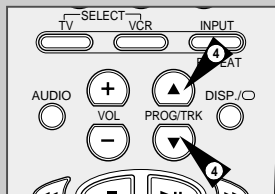

- 1 Włączyć telewizor.
- 2 By zobaczyć program który chce się nagrać należy ustawić telewizor na kanał zarezerwowany do użytkowania z magnetowidem (lub wybrać wejście AV jeśli się je używa).
- 3 Włożyć kasetę na którą chce się nagrać program, okienkiem na wierzch i z nienaruszonym języczkiem bezpieczeństwa lub otworem po nim zaklejonym taśmą samoprzylepną.
Wynik: Magnetowid włączy się automatycznie.
- 4 Wybrać:
 - ♦ Stację na której nadawany jest program, naciskając przyciski PROG/TRK (▲ lub ▼) lub
 - ♦ Źródło AV1, AV2 lub AUX naciskając przycisk INPUT by nagrywać z odbiornika satelitarnego lub dodatkowego magnetowidu**Wynik:** Numer kanału zostaje wyświetlony i na ekranie telewizora pojawia się program.
- 5 Wybrać prędkość nagrywania naciskając przycisk SPEED tyle razy ile to konieczne (strona 22).
- 6 Przytrzymać naciśnięty przez jakiś czas przycisk REC by rozpoczęło się nagrywanie
Wynik: Informacja o nagrywaniu pojawi się na ekranie telewizora i wyświetlaczu magnetowidu. Na wideokasety nagrywa się numeracja sekwencji (strona 35).
- 7 By przerwać nagrywanie należy raz nacisnąć przycisk ■.

-
- ♦ Jeśli kaseta zostanie wysunięta przez magnetowid po rozpoczęciu nagrywania, należy sprawdzić czy języczek bezpieczeństwa nie jest naruszony lub czy otwór po nim jest zaklejony taśmą samoprzylepną.
 - ♦ Gdy taśma dojdzie do końca podczas nagrywania, magnetowid automatycznie przewinie ją do początku.

Nagrywanie z użyciem funkcji automatycznego wyłączenia

Funkcja ta pozwala na nagranie do dziewięciu godzin programów. (LP)

Po upływie wyznaczonego czasu trwania nagrania magnetowid wyłącza się automatycznie.

- 1 Włączyć telewizor.
- 2 By móc zobaczyć nagrywany program ustawić telewizor na kanał zarezerwowany do użytkowania z magnetowidem (lub wybrać wejście AV jeśli się je używa)
- 3 Włożyć kasetę na którą chce się nagrać program, okienkiem na wierzch i z nienaruszonym języczkiem bezpieczeństwa lub otworem po nim zaklejonym taśmą samoprzylepną.
Wynik: Magnetowid włączy się automatycznie.
- 4 Wybrać:
 - ♦ Stację na której nadawany jest program który chce się nagrać, naciskając przyciski PROG/TRK (▲ lub ▼) lub
 - ♦ Źródło AV1, AV2 lub AUX naciskając przycisk INPUT by nagrywać z odbiornika satelitarnego lub dodatkowego magnetowidu**Wynik:** Numer kanału zostaje wyświetlony i na ekranie telewizyjnym pojawia się program.

5 Wybrać prędkość nagrywania naciskając przycisk SPEED tyle razy ile to konieczne (strona 22).

- 6 Przytrzymać jakiś czas naciśnięty przycisk REC by rozpoczęło się nagrywanie.
Wynik: Informacja o nagrywaniu pojawi się na ekranie telewizora i na wyświetlaczu magnetowidu. Na wideokasety nagrywa się numeracja sekwencji (strona 35).
- 7 Nacisnąć kilka razy przycisk REC by zwiększyć czas nagrywania:
 - ♦ O każde następne 30 min. do czterech godzin (SP)
 - ♦ O każdą następną godzinę do dziewięciu godzin (LP)**Wynik:** Wartość długości wyznaczonego czasu zostanie wyświetlona na ekranie telewizora i na wyświetlaczu magnetowidu. Wybrany program będzie nagrywany podczas trwania wyznaczonego czasu. Po jego upływie magnetowid automatycznie przerwie nagrywanie.

- 8 By przerwać nagrywanie przed upływem wyznaczonego czasu należy nacisnąć przycisk VCR STANDBY/ON.



Gdy taśma dojdzie do końca podczas nagrywania:

- ♦ Nagrywanie zostanie przerwane
- ♦ Magnetowid automatycznie się wyłączy

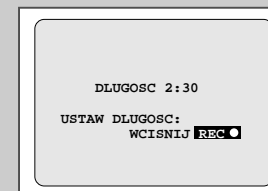
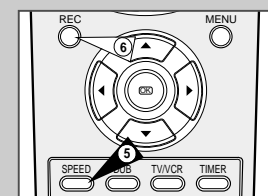
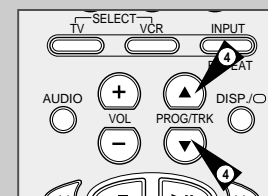
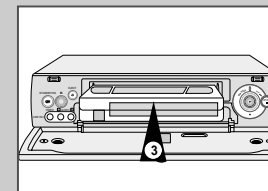

Używanie funkcji ShowView™

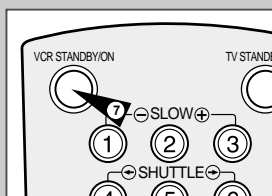
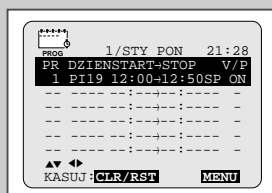
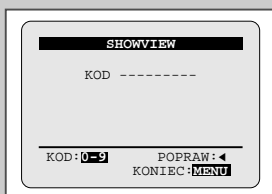
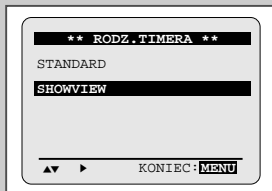

Przed nastawieniem magnetowidu należy:

- ◆ Włączyć zarówno telewizor jak i magnetowid
- ◆ Sprawdzić czy ustawienia daty i godziny są prawidłowe
- ◆ Włożyć wideokasety na którą chce się nagrać program (z nienaruszonym języczkiem bezpieczeństwa)

Można zaprogramować nagranie do sześciu programów.

- 1 Nacisnąć przycisk TIMER.
Wynik: Zestaw RODZ . TIMERA zostanie wyświetlony na ekranie.
- 2 Wcisnąć odpowiedni przycisk ▲ lub ▼, aż zostanie wybrana opcja SHOWVIEW.
- 3 Wcisnąć przycisk ► aby wybrać SHOWVIEW.
Wynik: Zostanie wyświetlony wskaźnik pozwalający wprowadzić kod ShowView.

☛ Jeśli zostanie zaprogramowane nagranie wszystkich sześciu programów pojawi się wyświetlony wskaźnik **TIMER JEST PEŁNY**. Na stronie 29 można znaleźć wskazówki jak skasować zaprogramowanie nagrania.
- 4 Naciskając przyciski numeryczne wprowadzić, znaleziony w magazynie telewizyjnym, kod programu który chce się nagrać.
➤ By skorygować wprowadzany kod ShowView należy:
 - ◆ Nacisnąć przycisk ◀ aż błędna cyfra zniknie
 - ◆ Wprowadzić poprawną cyfrę
- 5 Nacisnąć przycisk MENU.
Wynik: Na ekranie pojawi się informacja dotycząca wybranego programu.

☛ Gdy używa się funkcję ShowView po raz pierwszy, by nagrywać z dopiero co zapisanych w pamięci urządzenia stacji, numer programu pulsuje. W tym przypadku należy manualnie wprowadzić numer stacji za pomocą przycisków ▲ lub ▼. Należy sprawdzić informacje na następnej stronie gdy:
 - ◆ Wyświetlony numer programu lub godzina pulsują
 - ◆ Chce się zmodyfikować program
- 6 Jeśli program i godzina są w porządku należy nacisnąć przycisk MENU.
- 7 Nacisnąć przycisk VCR STANDBY/ON by uruchomić timer (mechanizm zegarowy).
Wynik: Zostaje wyświetlony wskaźnik timera (⌚).

☛ Jeśli w nagetowidzie nie ma kasyety, gdy naciśnięty zostanie przycisk VCR STANDBY/ON, wskaźnik timera (⌚) pulsuje. Jeśli języczek bezpieczeństwa na kasecie został usunięty, magnetowid wysunie ją. Należy wówczas włożyć odpowiednią kasetę.
- 8 Należy zapoznać się z informacjami na stronie 29 jeśli chce się:
 - ◆ Sprawdzić czy magnetowid został poprawnie zaprogramowany
 - ◆ Skasować zaprogramowanie nagrania

Modyfikowanie programowania ShowView

Wprowadzenia zmian do programowania, którego dane znajdują się na ekranie, lub zmodyfikowania któregoś z jego elementów, jak na przykład prędkości nagrywania, można dokonać przed ponownym, potwierdzającym naciśnięciem przycisku MENU.

Aby...	Należy...
Wybrać inne niż tuner źródło wejściowe (AV1, AV2 lub AUX)	<ul style="list-style-type: none"> ◆ Nacisnąć przyciski ◀ lub ► aż zacznie pulsować wskaźnik PR. ◆ Nacisnąć przycisk INPUT raz lub kilka razy aby zmienić wybór źródła wejściowego. Wynik: Numer programu zostanie zastąpiony: <ul style="list-style-type: none"> • A1, A2 lub AU dla tunera satelitarnego lub zewnętrznego wejścia video (np. dla drugiego magnetowidu) ➤ Źródło wejściowe musi zostać zmienione przed zmodyfikowaniem jakiegokolwiek innej wartości.
Nagrywać program codziennie (od poniedziałku do niedzieli) o tej samej godzinie	<ul style="list-style-type: none"> ◆ Nacisnąć przyciski ◀ lub ► aż zacznie pulsować wskaźnik DAY. ◆ Nacisnąć przyciski ▲ lub ▼ aż pojawi się wartość DLY (codziennie).
Nagrywać program co tydzień tego samego dnia o tej samej godzinie	<ul style="list-style-type: none"> ◆ Nacisnąć przyciski ◀ lub ► aż zacznie pulsować wskaźnik DAY. ◆ Nacisnąć przyciski ▲ lub ▼ aż pojawi się wartość W (tydzień) wraz z nazwą wybranego dnia. Na przykład: W-SA (Co tydzień w sobotę)
Zwiększyć czas trwania nagrywania programu	<ul style="list-style-type: none"> ◆ Nacisnąć przyciski ◀ lub ► aż zacznie pulsować wskaźnik STOP. ◆ Nacisnąć przyciski ▲ lub ▼ by zwiększyć lub zmniejszyć czas trwania nagrania.
Wybrać wariant nagrywania VPS/PDC	<ul style="list-style-type: none"> ◆ Nacisnąć przyciski ◀ lub ► aż zacznie pulsować wskaźnik V/P. ◆ Nacisnąć przyciski ▲ lub ▼ aż pojawi się wskaźnik ON lub OFF. ☛ Nie wybierać wariantu VPS, jeżeli nie jest się pewnym, że program, który chce się nagrać jest nadawany w systemie VPS. Jeżeli wariant VPS zostanie wybrany (wskazanie "ON"), należy DOKŁADNIE ustawić czas rozpoczęcia nagrania zgodnie z programem telewizyjnym. W przeciwnym przypadku nagrywanie nie odbędzie się.
Wybrać prędkość nagrywania	<ul style="list-style-type: none"> ◆ Nacisnąć przyciski ◀ lub ► aż zacznie pulsować wskaźnik prędkości nagrywania (speed selection). ◆ Nacisnąć przyciski ▲ lub ▼ aż pojawi się odpowiedni wskaźnik prędkości nagrywania: <ul style="list-style-type: none"> • AUTO (Wybór automatyczny): patrz strona 28 • SP (Standard Play) - prędkość standard • LP (Long Play) - długie nagrywanie
Wprowadzić tytuł programu	<ul style="list-style-type: none"> ◆ Nacisnąć przycisk OK w trakcie procedury programowania timera lub na ekranie programowania timera. ◆ Nacisnąć przyciski ▲ lub ▼ w celu wybrania znaku. Aby przesunąć kursor na następny lub poprzedni znak, należy nacisnąć odpowiednio przycisk ◀ lub ►. ◆ W celu zapamiętania tytułu należy nacisnąć przycisk OK.

™ ShowView to znak fabryczny Gemstar Development Corporation. System ShowView jest produkowany na licencji Gemstar Development Corporation.

Używanie funkcji Programowania Timera

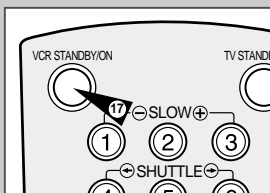
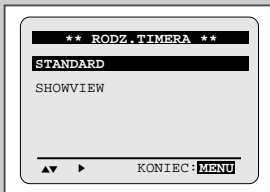

Funkcja programowania Timera pozwala na zaprogramowanie nagrania programu do jednego miesiąca przed jego emisją.

Wten sposób można zaprogramować nagranie do sześciu programów.

➡ Przed zaprogramowaniem nagrania należy sprawdzić czy data, godzina i opcja języka są dobrze nastawione.

- 1 - Włożyć kasetę i nacisnąć przycisk TIMER. Wcisnąć przycisk ▲ lub ▼ aby wybrać opcję STANDARD i następnie wcisnąć przycisk ►.
 - ◆ Nacisnąć przycisk MENU na pilocie zdalnego nastawiania. Wynik: Zestaw programowania zostanie wyświetlony na ekranie.
 - ◆ Naciskać odpowiednie przyciski OK do momentu gdy kursor znajdzie się w pozycji PROGRAMOWANIE TIMERA.
- 2 Nacisnąć przycisk ► by wybrać źródło wejściowe.
- 3 Wybrać odpowiednią stację naciskając przyciski ▲ lub ▼ lub INPUT by nastawić źródło wejściowe AV1, AV2 lub AUX.
- 4 Nacisnąć przycisk ► by wybrać dzień w którym ma zostać dokonane nagranie.
- 5 Nastawić odpowiedni dzień naciskając przyciski ▲ lub ▼.
- 6 Nacisnąć przycisk ► by wybrać godzinę rozpoczęcia nagrania.
- 7 Nastawić odpowiednią wartość naciskając przyciski ▲ lub ▼.
- 8 Nacisnąć przycisk ► by ustawić minuty.
- 9 Nastawić odpowiednią wartość naciskając przyciski ▲ lub ▼.
- 10 Nacisnąć przycisk ► by wybrać godzinę zakończenia nagrywania.
- 11 Nastawić odpowiednią godzinę zakończenia nagrywania naciskając przyciski ▲ lub ▼, realizując te same kroki co przy wyborze godziny rozpoczęcia nagrywania.
- 12 Nacisnąć przycisk ► by wybrać prędkość nagrywania.
- 13 Naciskać przyciski ▲ lub ▼ by zmienić wskaźnik AUTO, SP (nagrywanie standard) na LP (długie nagrywanie) lub odwrotnie.
- 14 Nacisnąć przycisk ► by wybrać wariant nagrywania VPS/PDC(V/P).
- 15 Naciskać przyciski ▲ lub ▼ by przełączać między wariantem VPS/PDC (zaznaczonym ON) i wariantem nie- VPS/PDC (zaznaczonym -).
- 16 Po zakręceniu operacji należy nacisnąć przycisk MENU.
- 17 Nacisnąć przycisk VCR STANDBY/ON by uruchomić timer (mechanizm zegarowy).

➡ Wprowadzić tytuł programu:

- ◆ Nacisnąć przycisk OK w trakcie procedury programowania timera lub na ekranie programowania timera.
- ◆ Naciskać przyciski ▲ lub ▼ w celu wybrania znaku. Aby przesunąć kursor na następny lub poprzedni znak, należy nacisnąć odpowiednio przycisk ◀ lub ▶.
- ◆ W celu zapamiętania tytułu należy nacisnąć przycisk OK.

Sprawdzanie zaprogramowania nagrania

Można sprawdzić zaprogramowanie nagrania gdy:

- ◆ Zakończyło się programowanie nagrań
- ◆ Nie pamięta się jakie programy mają być nagrane

- 1 - Włożyć kasetę i nacisnąć przycisk TIMER. Wcisnąć przycisk ▲ lub ▼ aby wybrać opcję STANDARD i wtedy wcisnąć przycisk ► lub,
 - ◆ Nacisnąć przycisk MENU na pilocie zdalnego nastawiania. Wynik: Zestaw programowania zostanie wyświetlony na ekranie.
 - ◆ Naciskać odpowiednie przyciski OK do momentu gdy kursor znajdzie się w pozycji PROGRAMOWANIE TIMERA.
- 2 Naciskać przyciski ▲ lub ▼ by wyselekcjonować odpowiedni program.
- 3 Naciskać przyciski ◀ lub ▶ by wybrać i odpowiednio zmienić żądaną wartość. Szczegółowe wskazówki odnośnie tej operacji znajdują się na poprzedniej stronie.
- 4 Na zakończenie dwukrotnie nacisnąć przycisk MENU.

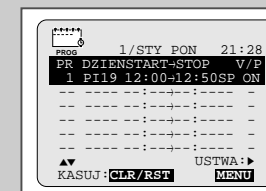

Kasowanie zaprogramowania nagrania

Można skasować zaprogramowanie nagrania gdy:

- ◆ Jest ono błędne
- ◆ Jest już niepotrzebne

- 1 - Włożyć kasetę i nacisnąć przycisk TIMER. Wcisnąć przycisk ▲ lub ▼ aby wybrać opcję STANDARD i wtedy wcisnąć przycisk ► lub,
 - ◆ Nacisnąć przycisk MENU na pilocie zdalnego nastawiania. Wynik: Zestaw programowania zostanie wyświetlony na ekranie.
 - ◆ Naciskać odpowiednie przyciski OK do momentu gdy kursor znajdzie się w pozycji PROGRAMOWANIE TIMERA.
- 2 Nacisnąć przycisk ▲ lub ▼ by wybrać odpowiedni program.
- 3 Nacisnąć przycisk CLR/RST by skasować zaprogramowanie nagrania. Wynik: Cała informacja odnośnie nagrania zostanie skasowana.
- 4 Na zakończenie dwukrotnie nacisnąć przycisk MENU.

➡ Przed rozpoczęciem nagrywania magnetowid porówna czas zaprogramowanego nagrania z czasem pozostającym do dyspozycji na wideokasecie.

➡ Automatyczny wybór prędkości taśmy
Funkcja automatycznego wyboru prędkości taśmy porównuje zaprogramowany czas nagrania z czasem rzeczywistym pozostającym do końca taśmy. Jeżeli zaprogramowany czas nagrania w trybie AUTO jest dłuższy od rzeczywistego, magnetowid automatycznie przełączy się w tryb LP (longplay) aby nagrać program w całości.

PL

Odtwarzanie kasy

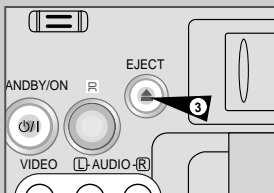
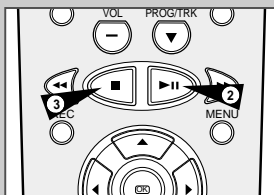

Funkcja ta pozwala odtworzyć każdą nagraną kasę.

- 1 Włączyć telewizor i magnetowid.
- 2 Włożyć kasę którą chce się odtworzyć. Jeśli języczek bezpieczeństwa na kasie nie jest naruszony należy nacisnąć przycisk ►II.
W innym przypadku odtwarzanie wideokasy rozpocznie się automatycznie.
 - Gdy wideokaseta zostaje włożona, jej położenie w magnetowidzie jest dopasowywane automatycznie by zredukować zakłócenia (Digital Auto Tracking).
Gdy podczas odtwarzania kaseta dojdzie do końca, magnetowid przewinie ją automatycznie do początku.
System sygnałów podczas odtwarzania jest automatycznie kontrolowany przez magnetowid: taśmy NTSC mogą być odtwarzane lecz nie można na nich dokonywać nagrań.

3 Aby...	Należy nacisnąć przycisk...
Przerwać odtwarzanie	STOP (■).
Wyjąć wideokasę	EJECT (▲).

Ręczna regulacja obrazu

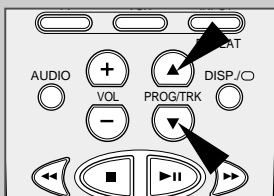

Funkcja ta pozwala wyregulować położenie kasy w celu uzyskania najlepszego obrazu.

Jeśli podczas odtwarzania pojawią się szumiące pręgi lub smugi należy wyregulować obraz naciskając przycisk PROG/TRK (▲ lub ▼) aż obraz stanie się wyraźny i stały.

- Wynik:**
- ◆ Pojawią się wskaźniki śledzenia ścieżki (tracking).
 - ◆ Obraz zostaje wyregulowany.
 - ◆ Wskaźniki śledzenia ścieżki (tracking) znikną wraz z zaprzestaniem naciskania przycisku.

Inteligentna kontrola obrazu

Funkcja inteligentnej kontroli obrazu pozwala automatycznie wyregulować ostrość obrazu zgodnie z wyborem oglądającego.

- 1 W trakcie odtwarzania nacisnąć przycisk MENU
Wynik: Zestaw programowania zostanie wyświetlony na ekranie.
- 2 Wcisnąć odpowiedni przycisk ▲, ▼ lub ◀, ▶ aby wybrać opcję **USTAWIENIA UŻYTKOWNIKA**.
- 3 Nacisnąć przycisk OK by potwierdzić wybór pozycji.
Wynik: Zestaw **USTAWIENIA UŻYTKOWNIKA** zostanie wyświetlony na ekranie.
- 4 Wcisnąć odpowiedni przycisk ▲ lub ▼ aż zostanie wybrana opcja **IPC**.
- 5 Nacisnąć przycisk ▶ by nastawić opcję IPC (Inteligentna Kontrola Obrazu) na wariant **WL** lub **WYL**.
➤ Gdy wybrana jest opcja **WL**, ostrość obrazu zostanie wyregulowana automatycznie.
- 6 By wyregulować ostrość obrazu ręcznie, należy wybrać opcję **WYL**.
- 7 Naciskać przyciski ◀ lub ▶ do momentu gdy osiągnie się wymaganą ostrość obrazu.
➤ Jeśli w ciągu dziesięciu sekund nie zostanie naciśnięty żaden przycisk, zestaw programowania **OBRAZ** zniknie z ekranu automatycznie.
- 8 By zakończyć operację należy ponownie nacisnąć przycisk MENU.

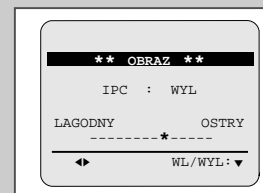
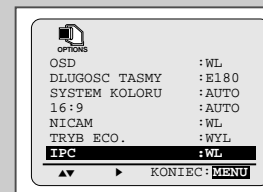

Format 16:9 (szerokoekranowy)

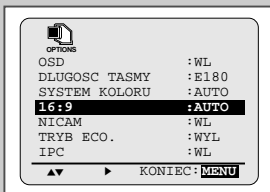

Twój magnetowid może automatycznie odbierać sygnał 16:9 z wejścia AV2 lub nagrany w tym systemie na kasetę. Sygnał 16:9 może być nadawany przez 21-pinowy kabel SCART.

- Nacisnąć przycisk MENU na pilocie zdalnego sterowania.
Wynik: Zestaw programowania zostanie wyświetlony na ekranie.
- Wcisnąć odpowiedni przycisk ▲, ▼ lub ◀, ▶ aby wybrać opcję **USTAWIENIA UZYTEKOWNIKA**.
- Nacisnąć przycisk OK by potwierdzić wybór pozycji.
Wynik: Zestaw **USTAWIENIA UZYTEKOWNIKA** zostanie wyświetlony na ekranie.
- Wcisnąć odpowiedni przycisk ▲ lub ▼ aż zostanie wybrana opcja 16:9.
- Wcisnąć przycisk ▶ aby wybrać **AUTO** → **WL** → **WYL**.

AUTO	Wybrać tę opcję, jeżeli używa się telewizor szerokoekranowy. Magnetowid rozpoznaje programy nadawane w trybie szerokoekranowym i standardowym automatycznie, zarówno podczas odtwarzania, jak i nagrywania.
WL	Magnetowid odtwarza i nagrywa wszystkie programy w trybie zgodnym z szerokoekranowym 16:9. Zaleca się ustawienie tej opcji, jeżeli magnetowid nie rozpoznaje programów telewizyjnych nadawanych w trybie szerokoekranowym w opcji AUTO.
WYL	Wybrać tę opcję, jeżeli nie używa się telewizora szerokoekranowego.
- Na zakończenie należy dwukrotnie nacisnąć przycisk MENU by zestaw programowania zniknął z ekranu.

Wybór odpowiedniego systemu sygnałów



Przed rozpoczęciem nagrywania można wybrać odpowiedni system sygnałów.

Gdy zostanie wybrany wariant AUTO system zostanie wybrany automatycznie.

- ◆ Podczas odtwarzania kaset standard jest automatycznie wybierany przez magnetowid
- ◆ Jeżeli odtwarza się kasetę nagraną w systemie NTSC, należy ustawić system kolorów w zależności od możliwości odbiornika TV. Jeżeli posiadany odbiornik posiada tylko system PAL, ustawić NTPB. Jeżeli telewizor jest multisystemowy (współpracuje z NTSC 4.43), ustawić NT 4.43 i nagrywać NT 4.43.

- Nacisnąć przycisk MENU na urządzeniu do zdalnego nastawiania.
Wynik: Zestaw programowania zostanie wyświetlony na ekranie.
- Wcisnąć odpowiedni przycisk ▲, ▼ lub ◀, ▶ aby wybrać opcję **USTAWIENIA UZYTEKOWNIKA**.
- Nacisnąć przycisk OK by potwierdzić wybór pozycji.
Wynik: Zestaw **USTAWIENIA UZYTEKOWNIKA** zostanie wyświetlony na ekranie.
- Wcisnąć odpowiedni przycisk ▲ lub ▼ aż zostanie wybrana opcja **SYSTEM KOLORU**.
- Wcisnąć przycisk ▶ aby wybrać **AUTO** → **PAL** → **MESECAM** → **B/W**.

AUTO	Podczas odtwarzania kaset system jest automatycznie wybierany przez magnetowid
B/W	Czarno-Biały
- Na zakończenie należy dwukrotnie nacisnąć przycisk MENU by zestaw programowania zniknął z ekranu.

Wybór systemu sygnałów wyjściowych audio (Audio Output Mode)

Podczas śledzenia programu TV czy odtwarzania kasety video nagranej w Hi-Fi wciśnij przycisk AUDIO, aby wybrać odpowiedni sygnał wyjściowy dźwięku. Po każdym wciśnięciu przycisku AUDIO sygnał wyjściowy i jego wskazanie zmienia się wg poniższego schematu:

Typ dźwięku	Stereo	Bilingual (dwujęzykowy)	Standard sygnału nadawczego
Wskazanie OSD			
	Słyszany w stereo. (lewy kanał i prawy kanał)	Kanał (główny) słyszany z lewego głośnika, kanał II (towarzyszący) słyszany z prawego głośnika	Słyszany jako monofoniczny.
	Lewy kanał słyszany z obydwu głośników: lewego i prawego	Kanał I (główny) słyszany z obydwu głośników: lewego i prawego	Słyszany jako monofoniczny.
	Prawy kanał słyszany z obydwu głośników: lewego i prawego	kanał II (towarzyszący) słyszany z obydwu głośników: lewego i prawego.	Słyszany jako monofoniczny.
MIX	Połączony dźwięk prawego i lewego kanału oraz normalnej ścieżki audio		
MONO	Słyszany jako monofoniczny	Kanał I (główny) słyszany z obydwu głośników: lewego i prawego	Słyszany jako monofoniczny.

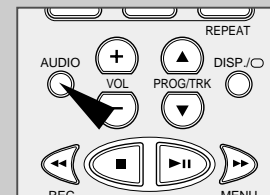

Odtwarzanie wideokasety w zwolnionym tempie

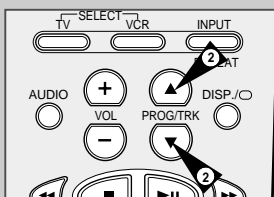
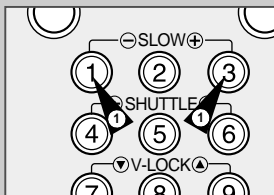

Można odtwarzać w kasetę w zwolnionym tempie.

- Podczas odtwarzania w zwolnionym tempie nie słycać ścieżki dźwiękowej.

- 1 Nacisnąć:
 - ◆ ►II by rozpocząć odtwarzanie kasety
 - ◆ SLOW () odpowiednią ilość razy by odpowiednio zwiększyć lub zmniejszyć tempo odtwarzania
 - ◆ Aby przywrócić normalną prędkość odtwarzania, wcisnąć dwukrotnie przycisk ►II.
- 2 Podczas odtwarzania w zwolnionym tempie mogą wystąpić zakłócenia obrazu. Należy wówczas nacisnąć przycisk PROG/TRK (▲ lub ▼) by je zmniejszyć.

- ☞ Jeśli używa się funkcję odtwarzania w zwolnionym tempie ponad pięć minut, magnetowid automatycznie zatrzyma się by zabezpieczyć przed zniszczeniem:

- ◆ Wideokasetę
- ◆ Głowice

Odtwarzanie sekwencji nagrania kadr po kadrze

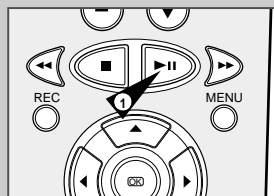

Można:

- ◆ **Zatrzymać taśmę na danym kadrze (obrazie)**
- ◆ **Przesuwać ją kadr po kadrze**

- Gdy kasetą odtwarzana jest kadr po kadrze, nie słycać ścieżki dźwiękowej.

- 1 Nacisnąć:
 - ◆ Przycisk ►II by rozpocząć odtwarzanie wideokasety
 - ◆ Przycisk ►II by zatrzymać taśmę na konkretnym kadrze
 - ◆ Ponownie przycisk F.ADV () by przesuwać taśmę kadr po kadrze
- 2 By powrócić do normalnego odtwarzania należy nacisnąć przycisk ►II.

- ☞ Jeśli używa się funkcję odtwarzania kadr po kadrze ponad pięć minut, magnetowid automatycznie się zatrzyma by zabezpieczyć przed zniszczeniem wideokasety i głowicę.

- **Stabilność pionowa:**
Podczas odtwarzania kadr po kadrze mogą wystąpić zakłócenia obrazu. Należy wówczas nacisnąć przyciski V-LOCK () by je zmniejszyć.

Przewijanie z podglądem obrazu Przewijanie do przodu i do tyłu.

Przewijanie z podglądem umożliwia szybkie przewinięcie taśmy do danego miejsca do przodu bądź do tyłu.

- 1 Wciśnij PLAY; magnetowid rozpocznie standardowe odtwarzanie. Podczas odtwarzania wciśnij i zwolnij przycisk ►► (lub ◀◀). Magnetowid będzie odtwarzał taśmę pięciokrotnie szybciej w wybranym kierunku.
- 2 Aby powrócić do normalnego trybu odtwarzania, wciśnij przycisk ►II.
- 3 Jeśli wciśniesz i przytrzymasz wciśnięty przycisk ►► (lub ◀◀), magnetowid będzie odtwarzał taśmę dziesięciokrotnie szybciej niż normalnie. Zwolnienie przycisku spowoduje zwolnienie prędkości odtwarzania do pięciokrotnie szybszej niż standard. Powrót do standardowego odtwarzania następuje po wciśnięciu przycisku ►II.
- 4 Jeśli podczas przewijania z podglądem zostanie ponownie wciśnięty przycisk ►►, magnetowid przejdzie do trybu standardowego przewijania taśmy do przodu.
- 5 Podobnie, jeśli podczas przewijania z podglądem ◀◀ zostanie ponownie wciśnięty przycisk ◀◀ magnetowid przejdzie do trybu standardowego przewijania taśmy do tyłu.
- 6 Jeśli podczas przewijania do tyłu (◀◀) lub do przodu (►►) wciśniesz przycisk ◀◀ (lub ►►), magnetowid wejdzie w tryb przewijania z podglądem.

Szukanie konkretnej sekwencji nagrania

Podczas każdego nagrywania magnetowid automatycznie nagrywa na taśmę numerację sekwencji nagrania "index".

Funkcja szukania konkretnej sekwencji nagrania umożliwia przewinięcie kasety do przodu lub do tyłu do wyznaczonego numeru sekwencji i rozpoczęcie odtwarzania od tego punktu. W zależności od kierunku przewijania, numeracja przebiega w sposób następujący:

itd.	Sekw	ncja	nast	itd.
Poprz	Sekwe	odtworzana	Sekw	
2	1	1	2	

- W niniejszym magnetowidzie zastosowano standardowy system numeracji sekwencji (VISS). Umożliwia to rozpoznanie numeracji sekwencji w tym samym systemie na taśmie nagranej na innym magnetowidzie i odwrotnie

FUNKCJA INTRO SCAN

- 1 Aby szuka konkretnego Indexu, wciśnij przycisk INDEX.
- 2 Wciśnij przycisk ◀◀ lub ►►, w zależności od kierunku miejsca, w którym dany Index się znajduje.
- 3 Jeśli magnetowid znajdzie miejsce na taśmie oznaczone Indexem, przez 5 sekund będzie odtwarzał taśmę, po czym rozpocznie szukanie następnego miejsca oznaczonego Indexem.
- 4 Jeśli chcesz oglądać taśmę od konkretnego Indexu, po prostu wciśnij przycisk ►II.

Wyszukiwanie z pominiem Indexu

Funkcja ta umożliwia szybkie przewinięcie taśmy do przodu/do tyłu do konkretnego miejsca: np. jeśli na taśmie zostały nagrane 3 programy, a taśma została przewinięta do początku, to za pomocą tej funkcji można przejść bezpośrednio do początku 2 programu wciskając tylko przycisk INDEX.

- 1 Wciśnij przycisk INDEX aby rozpocząć szukanie Indexu.
- 2 Wciśnij przycisk ◀◀ lub ►► dwukrotnie więcej razy. Spowoduje to przejście bezpośrednio do początku żądanego programu.
- 3 Wyszukiwanie Indexu może być przeprowadzane do przodu (wciśnij ►►) lub do tyłu (wciśnij ◀◀).
- 4 Aby wyłączyć funkcję wyszukiwania Indexu, po prostu wciśnij przycisk ►II lub ■.

PL

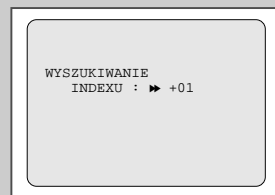
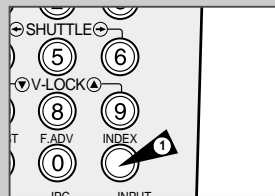

Automatyczne wielokrotne odtwarzanie

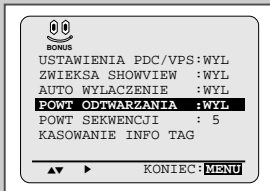

Można nastawić magnetowid w taki sposób, by odtwarzał taśmę ponownie gdy dojdzie ona do końca.

- Nacisnąć przycisk MENU na pilocie zdalnego sterowania.
Wynik: Zestaw programowania zostanie wyświetlony na ekranie.
- Wcisnąć odpowiedni przycisk ▲, ▼ lub ◀, ▶ aby wybrać opcję **LATWA OBSLUGA**.
- Nacisnąć przycisk OK by potwierdzić wybór pozycji.
Wynik: Zestaw **LATWA OBSLUGA** zostanie wyświetlony na ekranie.
- Wcisnąć odpowiedni przycisk ▲ lub ▼, aż zostanie wybrana opcja **POWT ODTWARZANIA**.
- Aby... **Naciskać przyciski ◀ lub ▶ do momentu gdy...**
Nastawić wielokrotne odtwarzanie pojawi się **WL**.
Nie używać wielokrotnego odtwarzania pojawi się **WYL**.
- Na zakończenie należy dwukrotnie nacisnąć przycisk MENU by zestaw programowania zniknął z ekranu.

Wielokrotne odtwarzanie sekwencji

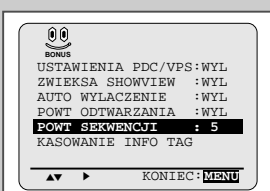

Możliwe jest ustawienie wielokrotnego powtarzania odtwarzania przez magnetowid wybranej sekwencji nagranej na taśmie.

- Nacisnąć przycisk MENU na pilocie zdalnego sterowania.
Wynik: Zestaw programowania zostanie wyświetlony na ekranie.
- Wcisnąć odpowiedni przycisk ▲, ▼ lub ◀, ▶ aby wybrać opcję **LATWA OBSLUGA**.
- Nacisnąć przycisk OK by potwierdzić wybór pozycji.
Wynik: Zestaw **LATWA OBSLUGA** zostanie wyświetlony na ekranie.
- Wcisnąć odpowiedni przycisk ▲ lub ▼, aż zostanie wybrana opcja **POWT SEKWENCJI**.
- Aby... **Naciskać przyciski ▶ do momentu gdy...**
Włączyć wielokrotne odtwarzanie sekwencji Wyświetli się 5, 10, 15 (wybór ilości powtórzeń: 5, 10, 15)
Wyłączyć wielokrotne odtwarzanie sekwencji pojawi się **WYL**.
- Na zakończenie należy dwukrotnie nacisnąć przycisk MENU by zestaw programowania zniknął z ekranu.
- Aby zaznaczyć sekwencję podczas odtwarzania, wcisnąć przycisk INPUT/REPEAT w momencie początku sekwencji.
Wynik: Wyświetli się napis "USTAWIANIE POWTARZANIA SEKWENCJI".
Wcisnąć ponownie przycisk INPUT/REPEAT w momencie końca sekwencji.
Wynik: Taśma zostanie automatycznie przewinięta do początku sekwencji. Wyświetli się napis "POWTARZANIE SEKWENCJI".

Funkcja Info Tag (Etykiety informacyjne)

W przypadku nagrywania na kaseę kilku różnych programów można wykorzystać funkcję Info Tag, aby zobaczyć co zostało nagrane na kasecie.

Można zobaczyć listę programów nagranych na kasecie. Istnieje także możliwość uruchomienia odtwarzania bezpośrednio od danego programu, wybranego z ekranu **LISTY INFO TAG**

Dane z kasy włożonej do magnetowidu są automatycznie zapisywane do pamięci.

Aby przywołać dane uprzednio nagrywanej kasy należy nacisnąć przycisk OK, aby wybrać ekran **LISTY INFO TAG**. Za każdym razem, przy nagrywaniu z timerem na tym magnetowidzie, podczas procesu nagrywania kasy jest automatycznie oznaczana "indeksem numeru kasy".

W przypadku włożenia uprzednio nagrywanej kasy, magnetowid automatycznie, przez kilka sekund, będzie poszukiwał numeru kasy.

Uwaga: Na kasecie można zapisać informacje o maksymalnie 50 programach.

Wyszukiwanie danych Info Tag

- W przypadku włożenia do magnetowidu kasy posiadającej języczek bezpieczeństwa, urządzenie będzie automatycznie, przez kilka sekund poszukiwać danych **INFO TAG**. Jeśli języczek bezpieczeństwa jest naruszony, automatycznie zostanie rozpoczęte odtwarzanie.
- Wyszukiwanie zakończy się po kilku sekundach. Następnie magnetowid automatycznie wyświetla wyniki wyszukiwania danych. Jeśli zostaną znalezione **DANE INFO TAG**, zostanie wyświetlony ekran - **POZOSTALE DANE INFO TAG:--**.
- Jeśli nie zostaną znalezione żadne **DANE INFO TAG**, zostanie wyświetlony ekran "**BRAK DANYCH INFO TAG**".

SZUKANIE DANYCH
INFO TAG

POZOSTALE DANE
INFO TAG:--

BRAK DANYCH
INFO TAG

Wyszukiwanie z wykorzystaniem funkcji Info Tag (Etykiety informacyjne)

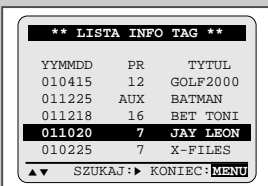
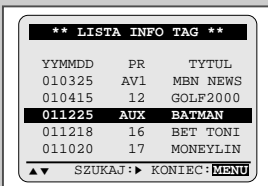

Dane Info Tag, takie jak datę nagrania czy pozycję programową, można zapisać maksymalnie dla 50 programów. Przywołując opcję Info Tag bezpośrednio z ekranu Info Tag można wybrać pożądany program i rozpocząć odtwarzanie.

- 1 Aby przywołać dane uprzednio nagrywanej kasyety należy nacisnąć przycisk OK w celu wybrania ekranu "LISTA INFO TAG". Dzięki temu można wyświetlić dane z listy programów.
- 2 Naciskać przyciski ▲ lub ▼ aby wybrać pożądany program.
- 3 Aby uruchomić wyszukiwanie pożądanego programu należy nacisnąć przycisk ►. Magnetowid rozpoczyna szukanie, a następnie automatycznie uruchamia odtwarzanie od początku wybranego programu.

Wprowadzanie tytułu

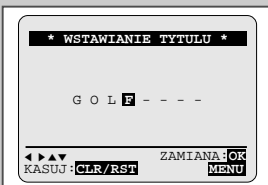
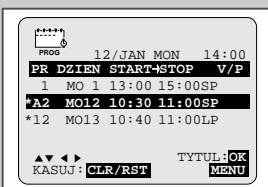

- 1 Funkcja ta umożliwia zapamiętanie tytułu programu. Aby wprowadzić nazwę lub temat programu należy nacisnąć przycisk OK w trakcie procedury programowania timera lub na ekranie programowania timera. Wyświetlony zostanie ekran Wstawiania tytułu.
- 2 Kursor będzie pulsować w położeniu pierwszej litery tytułu. W celu wpisania znaku należy nacisnąć przyciski ▲ lub ▼ do momentu, kiedy wyświetlony zostanie pożądany znak.
- 3 Aby przesunąć kursor na następny lub poprzedni znak, należy nacisnąć odpowiednio przycisk ◀ lub ▶.
- 4 W celu zapamiętania tytułu należy nacisnąć przycisk OK. Jeśli wpisany tytuł nie ma być zapamiętany - należy nacisnąć przycisk CLR/RST.

Usuwanie Info Tag

Istnieje możliwość usunięcia informacji o programie, zapisanych w pamięci magnetowidu.

- 1 Nacisnąć przycisk MENU na pilocie zdalnego sterowania. Wynik: Zestaw programowania zostanie wyświetlony na ekranie.
- 2 Wcisnąć odpowiedni przycisk ▲, ▼ lub ◀, ▶ aby wybrać opcję **LATWA OBSŁUGA**.
- 3 Naciskać przycisk ▲ lub ▼, aby wybrać opcję **KASOWANIE INFO TAG**, a następnie nacisnąć przycisk ►.
- 4 Naciskając przycisk ◀ lub ▶ należy wybrać numer kasyety, której dane mają zostać usunięte.
- 5 Nacisnąć przycisk CLR/RST w celu usunięcia danych **INFO TAG** wybranej kasyety.

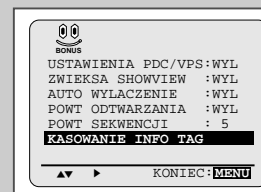

Funkcja VPS/PDC

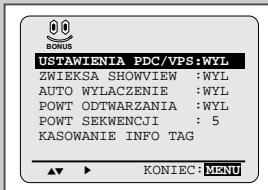

System VPS/PDC jest systemem informującym magnetowid, kiedy realnie rozpoczyna się program. Zwykle, kiedy chcesz nagrać program, zaprogramujesz czas jego nagrania prawdopodobnie 5 minut przed rozpoczęciem emisji reklam przed programem i 10 minut po czasie jego zakończenia. **Więc nawet jeśli program rozpocznie się wcześniej czy zakończy później, powinien nagrać się w całości. Jednakże, jeśli programy na żywo są przedłużane lub jeśli zmienia się program telewizyjny, to może się stać, że nie nagra się żądane programu - ze względu na jego opóźnienie czy odwołanie. Przy systemie VPS/PDC magnetowid będzie czekać rozpocznie nagrywania do otrzymania sygnału o realnym rozpoczęciu programu; nawet jeśli będzie on opóźniony 2 lub więcej godzin.**

- 1 Nacisnąć przycisk MENU na pilocie zdalnego sterowania.
Wynik: Zestaw programowania zostanie wyświetlony na ekranie.
- 2 Wcisnąć odpowiedni przycisk ▲, ▼ lub ◀, ▶ aby wybrać opcję **LATWA OBSLUGA**.
- 3 Nacisnąć przycisk OK by potwierdzić wybór pozycji.
Wynik: Zestaw **LATWA OBSLUGA** zostanie wyświetlony na ekranie.
- 4 Wcisnąć odpowiedni przycisk ▲ lub ▼, az zostanie wybrana opcja **USTAWIENIA PDC/VPS**.
- 5 Wcisnąć przycisk ▶ aby wybrać WŁ w opcji **USTAWIENIA PDC/VPS**.
- 6 Na zakończenie należy dwukrotnie nacisnąć przycisk MENU by zestaw programowania zniknął z ekranu.

Funkcja rozszerzenia ShowView

Aby zabezpieczyć się przed opóźnieniami czy przedłużaniem programów magnetowid wyposażono w funkcję rozszerzenia ShowView, która pozwala przedłużyć czas nagrywania do 60 minut.

➤ Używać tylko jeśli nie jest dostępny lub wyłączono system PDC.

- 1 Nacisnąć przycisk MENU na pilocie zdalnego sterowania.
Wynik: Zestaw programowania zostanie wyświetlony na ekranie.
- 2 Wcisnąć odpowiedni przycisk ▲, ▼ lub ◀, ▶ aby wybrać opcję **LATWA OBSLUGA**.
- 3 Nacisnąć przycisk OK by potwierdzić wybór pozycji.
Wynik: Zestaw **LATWA OBSLUGA** zostanie wyświetlony na ekranie.
- 4 Wcisnąć odpowiedni przycisk ▲ lub ▼, az zostanie wybrana opcja **ZWIEKSA SHOWVIEW**.
- 5 Wcisnąć przycisk ◀ lub ▶ aby ustawić czas rozszerzenia ShowView o kalde następne 10 minut.
- 6 Aby wyłączyć funkcję, wciśn kilkakrotnie przycisk ◀ lub ▶, al pokale się wskazanie **WYL**.

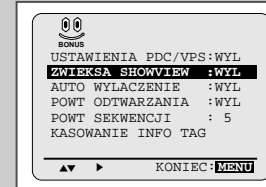

Używanie licznika taśmy

Licznik taśmy:

- ◆ **Wskazuje czas trwania odtwarzania lub nagrywania (godziny, minuty i sekundy)**
- ◆ **Nastawiany jest za każdym razem gdy wkładana jest videokaseta**
- ◆ **Umożliwia łatwe znalezienie początku konkretnej sekwencji**

➤ By pozostający do dyspozycji czas trwania taśmy został poprawnie oceniony należy wskazać rodzaj używanej kasety.

- 1 Włożyć kasetę.
- 2 By nastawić licznik taśmy na zero na początku danej sekwencji należy:
 - ◆ Nacisnąć dwukrotnie przycisk DISP./O by został wyświetlony licznik
 - ◆ Nacisnąć przycisk CLR/RST by nastawić licznik taśmy na zero
- 3 Po przygotowaniu
 - ◆ Rozpocząć nagrywanie lub odtwarzanie.
 - ◆ Wcisnąć przycisk ■.
 - ◆ Aby przewinąć sekwencję do przodu lub do tyłu, do miejsca, gdzie wyzerowano licznik, wcisnąć ◀◀ lub ▶▶.

➤ Niektóre informacje, jak na przykład wskaźnik licznika taśmy, mogą zostać wyświetlone na ekranie telewizyjnym (o ile nie została wyłączona funkcja OSD; wskazówki na stronie 15). Nacisnąć przycisk DISP./O :

- ◆ Raz, by zostały wyświetlone: obecnie stosowana funkcja, numer programu, prędkość nagrywania, data, godzina i licznik
- ◆ Dwa razy, by został wyświetlony tylko licznik
- ◆ Trzy razy, by został wyświetlony pozostający do dyspozycji czas trwania taśmy
- ◆ Cztery razy by schować wyświetloną informację

PL

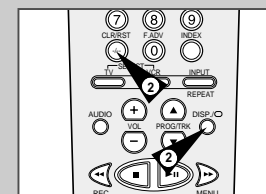
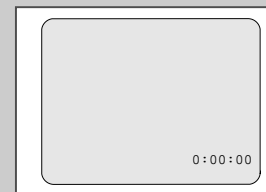

Funkcja AV-LINK

Jeżeli Państwa telewizor jest wyposażony w funkcję "Easy Link/nextTViewLink/AV-Link", magnetowid automatycznie zapamięta kanały TV z pamięci telewizora w tej samej kolejności co telewizor.

Połączenie poprzez przewód SCART pozwala na współpracę telewizora, magnetowidu, odbiornika SAT etc.

- Magnetowid automatycznie zapamiętuje stacje z pamięci telewizora w tej samej kolejności kanałów. ("PRZEKAZ KANAŁÓW TV")
- Nawet jeżeli telewizor znajduje się w trybie czuwania, włączy się automatycznie i wyświetli obraz z magnetowidu gdy rozpocznie się odtwarzanie video.
- Magnetowid automatycznie wybierze oglądany obraz TV aby go nagrać. ("NAGRYWANIE BEZPOŚREDNIE").
- Magnetowid pracuje w trybie timer standby po przekazaniu danych programu z telewizora do magnetowidu za pomocą funkcji EPG (Electronic Program Guide). W tym przypadku kanał w magnetowidzie i telewizorze musi być ten sam. Możliwe są kanały od 1 do 80. Należy też ustawić zegar magnetowidu.

Podłączenie:

Połącz telewizor "Easy Link/nextTViewLink/AV-Link" do gniazda AV 1 (EURO AV) na tylnym panelu magnetowidu za pomocą przewodu SCART. Skorzystaj również z instrukcji obsługi telewizora.

- Podłączenie telewizora "Easy Link/nextTViewLink/AV-Link"

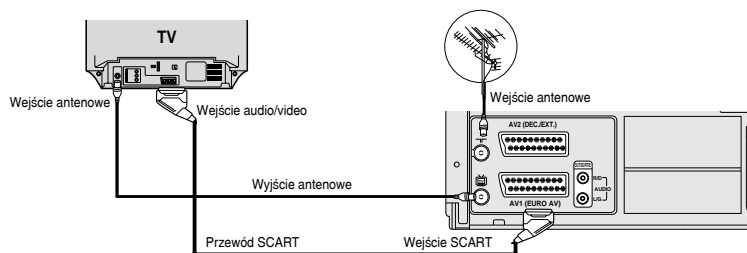

Podłączenie innego magnetowidu z funkcją "Easy Link/nextTViewLink/AV-Link"

System "nextTViewLink" pozwala na jednoczesne podłączenie dwóch magnetowidów (VCR1 i VCR2). Ten magnetowid jest ustawiony jako VCR 1, więc następny powinien być podłączony jako VCR 2.

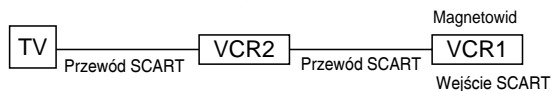

Funkcja przekazu kanałów TV

Przygotowanie:

- ◆ Włącz telewizor.
- ◆ Wybierz kanał video lub tryb video input w telewizorze.

- 1 Naciśnij przycisk MENU na pilocie zdalnego sterowania.
Rezultat: Menu programowania wyświetli się.
- 2 Wcisnąć odpowiedni przycisk ▲, ▼ lub ◀, ▶ aby wybrać opcję **INSTALACJA**.
Naciśnij przycisk OK by potwierdzić wybór pozycji.
Wynik: Zestaw **INSTALACJA** zostanie wyświetlony na ekranie.
- 3 Wcisnąć odpowiedni przycisk ▲ lub ▼, aż zostanie wybrana opcja **USTAWIENIA AV-LINK**.
Wynik: Zestaw **AV-LINK** zostanie wyświetlony na ekranie.
- 4 Naciśnij przycisk ▶ aby rozpocząć funkcję **PRZEKAZ KANAŁÓW TV**.
- 5 Kiedy funkcja przekazu kanałów zakończy się, wyświetli się napis "**PRZEKAZ KANAŁÓW TV ZAKOŃCZONY**".
- 6 Aby zakończyć procedurę, naciśnij przycisk MENU.



- ◆ Dostępne numery kanałów magnetowidu to 1-80.
- ◆ Jeżeli zmienia się ustawienia kanałów telewizora, magnetowid automatycznie przestrasza się na nowe ustawienia.

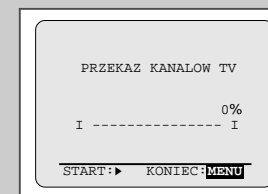
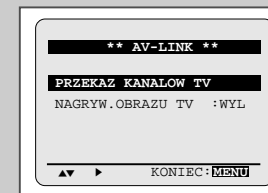
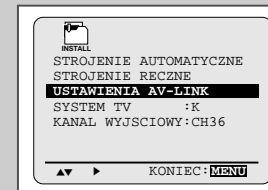
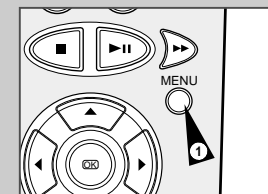

Ustawienia funkcji nagrywania bezpośredniego

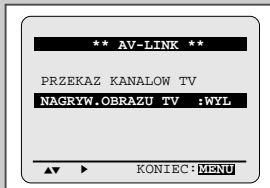
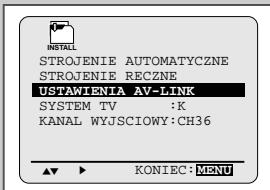

Przygotowanie:

- ◆ **Włącz telewizor.**
- ◆ **Wybierz kanał video lub tryb video input w telewizorze.**

- 1 Naciśnij przycisk MENU na pilocie zdalnego sterowania.
Rezultat: Wyświetli się menu programowania.
- 2 Wcisnąć odpowiedni przycisk ▲, ▼ lub ◀, ▶ aby wybrać opcję **INSTALACJA**.
Naciśnięcie przycisku OK potwierdzi wybór pozycji.
Wynik: Zestaw **INSTALACJA** zostanie wyświetlony na ekranie.
- 3 Wcisnąć odpowiedni przycisk ▲ lub ▼, aż zostanie wybrana opcja **USTAWIENIA AV-LINK**.
Naciśnięcie przycisku OK potwierdzi wybór pozycji.
Wynik: Zestaw **AV-LINK** zostanie wyświetlony na ekranie.
- 4 Wcisnąć odpowiedni przycisk ▲ lub ▼, aż zostanie wybrana opcja **NAGRYW.OBRAZU TV**.
- 5 **Aby...** **Naciśnij ◀ lub ▶ aż...**
Nagrać oglądany w TV program przez naciśnięcie przycisku REC na pilocie magnetowidu. Wyświetli się napis **WL**.
Nagrać wybrany na magnetowidzie obraz przez przyciśnięcie przycisku REC na pilocie magnetowidu. Wyświetli się napis **WYL**.

➤ Nawet jeżeli powyższa funkcja jest wyłączona, naciśnięcie przycisku REC na pilocie telewizora uruchomi nagrywanie oglądanego programu.

Ustawienia funkcji nagrywania bezpośredniego

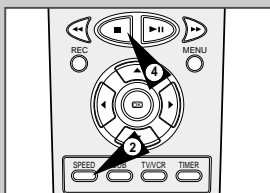

- 1 Włóż do magnetowidu kasetę z nienaruszonym języczkiem bezpieczeństwa.
- 2 Naciśnij przycisk SPEED aby wybrać szybkość nagrywania.
- 3 Przytrzymaj wciśnięty przycisk REC aż do rozpoczęcia nagrywania.
Rezultat: Magnetowid automatycznie wybierze oglądany w telewizorze program i rozpocznie nagrywanie.
W zależności od źródła sygnału nadawanego programu nagrywanie będzie postępowało wg tabeli na stronie następnej.
- 4 Aby zatrzymać nagrywanie naciśnij przycisk ■.

➤ ◆ Powyższa procedura nie dotyczy nagrywania z użyciem timera.

Nagrywanie programów z TV i z innych urządzeń

PL

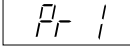
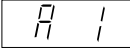
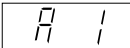
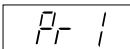
Obraz oglądany	Obraz nagrywany przez magnetowid	Podczas nagrywania, jeżeli zmienisz kanał lub źródło sygnału w telewizorze, nagrywanie będzie:
Kanał wybrany w telewizorze Jeżeli użyto funkcji "PRZEKAZ KANAŁÓW TV" (stacje TV zapamiętane w tej samej kolejności co w telewizorze).	Numer kanału w magnetowidzie ten sam co w telewizorze.	Np. kanał 1 TV  Kontynuowane.
Jeżeli nie użyto funkcji "PRZEKAZ KANAŁÓW TV" (stacje TV nie zapamiętane w tej samej kolejności co w telewizorze).	AV1 (wyjście z TV)	 Zatrzymane.
Obraz z innego urządzenia podłączonego do telewizora.	AV1 (wyjście z TV)	 Zatrzymane.
Kanał wybrany przez magnetowid	Kanał w magnetowidzie	Np. kanał 1 w magnetowidzie  Kontynuowane.

Podłączenie kabla wejściowego RCA Audio/Video

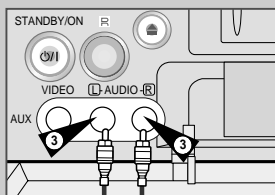
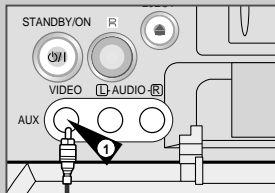

Do magnetowidu można podłączyć dodatkowe urządzenia audio/video przy użyciu kabli audio/video, jeśli owe urządzenia dysponują odpowiednimi gniazdkami wyjściowymi.

Gdy chce się na przykład:

- ◆ Wykonać kopię wideokasety przy pomocy innego magnetowidu (strona 47).
- ◆ Odtworzyć i/lub wykonać kopię obrazu nagranych przy pomocy kamery wideo (strona 47).



- ◆ Przed podłączeniem kabli należy się upewnić, iż zarówno odbiornik TV jak i magnetowid są **wyłączone**.

- 1 Podłączyć jeden koniec kabla RCA audio/video do gniazdka wejściowego VIDEO z przodu magnetowidu.
- 2 Podłączyć drugi koniec kabla RCA audio/video do odpowiedniego gniazdka wyjściowego drugiego urządzenia (magnetowidu lub kamery wideo).
- 3 Podłączyć jeden koniec kabla audio RCA do gniazdka wejściowego AUDIO z przodu magnetowidu.
 - Należy zwrócić uwagę na zachowanie zgodności kolorów przewodów i gniazd prawego i lewego kanału.
- 4 Podłączyć drugi koniec kabla audio do odpowiedniego gniazdka wyjściowego drugiego urządzenia (magnetowidu lub kamery wideo).

Używanie funkcji złożenia montażowego

Funkcja ta pozwala na rozpoczęcie nagrywania w konkretnym punkcie taśmy przy zachowaniu łagodnego przejścia między scenami.

- 1 Włożyć kasety.
- 2 Nacisnąć przycisk ►II by rozpocząć odtwarzanie.
- 3 Gdy taśma dojdzie do miejsca w którym chce się rozpocząć nagrywanie, należy nacisnąć przycisk ►II.
- 4 Naciskać przycisk F.ADV (Ⓜ) tyle razy ile to konieczne, odtwarzając taśmę kadr po kadrze, aż do zlokalizowania dokładnej pozycji rozpoczęcia nowego nagrania.
- 5 Podczas gdy magnetowid jest zatrzymany naciskać przycisk REC przynajmniej przez sekundę by uruchomić funkcję złożenia montażowego.

Wynik: Wskaźnik nagrywania pulsuje na ekranie.
- 6 Wybrać źródło nagrania naciskając:
 - ◆ Przyciski PROG/TRK (▲ lub ▼) gdy źródłem są kanały telewizyjne
 - ◆ Przycisk INPUT dla wejściowych śródeł AV1, AV2 lub AUX
- 7 Nacisnąć przycisk ►II by rozpocząć nagrywanie.
- 8 Po zakończeniu nagrywania nacisnąć przycisk ■.

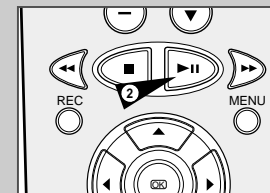

Nagrywanie z dodatkowego magnetowidu lub kamery

Można przegrać wideokasety na magnetowid z innego źródła, jak na przykład z dodatkowego magnetowidu lub kamery wideo.



Przegrywanie nagranych kaset z zastrzeżonym prawem autorskim bez zezwolenia właściciela prawa autorskiego jest nielegalne.

- 1 Podłączyć magnetowid, z którego ma być kopiowana kaseeta, do odpowiedniego gniazdka wejściowego SCART z tyłu magnetowidu, tak jak to przedstawiono na str. 11. Podłączyć dodatkowy magnetowid z którego zostanie przegrana kaseeta do odpowiedniego gniazdka wejściowego RCA audio/video znajdującego się z przodu niniejszego magnetowidu, tak jak jest to pokazane na stronie 46.
- 2 Włożyć czystą kasety do niniejszego magnetowidu.
- 3 Włożyć nagrany kasetę do dodatkowego źródła (dodatkowy magnetowid lub kamera).
- 4 Nacisnąć przycisk INPUT by wybrać odpowiednie wejście w niniejszym magnetowidzie:
 - ◆ AV1 lub AV2 dla wejścia/wyjścia SCART
 - ◆ AUX dla wejścia RCA
- 5 Rozpocząć odtwarzanie nagranej kasety.
- 6 Przytrzymać przynajmniej sekundę przycisk REC by rozpocząć nagrywanie na niniejszym magnetowidzie.
- 7 Po zakończeniu nagrywania, nacisnąć przycisk ■ na obu magnetowidach.



By było możliwe oglądanie nagrywanego na kasetę programu:

- ◆ Niniejszy magnetowid musi być podłączony do telewizora (szczegóły na stronach 9).

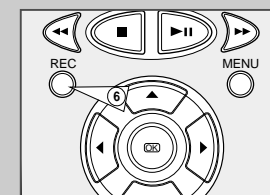
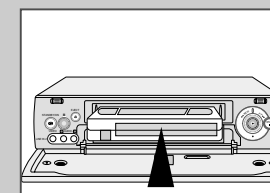

Dubbingowanie wstępnie nagranej kasety

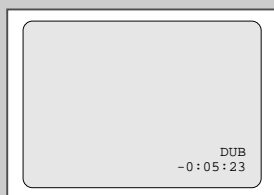
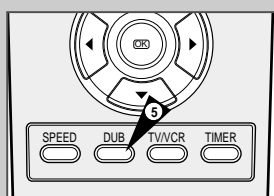
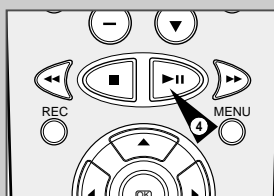
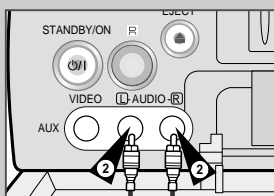
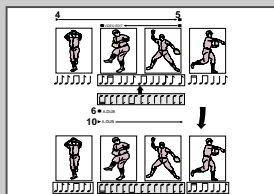

Dzięki funkcji dubbingowania można skasować wstępnie nagrane dźwięki i zastąpić go nową ścieżką dźwiękową z:

- ◆ Odtwarzacza CD
- ◆ Mikrofonu podłączonego do sprzętu stereo
- ◆ Magnetofonu kasetowego

Ograniczenie:

Dubbingowanie może być stosowane tylko dla podłużnych ścieżek audio (normalne audio).

- 1 Podłączyć kabel audio RCA do odpowiedniego wyjścia sprzętu stereo (na przykład odtwarzacz CD/magnetofon kasetowy).
- 2 Podłączyć drugi koniec kabla audio RCA do gniazdek wejściowych (L, R) z przodu magnetowidu.
- 3 Włożyć wstępnie nagraną kasetę której ścieżkę dźwiękową chce się zamienić i naciśnąć przycisk ►II by rozpocząć odtwarzanie.
- 4 Znaleźć scenę, która ma zostać zdubbingowana, a następnie naciśnąć przycisk ►II znajdujący się na pilocie zdalnego sterowania.
- 5 Wcisnąć przycisk DUB.
Rezultat: Magnetowid włączy tryb pauzy dubbingu.
- 6 Nastawić sprzęt stereo (odtwarzacz CD lub magnetofon kasetowy) na fragment od którego chce się zacząć odtwarzanie.
Rezultat: ścieżka dźwiękowa którą chce się nagrać na wideokasety jest gotowa.
- 7 Gdy wszystko jest już przygotowane:
 - ◆ Rozpocząć odtwarzanie na sprzęcie stereo
 - ◆ Naciśnąć przycisk REC na urządzeniu do zdalnego sterowania magnetowidu.**Przykład:** Zostaje zamieniona ścieżka dźwiękowa na nagranej kasecie.

- Nowy dźwięk zostanie nagrany na normalnej ścieżce dźwiękowej kasety i oryginalny dźwięk pozostanie na ścieżce Hi-Fi. By móc słuchać nowego dźwięku i oryginalnej ścieżki dźwiękowej jednocześnie należy naciśnąć przycisk Audio na pilocie zdalnego sterowania tak, aby pojawił się wskaźnik MIX (strona 33).

Używanie przycisków TV na pilocie zdalnego sterowania

Pilot zdalnego sterowania można używać do nastawiania odbiornika TV jeśli magnetowid podłączony jest do telewizora Samsung lub innego kompatybilnego.

By sprawdzić czy telewizor jest kompatybilny należy zastosować się do poniższych wskazówek.

- 1 Włączyć telewizor.
- 2 Skierować pilot do zdalnego sterowania w kierunku telewizora.
- 3 Przytrzymać naciśnięty przycisk TV i za pomocą przycisków numerycznych wprowadzić dwucyfrowy numer odpowiadający typowi telewizora.

Typ	Kody	Typ	Kody
SAMSUNG	01 do 06	PHILIPS	02, 20, 22
AKAI	09, 23	SABA	13, 14, 22 do 24
GRUNDIG	09, 17, 21	SONY	15, 16
LOEWE	02	THOMSON	13, 14, 24
PANASONIC	08, 23 do 27	TOSHIBA	07, 16 do 19, 21

Wynik: Telewizor włączy się jeśli jest kompatybilny z pilotem zdalnego sterowania. Jeśli się włączy będzie odpowiednio zaprogramowany by można nim sterować przy pomocy pilota zdalnego sterowania.

- Jeśli telewizor ma przypisanych kilka kodów numerycznych, należy wypróbować każdy z nich by znaleźć ten, który okaże się odpowiedni.

- ☞ Po zmianie baterii w pilocie zdalnego sterowania należy ponownie wprowadzić kod telewizora, realizując wszystkie opisane wyżej operacje.

Można sterować telewizorem używając następujących przycisków.

Przycisk	Funkcja
TV STANDBY/ON ①	Używany do włączania i wyłączania telewizora.
TV lub VCR ②	Używany do przestawiania odbioru z telewizora na odbiór z magnetowidu. Jedynie VOL (+ lub -) i TV STANDBY/ON działają gdy telewizor nastawiony jest na odbiór magnetowidu.
-/-- ③	Używany jest do wprowadzenia dwucyfrowego numeru programu. Przykład: By wybrać kanał 12 należy naciśnąć przycisk -/--, a następnie przyciski numeryczne 1 i 2.
INPUT ④	Używany jest do wyboru źródła zewnętrznego.
VOL + lub - ⑤	Używany do regulowania natężenia dźwięku telewizora.
PROG/TRK (▲ lub ▼) ⑥	Używany jest do wyboru odpowiedniego programu.
DISP./□ ⑦	Używany jest do przełączania odbioru ze źródła zewnętrznego na tuner TV.

- Nie wszystkie funkcje muszą być dostępne w TV przy użyciu pilota zdalnego sterowania magnetowidem. Jeśli pojawiają się problemy, należy nastawić telewizor bezpośrednio.

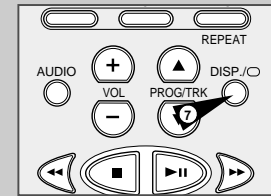
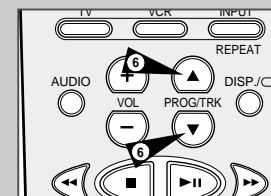
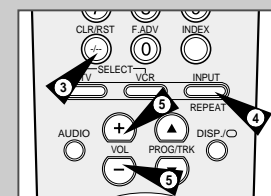
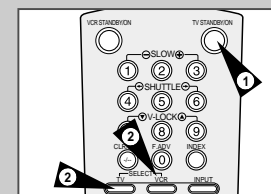

Funkcja automatycznego wyłączenia magnetowidu (Auto Power Off)

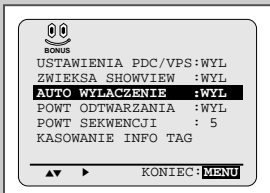

Funkcja Auto Power Off automatycznie wyłącza magnetowid w sytuacji, jeżeli nie odbiera on sygnału lub nie zostanie wciśnięty żaden przycisk przez określony czas.

- 1 Nacisnąć przycisk MENU na pilocie zdalnego sterowania.
Wynik: Zestaw programowania zostanie wyświetlony na ekranie.
- 2 Wcisnąć odpowiedni przycisk ▲, ▼ lub ◀, ▶ aby wybrać opcję **LATWA OBSLUGA**.
- 3 Nacisnąć przycisk OK by potwierdzić wybór pozycji.
Wynik: Zestaw **LATWA OBSLUGA** zostanie wyświetlony na ekranie.
- 4 Wcisnąć odpowiedni przycisk ▲ lub ▼, aż zostanie wybrana opcja **AUTO WYLACZENIE**.
- 5 Wcisnąć przycisk ▶ do wybrania odpowiedniej wartości czasu automatycznego wyłączenia.

WYL	→	2GODZ	→	3GODZ
-----	---	-------	---	-------
- 6 Na zakończenie należy dwukrotnie nacisnąć przycisk MENU by zestaw programowania zniknął z ekranu.

Funkcja niskiego poboru mocy w trybie czuwania

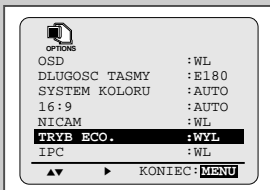

Funkcja niskiego poboru mocy redukuje pobór mocy, gdy magnetowid znajduje się w trybie czuwania. Ta funkcja jest szczególnie użyteczna jeżeli wyjeżdża się na dłuższy czas z domu, na przykład na wakacje. Można użyć tej funkcji zamiast odłączenia magnetowidu.

- 1 Nacisnąć przycisk MENU na pilocie zdalnego sterowania.
Wynik: Zestaw programowania zostanie wyświetlony na ekranie.
- 2 Wcisnąć odpowiedni przycisk ▲, ▼ lub ◀, ▶ aby wybrać opcję **USTAWIENIA UZYTKOWNIKA**.
- 3 Nacisnąć przycisk OK by potwierdzić wybór pozycji.
Wynik: Zestaw **USTAWIENIA UZYTKOWNIKA** zostanie wyświetlony na ekranie.
- 4 Wcisnąć odpowiedni przycisk ▲ lub ▼, aż zostanie wybrana opcja **TRYB ECO**.
- 5 Wcisnąć przycisk ▶ aby włączyć tryb niskiego poboru mocy (3Watt). Tera, jeśli magnetowid jest w trybie czuwania wyłączone będą wyświetlenia przedniego panelu; nawet wskazanie zegara. Aby wywołać wskazanie wyświetlacza na przednim panelu wcisnąć przycisk VCR STANDBY/ON.
- 6 Na zakończenie należy dwukrotnie nacisnąć przycisk MENU by zestaw programowania zniknął z ekranu.

Dane techniczne

Informacje podane w niniejszej instrukcji mają charakter informacyjny i mogą ulec zmianie.

Zastrzega się możliwość zmiany konstrukcji i danych technicznych bez uprzedzenia.

Format Głowice	VHS PAL standard Video: 4 obrotowe głowice Hi-Fi audio: 2 obrotowe głowice Audio/Control: 1 głowica stacjonarna Kasowanie: 1 pełnościeżkowa głowica kasująca VHF-I, VHF-III, UHF, Hyperband STANDARD B/G-D/K, A2-NICAM
Kanał odbierający System telewizyjny Luminacja System koloru	FM zapis azymutowy PAL/MESECAM/NT4.43: Zapis bezpośredni dolnie skonwertowanej fazy podnośnej
Prędkość taśmy	NTSC PB na PAL TV SP 23.39 mm/sek LP 11.69 mm/sek
Czas odtwarzania/ nagrywania	SP 3 godz. (taśma E-180) LP 6 godz. (taśma E-180)
Czas przewijania do przodu/do tyłu	Okolo 60 sek (taśma E-180)
VIDEO	
Sygnal wejścia	0.5 do 2.0 Vp-p; 75 Ohm niezbalansowane
Sygnal wyjścia	1.0 i 0.2 Vp-p; 75 Ohm niezbalansowane
Zakres względnego wskaźnika szumów	Lepiej niż 43 dB (SP)
Rozdzielczość pozioma	Ponad 240 linii (SP)
AUDIO	
Sygnal wejścia	-8 dBm, 47 Kohm niezbalansowane
Sygnal wyjścia	-8 ± 3 dBm, 1 Kohm niezbalansowane
Kołysanie i drżenie dźwięku (WTD)	0.4% max (SP)
Zakres względnego wskaźnika szumów	68 dB min (filtr IHF A)
Zakres częstotliwości	20Hz - 20KHz
Moc wejściowa	230V (AC 50-60 Hz)
Pobór mocy	W przybliżeniu 17 watts
Temperatura operacyjna	41°F-104°F (5°C-40°C)
Wilgotność operacyjna	10%-75%
Ciężar	2.8 Kg (netto)
Wymiary (SxWxD)	360 x 94 x 240 mm

Problemy i ich rozwiązanie

Przed skontaktowaniem się z technikiem z punktu gwarancyjnego Samsung należy zastosować się do poniższych wskazówek w razie wystąpienia opisanych problemów.

Problem	Wskazówka/Rozwiązanie
Brak zasilania	<ul style="list-style-type: none"> ◆ Sprawdź czy wtyczka kabla zasilania jest włączona do kontaktu w ścianie. ◆ Czy został naciśnięty przycisk VCR STANDBY/ON ?
Programy telewizyjne nie nagrywają się	<ul style="list-style-type: none"> ◆ Sprawdź gniazdko anteny na magnetowidzie. ◆ Czy magnetowid jest odpowiednio zaprogramowany? ◆ Sprawdź czy języczek bezpieczeństwa kasety nie jest naruszony.
Nagrywanie z timerem nie powiodło się	<ul style="list-style-type: none"> ◆ Czy został naciśnięty przycisk VCR STANDBY/ON by uruchomić timer? ◆ Sprawdź zaprogramowanie godziny rozpoczęcia/zakończenia nagrywania. ◆ Jeśli podczas zaprogramowanego nagrania nastąpiła przerwa w dopływie prądu, nagranie zostało skasowane.
Nie ma obrazu podczas odtwarzania lub obraz jest zniekształcony	<ul style="list-style-type: none"> ◆ Sprawdź czy używana jest nagrana kasetka.
Nie są odbierane kanały TV	<ul style="list-style-type: none"> ◆ Sprawdź ustawienie TUNER/EXTERNAL. Powinno być ustawione na TUNER. ◆ Sprawdź połączenie antenowe odbiornika TV z magnetowidem.
Podczas odtwarzania pojawiają się szumiące pręgi lub smugi	<ul style="list-style-type: none"> ◆ Nacisnąć przycisk PROG/TRK (▲ lub ▼) by zmniejszyć te zakłócenia.
Po naciśnięciu przycisku ►II podczas odtwarzania, na zatrzymanym obrazie pojawiają się silnie szumiące przegowane smugi	<ul style="list-style-type: none"> ◆ Zatrzymany obraz może charakteryzować się "szumiącymi pręgami" w zależności od jakości taśmy. Nacisnąć przycisk PROG/TRK (▲ lub ▼) by zmniejszyć te zakłócenia.
Czyszczenie głowic video	<ul style="list-style-type: none"> ◆ Jeśli przy odtwarzaniu różnych rodzajów kaset obraz jest niewyraźny, głowice mogą potrzebować czyszczenia. Nie jest to częsty problem i do momentu gdy zaistnieje głowice nie powinny być czyszczone. Przed przystąpieniem do czyszczenia głowic należy uważnie przeczytać instrukcje na kasecie czyszczącej. Niepoprawne czyszczenie głowic może trwale uszkodzić głowice video.
Jeżeli podczas dostrajania telewizora do magnetowidu za pomocą sygnału testowego telewizor nie będzie mógł znaleźć tego sygnału lub będzie on zakłócony, to może być to spowodowane sprzężeniem sygnału wyjściowego magnetowidu z sygnałem telewizyjnym na danym terenie. Aby zapobiec temu, należy zmienić kanał wyjściowy magnetowidu w podany obok sposób	<ol style="list-style-type: none"> 1. Wyjąć wtyczkę kabla antenowego z tyłu magnetowidu 2. Zapoznać się z instrukcjami ze str 13 na temat dostrajania telewizora do magnetowidu 3. Zapoznać się z instrukcjami ze str 16 dotyczącymi zmieniania kanału wyjściowego magnetowidu i zmienić kanał wyjściowy (np. z 36 na 33) 4. Włożyć wtyczkę kabla antenowego do gniazda z tyłu telewizora 5. Dostroić ponownie telewizor do magnetowidu za pomocą instrukcji ze str 13 6. Jeżeli problem pozostał, należy wykonać kilka prób ustawienia różnych kanałów wyjściowych powtarzając czynności z pkt 1-5.

Jeśli po przeczytaniu powyższych instrukcji nie można rozwiązać zaistniałego problemu, należy zwrócić uwagę na:

- ◆ Model i numer serii znajdujące się z tyłu magnetowidu
- ◆ Informacje gwarancyjne
- ◆ Wyraźne określenie problemu

Następnie skontaktować się z najbliższym serwisem technicznym SAMSUNG.

Tabela częstotliwości TV

002-012 :CCIR STD VHF 244-250 :MOROCCO
 013-020 :ITALY 251-255 :BELGUIM
 021-069 :CCIR STD UHF
 071-075 :CCIR CABLE
 201-241 :CCIR STD CABLE

DISP	CH	Band	Fp	STD	DISP	CH	Band	Fp	STD	DISP	CH	Band	Fp	STD
002	E02	V-L	48.25	CCIR	060	E60	UHF	783.25	CCIR	151	01	V-L	43.25	Angola
003	E03	V-L	55.25	CCIR	061	E61	UHF	791.25	CCIR	152	02	V-L	52.25	Angola
004	E04	V-L	62.25	CCIR	062	E62	UHF	799.25	CCIR	153	03	V-L	60.25	Angola
005	E05	V-H	175.25	CCIR	063	E63	UHF	807.25	CCIR	154	04	V-H	175.25	S/Afri
006	E06	V-H	182.25	CCIR	064	E64	UHF	815.25	CCIR	155	05	V-H	183.25	S/Afri
007	E07	V-H	189.25	CCIR	065	E65	UHF	823.25	CCIR	156	06	V-H	191.25	S/Afri
008	E08	V-H	196.25	CCIR	066	E66	UHF	831.25	CCIR	157	07	V-H	199.25	S/Afri
009	E09	V-H	203.25	CCIR	067	E67	UHF	839.25	CCIR	158	08	V-H	207.25	S/Afri
010	E10	V-H	210.25	CCIR	068	E68	UHF	847.25	CCIR	159	09	V-H	215.25	S/Afri
011	E11	V-H	217.25	CCIR	069	E69	UHF	855.25	CCIR	160	10	V-H	223.25	S/Afri
012	E12	V-H	224.25	CCIR	071	X	V-L	69.25	CCIR	161	11	V-H	231.25	S/Afri
013	A	V-L	53.75	Italy	072	Y	V-L	76.25	CCIR	162	13	V-H	247.45	S/Afri
014	B	V-L	62.25	Italy	073	Z	V-L	83.25	CCIR	201	R1	V-L	49.75	OIRT
015	C	V-L	82.25	Italy	074	Z+1	V-L	90.25	CCIR	202	R2	V-L	59.25	OIRT
016	D	V-H	175.25	Italy	075	Z+2	V-L	97.25	CCIR	203	R3	V-L	77.25	OIRT
017	E	V-H	183.25	Italy	101	S01	V-L	105.25	CCIR	204	R4	V-L	85.25	OIRT
018	F	V-H	192.25	Italy	102	S02	V-L	112.25	CCIR	205	R5	V-L	93.25	OIRT
019	G	V-H	201.25	Italy	103	S03	V-L	119.25	CCIR	206	R6	V-H	175.25	OIRT
020	H	V-H	210.25	Italy	104	S04	V-L	126.25	CCIR	207	R7	V-H	183.25	OIRT
021	E21	UHF	471.25	CCIR	105	S05	V-L	133.25	CCIR	208	R8	V-H	191.25	OIRT
022	E22	UHF	479.25	CCIR	106	S06	V-L	140.25	CCIR	209	R9	V-H	199.25	OIRT
023	E23	UHF	487.25	CCIR	107	S07	V-H	147.25	CCIR	210	R10	V-H	207.25	OIRT
024	E24	UHF	495.25	CCIR	108	S08	V-H	154.25	CCIR	211	R11	V-H	215.25	OIRT
025	E25	UHF	503.25	CCIR	109	S09	V-H	161.25	CCIR	212	R12	V-H	223.25	OIRT
026	E26	UHF	511.25	CCIR	110	S10	V-H	168.25	CCIR	244	M4	V-H	163.25	Morocco
027	E27	UHF	519.25	CCIR	111	S11	V-H	175.25	CCIR	245	M5	V-H	171.25	Morocco
028	E28	UHF	527.25	CCIR	112	S12	V-H	182.25	CCIR	246	M6	V-H	179.25	Morocco
029	E29	UHF	535.25	CCIR	113	S13	V-H	189.25	CCIR	247	M7	V-H	187.25	Morocco
030	E30	UHF	543.25	CCIR	114	S14	V-H	196.25	CCIR	248	M8	V-H	195.25	Morocco
031	E31	UHF	551.25	CCIR	115	S15	V-H	203.25	CCIR	249	M9	V-H	203.25	Morocco
032	E32	UHF	559.25	CCIR	116	S16	V-H	210.25	CCIR	250	M10	V-H	211.25	Morocco
033	E33	UHF	567.25	CCIR	117	S17	V-H	217.25	CCIR	251	U1	V-H	226.25	Belgium
034	E34	UHF	575.25	CCIR	118	S18	V-H	224.25	CCIR	252	U2	V-H	234.25	Belgium
035	E35	UHF	583.25	CCIR	119	S19	V-H	231.25	CCIR	253	U3	V-H	242.25	Belgium
036	E36	UHF	591.25	CCIR	120	S20	V-H	238.25	CCIR	254	U4	V-H	250.25	Belgium
037	E37	UHF	599.25	CCIR	121	S21	V-H	245.25	CCIR	255	U5	V-H	258.25	Belgium
038	E38	UHF	607.25	CCIR	122	S22	V-H	252.25	CCIR					
039	E39	UHF	615.25	CCIR	123	S23	V-H	259.25	CCIR					
040	E40	UHF	623.25	CCIR	124	S24	V-H	266.25	CCIR					
041	E41	UHF	631.25	CCIR	125	S25	V-H	273.25	CCIR					
042	E42	UHF	639.25	CCIR	126	S26	V-H	280.25	CCIR					
043	E43	UHF	647.25	CCIR	127	S27	V-H	287.25	CCIR					
044	E44	UHF	655.25	CCIR	128	S28	V-H	294.25	CCIR					
045	E45	UHF	663.25	CCIR	129	S29	V-H	301.25	CCIR					
046	E46	UHF	671.25	CCIR	130	S30	V-H	308.25	CCIR					
047	E47	UHF	679.25	CCIR	131	S31	V-H	315.25	CCIR					
048	E48	UHF	687.25	CCIR	132	S32	V-H	322.25	CCIR					
049	E49	UHF	695.25	CCIR	133	S33	V-H	329.25	CCIR					
050	E50	UHF	703.25	CCIR	134	S34	V-H	336.25	CCIR					
051	E51	UHF	711.25	CCIR	135	S35	V-H	343.25	CCIR					
052	E52	UHF	719.25	CCIR	136	S36	V-H	350.25	CCIR					
053	E53	UHF	727.25	CCIR	137	S37	UHF	431.25	CCIR					
054	E54	UHF	735.25	CCIR	138	S38	UHF	439.25	CCIR					
055	E55	UHF	743.25	CCIR	139	S39	UHF	447.25	CCIR					
056	E56	UHF	751.25	CCIR	140	S40	UHF	455.25	CCIR					
057	E57	UHF	759.25	CCIR	141	S41	UHF	463.25	CCIR					
058	E58	UHF	767.25	CCIR	142	1A	V-L	42.25	Indoesia					
059	E59	UHF	775.25	CCIR	143	01	V-L	45.25	Nez					

**URZĄDZENIE ZOSTAŁO
WYPRODUKOWANE PRZEZ:**



Samsung Electronics Polska Sp. z o.o.
Ochota Office Park
Al. Jerozolimskie 181
02-222 Warszawa

www.samsungvcr.com

AC68-01297A